

«Российская наука в современном мире»
LX Международная научно-практическая конференция

29 февраля 2024
Научно-издательский центр «Актуальность.РФ»

СБОРНИК СТАТЕЙ

Collected Papers
LX International Scientific-Practical conference
«Russian Science in the Modern World»

Research and Publishing Center
«Actualnotes.RF», Moscow, Russia
February, 29, 2024

Moscow
2024

УДК 00, 1, 33, 34, 36, 37,39, 50, 51, 57, 60, 61, 62, 63, 67, 68, 7

ББК 1

P76

Российская наука в современном мире

P76 Сборник статей LX международной научно-практической конференции.
Москва: «Научно-издательский центр «Актуальность.РФ», 2024. – 316 с.
ISBN 978-5-6051429-7-3

Книга представляет собой сборник статей LX международной научно-практической конференции «Российская наука в современном мире» (Москва, 29 февраля 2024 г.). Представленные доклады отражают наиболее значительные достижения в области теоретической и прикладной науки. Книга рекомендована специалистам, преподавателям и студентам.

Сборник рецензируется членами оргкомитета. Издание включено в Elibrary согласно лицензионному договору 930-03/2015К.

Организатор конференции:

Научно-издательский центр «Актуальность.РФ»

При информационной поддержке:

Пензенского государственного университета

Московского государственного университета им. М. В. Ломоносова

Научной электронной библиотеки eLIBRARY.RU

СОДЕРЖАНИЕ

ВЛИЯНИЕ МИКРОЭЛЕМЕНТОВ НА РОСТ И РАЗВИТИЕ СОРТА СОИ ОРЗУ Абитов И.И.	9
ВОЗДЕЛЫВАНИЕ ХЛОПЧАТНИКА НА МЕЛИОРИРОВАННЫХ ЗЕМЛЯХ САЛЬЯНСКОЙ СТЕПИ АЗЕРБАЙДЖАНА Джафарова А.А.	12
АБОРИГЕННЫЕ СОРТА ВИНОГРАДА, КАК СПОСОБ РАСШИРЕНИЯ ВЫСОКОКАЧЕСТВЕННОЙ ВИННОДЕЛЬЧЕСКОЙ ПРОДУКЦИИ РОССИИ Скорик К.И.	14
ПОЛУЧЕНИЕ РЕКОМБИНАНТНОЙ ФОРМЫ РАСТИТЕЛЬНОГО ДЕФЕНЗИНА ИЗ NIGELLA SATIVA Цой В.Э., Далимова Д.А., Ибрагимова Ш.Н., Муминов М.И., Якубов М.Д., Турдикулова Ш.У.	16
ИЗУЧЕНИЕ ВЛИЯНИЯ ПАРАБЕНОВ НА ГОРМОНАЛЬНЫЙ БАЛАНС ОРГАНИЗМА ЧЕЛОВЕКА Шеломенцева О.В., Жидков В.М.	18
ВЛИЯНИЕ УЛЬТРАФИОЛЕТОВОГО ИЗЛУЧЕНИЯ НА КЛЕТКИ КОЖИ: КЕРАТИНОЦИТЫ И МЕЛАНОЦИТЫ Шеломенцева О.В., Арюшкина А.Е., Жидков В.М.	24
ОСОБЕННОСТИ ХИМИОТЕРАПИИ ПОЖИЛЫХ ПАЦИЕНТОВ С РАКОМ ЖЕЛУДКА (ОБЗОР ИССЛЕДОВАНИЙ) Елюбаева Ш.Б., Смайлбеков М.Е., Сапожникова Т.Е.	30
СРАВНИТЕЛЬНЫЙ АНАЛИЗ НОМЕНКЛАТУРЫ ГРУППЫ РАСТИТЕЛЬНЫХ ЛЕКАРСТВЕННЫХ СРЕДСТВ, НА ОСНОВЕ КАЛЕНДУЛЫ Лободина И.О., Пашаева А.Р., Пашаева К.Р.	33
ТЕОРЕТИЧЕСКИЕ ОСНОВЫ ПРОИЗВОДСТВА И ИЗГОТОВЛЕНИЯ ЛЕКАРСТВЕННЫХ СРЕДСТВ НА ОСНОВЕ ЭКСТРАКТОВ МОРКОВИ ПОСЕВНОЙ Пашаева К.Р., Кочукова А.А., Шмыгарева А.А.	36
ТЕОРЕТИЧЕСКИЕ ОСНОВЫ ПОЛУЧЕНИЯ ЭКСТРАКТОВ КРАПИВЫ ДВУДОМНОЙ Сибгатуллина Е.А., Изюмская З.С., Скуридина А.В.	39
ОСОБЕННОСТИ СТРОЕНИЯ И КОНФОРМАЦИОННЫЕ СВОЙСТВА 5- ГИДРОКСИНАФТАЛИН-1-СУЛЬФОКИСЛОТЫ Гришина А.Д., Лапыкина Е.А., Федоров М.С.	41
ВЛИЯНИЕ ТЕМПЕРАТУРНОГО РЕЖИМА НА ВЫХОД ПРОДУКТА ПРИ СИНТЕЗЕ 4,4'- ДИАМИНОДИФЕНИЛМЕТАНА В УСЛОВИЯХ ГОМОГЕННОГО КАТАЛИЗА Цветков И.Д., Шишанов М.В., Кук Х.Г.	44
CONSUMER DEMAND AND USAGE BENEFITS OF ELECTRICAL ENERGY STORAGE BATTERY SYSTEMS Turaev A.I.	47
STUDY OF THE EFFECT OF ULTRADISPERSE ADDITIVES CONTAINING ALUMOSILICATE ON THE PROPERTIES OF ROAD BRICKS Baghirov B., Shirinzade I.	50
К ВОПРОСУ О РЕШЕНИИ ПРОБЛЕМЫ НАПИСАНИЯ АЛГОРИТМОВ УПРАВЛЕНИЯ АВТОМАТИЗИРОВАННОЙ ТРАНСПОРТНО-НАКОПИТЕЛЬНОЙ СИСТЕМОЙ С ПРИМЕНЕНИЕМ ТРАНСПОРТНЫХ РОБОТОВ Огорельцев Р.М., Пиотровский Д.Л.	52
ПРИМЕНЕНИЕ ТЕХНОЛОГИИ ОБЛАЧНЫХ БАЗ ДАННЫХ ДЛЯ ЭФФЕКТИВНОГО ХРАНЕНИЯ И ОБРАБОТКИ ДАННЫХ НА БАЗЕ SUPABASE Галиханов Э.Р.	54

МЕТОДИКА СРАВНЕНИЯ ГЕНОМНЫХ ТЕКСТОВ, КОНВЕРТИРОВАННЫХ В ИЗОБРАЖЕНИЯ Спринджук М.В. ¹ , Берник В.И. ² , Кончиц А.П. ³	56
ИССЛЕДОВАНИЕ ЭФФЕКТИВНОСТИ МУЛЬТИАГЕНТНОГО ОБУЧЕНИЯ ДЛЯ СТРАТЕГИИ РАСПРЕДЕЛЕННЫХ ПОМЕХ НА ПРИМЕРЕ НЕСКОЛЬКИХ БПЛА Ковалевский Д.А., Легкий Н.М.	58
ЗАЩИТА ИНФОРМАЦИИ В БАНКОВСКОЙ СФЕРЕ Румянцев Д.А.	61
ОСОБЕННОСТИ ПЕРЕМЕШИВАНИЯ ГОМОГЕННЫХ ПОТОКОВ В МИКРОКАПИЛЛЯРНЫХ КАНАЛАХ Шишанов М.В., Кук Х.Г.	64
ВЫЧИСЛИТЕЛЬНОЕ МОДЕЛИРОВАНИЕ ПОЛУЧЕНИЯ ИЗОФОРОНА В МИКРОФЛЮИДНОМ РЕАКТОРЕ Шишанов М.В., Кук Х.Г.	66
ТЕНДЕНЦИИ РАЗВИТИЯ DT-ПРОЕКТОВ В СТРОИТЕЛЬСТВЕ Сюбаева С.М.	68
СИСТЕМА УПРАВЛЕНИЯ ПРОМЫШЛЕННЫМИ РОБОТАМИ Пакцаев Я.А.	70
ВЫБОР СЕРВОПРИВОДА УЗЛОВ МАНИПУЛЯТОРА Сафонов З.Ю.	73
ПОВЕДЕНИЕ ПЕЧЕЙ КИПЯЩЕГО СЛОЯ ПРИ ПЕРЕРАБОТКЕ СУЛЬФИДНОГО НИКЕЛЕВОГО КОНЦЕНТРАТА ВАРИАТИВНОГО СОСТАВА Рябушкин М.И., Пахомов Р.А., Цымбулов Л.Б.	75
ЗНАЧЕНИЕ КОМПОЗИЦИОННЫХ МАТЕРИАЛОВ В АВИАЦИОННОЙ ПРОМЫШЛЕННОСТИ Настина Ю.Р., Багаутдинов А.А.	77
РАСПРЕДЕЛЕНИЕ ЦВЕТОВОЙ ПОЛИТРЫ В ПРОСТРАНСТВЕ НЕЙРОСЕТИ Джанмурзаев А.А.-П., Гасанов Р.А. оглы, Фарзалиева Л.Б. Кызы	79
ЗАЩИТА КОНФИДЕНЦИАЛЬНОЙ ИНФОРМАЦИИ ОТ УТЕЧКИ ПО КАНАЛАМ ПОБОЧНОГО ЭЛЕКТРОМАГНИТНОГО ИЗЛУЧЕНИЯ В АВТОМАТИЗИРОВАННОЙ СИСТЕМЕ Кастюнина Т.А.	83
ИСПОЛЬЗОВАНИЕ РЕГРЕССИОННЫХ АЛГОРИТМОВ МАШИННОГО ОБУЧЕНИЯ ДЛЯ ПРОГНОЗИРОВАНИЯ БАЗОВЫХ ПОКАЗАТЕЛЕЙ КАЧЕСТВА МОТОРНЫХ МАСЕЛ Инюткина А.С.	87
ОТ ГАЗОВОГО ФИТИЛЯ ДО ГАЗОВОГО ПОТОКА И ОТ НЕФТЯНОЙ КАПЛИ ДО НЕФТЯНОЙ РЕКИ. АО «СИБНЕФТЕГАЗ» Солодовников А.Ю.	89
КОРПОРАТИВНОЕ ОБУЧЕНИЕ КАК ИНСТРУМЕНТ ПРОФЕССИОНАЛЬНОГО РОСТА ПЕДАГОГОВ Власова О.В.	91
СОВРЕМЕННЫЕ ТЕНДЕНЦИИ РАЗВИТИЯ ОБРАЗОВАТЕЛЬНОЙ РОБОТОТЕХНИКИ В ДОШКОЛЬНОМ ОБРАЗОВАНИИ Кузнецова Ю.А.	93
ФОРМИРОВАНИЕ КУЛЬТУРЫ ПРОФЕССИОНАЛЬНОЙ КОММУНИКАЦИИ У БУДУЩИХ БАКАЛАВРОВ В ВИРТУАЛЬНОМ ПРОСТРАНСТВЕ Фаргиева З.С.	97
ПРОФЕССИОНАЛЬНАЯ ПОДГОТОВКА УЧИТЕЛЯ МУЗЫКИ НА ОСНОВЕ ПРИМЕНЕНИЯ ПРИНЦИПА ИНТЕГРАЦИИ В ПЕДАГОГИЧЕСКОМ ПРОЦЕССЕ Сюй Линьвей	99

MR - РЕАЛЬНОСТЬ КАК НОВЫЙ ОПЫТ В ПЕДАГОГИКЕ БУДУЩЕГО Измайлова А.М. ¹ , Ильина Е.В. ²	103
ПАТРИОТИЧЕСКОЕ ВОСПИТАНИЕ ДОШКОЛЬНИКОВ В СОВРЕМЕННЫХ УСЛОВИЯХ Гукова Т.А. ¹ , Слободчикова Н.А. ²	106
ОПЫТ ПРИМЕНЕНИЯ ДИСТАНЦИОННЫХ ОБРАЗОВАТЕЛЬНЫХ ТЕХНОЛОГИЙ В ПРАКТИКЕ СОВРЕМЕННОГО ОБРАЗОВАНИЯ Запивахина С.В.	109
ФОРМИРОВАНИЕ ЦЕННОСТНЫХ ОРИЕНТАЦИЙ В ШКОЛЬНОЙ КРУЖКОВОЙ РАБОТЕ Игорева Э.Н.	111
ЛЕКСИЧЕСКИЙ ПОДХОД В ОБУЧЕНИИ ИНОСТРАННЫМ ЯЗЫКАМ: ПЕРСПЕКТИВЫ И ВЫЗОВЫ Уразалиева Д.Н.	114
УПРАВЛЕНИЕ, КОНТРОЛЬ И НАДЗОР В СФЕРЕ ОБРАЗОВАНИЯ В КНЯЖЕСТВЕ МОНАХО (PRINCIPAUTE DE MONACO) Старков К.А.	118
ПРОБЛЕМА ПСИХОЛОГИЧЕСКОЙ ГОТОВНОСТИ ПЕДАГОГОВ К РАБОТЕ В УСЛОВИЯХ ИНКЛЮЗИВНОГО ОБРАЗОВАНИЯ Ладнова Ю.Н.	124
ШКОЛА ПЕДАГОГИЧЕСКОЙ ЗАЩИТЫ ДЕТЕЙ-ИНВАЛИДОВ Семенченко И.В.	128
ПОДРОСТКОВО – МОЛОДЕЖНЫЕ УЛИЧНЫЕ ГРУППИРОВКИ: НАПРАВЛЕНИЕ И ФОРМЫ ПРОФИЛАКТИЧЕСКОЙ РАБОТЫ Александрова Е.О.	131
ПСИХОЛОГИЧЕСКАЯ ЗАБОТА О СЕБЕ ПРЕПОДАВАТЕЛЯ ИНОСТРАННОГО ЯЗЫКА В УСЛОВИЯХ СОВРЕМЕННОГО ОБРАЗОВАНИЯ Голубева М.Г.	135
ИЗУЧЕНИЕ УРОВНЯ САМООРГАНИЗАЦИИ У СТУДЕНТОВ СПО Рычкова К.В.	140
ПРИЧИНЫ КОНФЛИКТОВ В ТУРИСТИЧЕСКОМ БИЗНЕСЕ И ПУТИ ИХ РАЗРЕШЕНИЯ Сагдатуллина А.К.	144
ДИСТАНЦИОННАЯ РАБОТА И ЕЁ ВЛИЯНИЕ НА МЕЖЛИЧНОСТНЫЕ ОТНОШЕНИЯ, УПРАВЛЕНЧЕСКИЕ СТРАТЕГИИ И ОРГАНИЗАЦИОННУЮ КУЛЬТУРУ В ОРГАНИЗАЦИЯХ Гремилов А.В.	147
ГУМИЛЕВ Л.Н. О ТЕОРИИ ПАССИОНАРНОСТИ И ЕЕ СУЩНОСТИ (ТЕОРЕТИЧЕСКИЙ АСПЕКТ) Поздняков В.Н.	151
ФОРМИРОВАНИЕ ЛИЧНОСТИ В УСЛОВИЯХ СОВРЕМЕННОГО СОЦИУМА Карпова Е.С.	156
ИНФОРМАЦИОННАЯ ПОЛИТИКА ДЛЯ МЕДИАДИПЛОМАТИИ В КОНТЕКСТЕ ФЬЮЖН-МЕДИА Вэй Юйнин	161
ПРОБЛЕМЫ ИСПОЛЬЗОВАНИЯ ИСТОРИКО-КУЛЬТУРНОГО НАСЛЕДИЯ ПРИРОДНО- ХОЗЯЙСТВЕННОГО ПАРКА «ЧУЙ-ООЗЫ» Гребенников О.Р.	163
ПОЛИТИЧЕСКАЯ РОЛЬ СМИ В СОВРЕМЕННОМ РОССИЙСКОМ ОБЩЕСТВЕ: ОБЗОР НОРМАТИВНОЙ БАЗЫ Головня Г.В.	167

ВНЕШНЯЯ ПОЛИТИКА И ИНТЕРЕСЫ ТУРЦИИ В СРЕДИЗЕМНОМОРЬЕ Рамадн Аммар	170
ПИСЬМО КАК ОДИН ИЗ ЖАНРОВ ОФИЦИАЛЬНО-ДЕЛОВОГО СТИЛЯ НА МАТЕРИАЛЕ АНГЛИЙСКОГО ЯЗЫКА Беселия А.О.	172
НЕВЕРБАЛЬНОЕ ПОВЕДЕНИЕ КАК СРЕДСТВО ХАРАКТЕРИСТИКИ ПЕРСОНАЖА (НА ПРИМЕРЕ РАССКАЗА А. П. ЧЕХОВА «ТОЛСТЫЙ И ТОНКИЙ») Бердалиева Р.Ш., Назрулла К.	175
ОСОБЕННОСТИ НЕВЕРБАЛЬНОГО ПОВЕДЕНИЯ ПЕРСОНАЖЕЙ В ПРОИЗВЕДЕНИЯХ И.А. БУНИНА Бердалиева Р.Ш., Абдикарим Э.	179
НЕВЕРБАЛЬНЫЕ СРЕДСТВА ОБЩЕНИЯ В РОМАНЕ И.С.ТУРГЕНЕВА «ОТЦЫ И ДЕТИ» Бердалиева Р.Ш., Сайдирасулова Ш.	183
CANCER КАК ПРЕДМЕТ КОМИЧЕСКОГО В АНГЛОЯЗЫЧНОЙ ЛИНГВОКУЛЬТУРЕ Гордеева М.Н., Бочкарев А.И.	187
СТИХ КАК СЕМИОТИЧЕСКОЕ ЕДИНСТВО ПОЭТИЧЕСКОГО ТЕКСТА В КОНЦЕПЦИИ Ю.М. ЛОТМАНА Колчина В.А.	190
VERSE AS A SEMIOTIC UNITY OF A POETIC TEXT IN THE CONCEPT OF Y.M. LOTMAN Kolchina V.A.	193
О МОДЕЛЯХ КОММУНИКАТИВНОГО ПОВЕДЕНИЯ АДВОКАТА/ГОСУДАРСТВЕННОГО ОБВИНИТЕЛЯ В СУДЕБНОМ ДИСКУРСЕ: ПРАГМАЛИНГВИСТИЧЕСКИЙ АНАЛИЗ Рюмкова Е.В.	196
РЕЧЕВЫЕ ОСОБЕННОСТИ ОРАТОРСКОГО ТАЛАНТА УИНСТОНА ЧЕРЧИЛЛЯ Чурсина О.В., Борисов И.П.	200
СТРУКТУРНО-СЕМАНТИЧЕСКАЯ СПЕЦИФИКА СУБСТАНДАРТНОЙ ЛЕКСИКИ Лысикова И.В.	203
К ПРОБЛЕМЕ ОПРЕДЕЛЕНИЯ ПРЕДМЕТА ЮРИДИЧЕСКОЙ ГЕРМЕНЕВТИКИ Кудрявцев М.М.	205
ОБЕСПЕЧЕНИЯ УПЛАТЫ ТАМОЖЕННЫХ ПЛАТЕЖЕЙ В РОССИЙСКОЙ ФЕДЕРАЦИИ Короткова Е.С.	208
УПРАВЛЕНИЕ ПЕРСОНАЛОМ ПРЕДПРИЯТИЯ ОБЩЕСТВЕННОГО ПИТАНИЯ В АСПЕКТЕ ПОВЫШЕНИЯ ЕГО КОНКУРЕНТОСПОСОБНОСТИ Богомолова И.П., Деревянкина Н.С.	210
СОВЕРШЕНСТВОВАНИЕ УПРАВЛЕНИЯ МОТИВАЦИЕЙ ТРУДОВОЙ ДЕЯТЕЛЬНОСТИ ПЕРСОНАЛА ТОРГОВОЙ ОРГАНИЗАЦИИ Богомолова И.П., Чепрасова Э.Л.	212
ЗНАЧЕНИЕ ОБЪЕКТОВ КУЛЬТУРНОГО НАСЛЕДИЯ ДЛЯ РАЗВИТИЯ ТУРИЗМА В ШТАТЕ РИО-ДЕ-ЖАНЕЙРО Хрусталева А.С., Ермакова Н.А.	214
ФАКТОРЫ ВОЗДЕЙСТВИЯ НА ПРЕДПРИНИМАТЕЛЬСКУЮ ДЕЯТЕЛЬНОСТЬ: СИСТЕМАТИЗАЦИЯ Каминская А.А.	218
ГОТОВНОСТЬ РОССИЙСКОГО ГРАЖДАНСКОГО ОБЩЕСТВА К ВНЕДРЕНИЮ ЦИФРОВОЙ ЭКОНОМИКИ Ерёмин Г.К.	232
ИСПОЛЬЗОВАНИЯ ФРАНЧАЙЗИНГА В ПРЕДПРИНИМАТЕЛЬСКОЙ ДЕЯТЕЛЬНОСТИ КАК ВИД СТРАТЕГИЧЕСКОГО МЕНЕДЖМЕНТА Сафиуллин М.И., Уразбахтина Л.Р.	234

КРИТЕРИЙ СОЦИАЛЬНОЙ ЭКОНОМИИ ТРУДА В ЭФФЕКТИВНОСТИ РЕСУРСОПОЛЬЗОВАНИЯ Попов Е.С.	236
РАЗВИТИЕ БАНКОВСКОГО СЕКТОРА В РФ Кадухин А.С.	240
ИССЛЕДОВАНИЕ ТЕХНОЛОГИЙ, СПОСОБСТВУЮЩИХ РАЗВИТИЮ ЧЕЛОВЕЧЕСКОГО КАПИТАЛА КАК ОСНОВЫ ДЛЯ ПРОМЫШЛЕННОГО РОСТА Котов Е.Ю.	245
ПРОБЛЕМЫ ВЗАИМОДЕЙСТВИЯ КОМПАНИИ И ПОТРЕБИТЕЛЕЙ В УСЛОВИЯХ РЫНОЧНОЙ КОНКУРЕНЦИИ В СФЕРЕ ПРОГРАММЫ ЛОЯЛЬНОСТИ Подкопаева Я.А., Гумерова Г.И.	248
ЭЛЕКТРОННАЯ ТОРГОВЛЯ МЕЖДУ РФ И КНР (НА ПРИМЕРЕ OZON И WILDBERRIES) Чжан Юэ	252
ПОДХОДЫ К ОПРЕДЕЛЕНИЮ ВОВЛЕЧЕННОСТИ ПЕРСОНАЛА ОРГАНИЗАЦИИ С ЕЕ РЕЗУЛЬТАТИВНОСТЬЮ Гладких Ю.В.	262
INTERNATIONAL BUSINESS IN A CHANGING WORLD: TO ADAPT NEW CHANGES Chen Miao	265
CURRENT STATUS, EXISTING PROBLEMS AND COUNTERMEASURES OF SINO- RUSSIAN CROSS-BORDER E-COMMERCE Chen Miao	268
ИСПОЛЬЗОВАНИЕ AGILE-ПОДХОДА В РАМКАХ ПРОЕКТНОГО УПРАВЛЕНИЯ В УСЛОВИЯХ РЫНОЧНОЙ КОНКУРЕНЦИИ Петров П.К.	272
УСЛОВИЯ, НЕОБХОДИМЫЕ ДЛЯ ПРИВЛЕЧЕНИЯ КОНТРОЛИРУЮЩИХ ЛИЦ ДОЛЖНИКА К СУБСИДАРНОЙ ОТВЕТСТВЕННОСТИ В ДЕЛЕ О БАНКРОТСТВЕ Панин А.Ю.	275
ИСТОЧНИКИ И МЕТОДЫ ФИНАНСИРОВАНИЯ ИНВЕСТИЦИЙ Асылбекова Д.	278
КОНЦЕПЦИИ, МОТИВЫ И МЕХАНИЗМЫ ОСУЩЕСТВЛЕНИЯ ПРЯМЫХ ИНОСТРАННЫХ ИНВЕСТИЦИЙ Асылбекова Д.	280
КРИМИНОЛОГИЧЕСКИЙ АСПЕКТ НЕЗАКОННОГО ПРЕДПРИНИМАТЕЛЬСТВА Роматова Ю.К.	282
АДМИНИСТРАТИВНАЯ ОТВЕТСТВЕННОСТЬ В ОБЛАСТИ АЗАРТНЫХ ИГР Канунникова В.А., Кузнецова Д.Р.	284
ВВЕДЕНИЕ КАДРОВОГО ЭЛЕКТРОННОГО ДОКУМЕНТООБОРОТА ДЛЯ ГОСУДАРСТВЕННЫХ СЛУЖАЩИХ Андреева Н.Ю.	287
КОММЕРЧЕСКАЯ ТАЙНА В ПРЕДПРИНИМАТЕЛЬСКОЙ ДЕЯТЕЛЬНОСТИ Андреева Н.Ю., Зайка Д.О.	289
К ВОПРОСУ О СУЩНОСТИ ДИСЦИПЛИНАРНОЙ ОТВЕТСТВЕННОСТИ ГОСУДАРСТВЕННЫХ СЛУЖАЩИХ Фонякина П.А.	291
ПРОБЛЕМЫ НЕДЕЙСТВИТЕЛЬНОСТИ И НЕЗАКЛЮЧЕННОСТИ СДЕЛОК Токушева Э. Б.	293
ПРОБЛЕМЫ И ПРАКТИКА ВНЕДРЕНИЯ ЕДИНОГО НАЛОГОВОГО СЧЁТА И ЕДИНОГО НАЛОГОВОГО ПЛАТЕЖА Ронинсон О.В.	301

АНАЛИЗ ПРИРОДЫ ПРАВОВЫХ ПОЗИЦИЙ КОНСТИТУЦИОННОГО СУДА РФ:
ТЕОРЕТИКО-ПРАВОВЫЕ КОНЦЕПЦИИ

Цветков Г.Э.

303

О НЕКОТОРЫХ АСПЕКТАХ ВЕДЕНИЯ РЕЕСТРА НЕДОБРОСОВЕСТНЫХ
ПОСТАВЩИКОВ

Мороз Е.В.

312

**ВЛИЯНИЕ МИКРОЭЛЕМЕНТОВ НА РОСТ И РАЗВИТИЕ СОРТА СОИ ОРЗУ
Абитов И.И.**

*Научно-исследовательский институт селекции, семеноводства и агротехнологии
выращивания хлопка, Узбекистан*

В статье приведены данные о влиянии микроэлементов на рост и развитие сорта сои Орзу, высеваемой в качестве пожнивных посевов, после озимых зерновых культур в условиях типичных серозёмов Ташкентской области.

Ключевые слова: типичный серозём, соя, сорт, нормы, сроки микроэлементы, высота растений.

Большое значение имеет состав зерна сои тем, что оно содержит 28-52% белка, 18-27% экологически чистого растительного масла, что сопоставимо с важнейшими продуктами питания, такими как мясо, молоко, яйца, а также для сохранения многих минеральных солей и лекарств.

В Республике Узбекистан площади выращивания сои с каждым годом расширяются. Вместе с этим следует отметить, что недостаточно внимания уделяется, возделыванию новых, высоко масличных, высоко белковых и урожайных, местных сортов, разработке их оптимальной агротехнике возделывания, а также вопросам первичного семеноводства.

Практическое знание представляют эффективные приёмы изучения содержания пигментов в фотосинтезе. Соотношения пигментов в зерне зависит от функционирования всего фотосинтетического аппарата [1].

Растение соя отличается высокой требовательностью к плодородию почвы и минеральному питанию. Питание растений дифференцируется по фазам роста и развития. Усвоение элементов питания в начальные фазы развития идёт слабо, так как корневая система не способна обеспечить растение их в достаточной мере [2].

В этом вопросе в качестве дополнительной подкормки служит внекорневая подкормка растений в виде суспензии. Она никогда не заменяет основную норму минерального питания, но в исключительных случаях практика показывает, что может быть единственной частью подкормки [3].

Причина возрастания роли микроэлементов в производство сельскохозяйственной продукции на современном этапе развития отрасли обусловлена комплексом абиотических и биотических факторов. Микроэлементы являются биологически активными веществами, входят в состав ферментов, усиливают рост и развитие растений, повышают устойчивость их к болезням, засухе, низкой и высокой температуре, улучшают синтез хлорофилла и участвуют в процессе фотосинтеза [4].

Известно роль питательных веществ в различных физиологических процессах в том числе ауксина цинка в замедлении старения и возможности опадении [5].

Объекты исследований: типичные серозёмы, Ташкентской области, сорт сои Орзу, нормы внесения микроэлементов.

Методика исследований. Научные исследования проводились согласно методических указаний «Методика проведения полевых опытов» (2007), «Методика Государственного сорта испытания сельскохозяйственных культур» (1985). Статистический анализ полученных результатов проводился на основе программы Microsoft Excel и по методическому пособию «Методика полевого опыта» Б.А.Доспехова (1985).

Наши исследования проведены на полях Центрального опытного хозяйства Научно-исследовательского института селекции, семеноводства и агротехнологии выращивания хлопка в 2020 году.

Сорт сои Орзу высевали после уборки урожая озимой пшеницы. Сев производился широкорядным способом, глубина заделки семян 5 см, норма высева семян 550 тысяч штук на 1 гектар. Для проведения внекорневой подкормки микроэлементами опрыскивание проводили в фазу ветвления и цветения растений. Для этого использовали бор 0,2-0,6 кг/га, цинк 0,7-1,0 кг/га на 250-300 литров воды. Урожай зерна был убран при созревании большинства бобов.

Результаты и их обсуждение. В результате проведённых исследований нами было установлено, что микроэлементы бор и цинк оказали положительное влияние на рост и развитие растений сои.

У сорта Орзу в фазе цветения высота растений на контрольном (без микроэлементов) варианте составила 34,3 см, фазе ветвления при внесении микроэлемента бора нормой 0,2-0,4 кг/га высота растений была выщей составила 36,8-41,1 см, в фазе ветвления внесение микроэлемента цинка нормой 0,5-0,7 кг/га в высота растений составила 38,0-42,7 см, а в фазы ветвления и цветения при совместном применении микроэлементов бора 0,4 кг/га и цинка 0,7 кг/га высота растений была самой высокой и составила 44,9 см. При дальнейшем увеличении количества вносимого микроэлемента бора нормой 0,6 кг/га высота растений уменьшилось на 1,1 см, а также при увеличении нормы цинка до 1,0 кг/га на 1,8 см, по сравнению с вариантами внесения норм микроэлементов бора 0,4 кг/га и цинка 0,7 кг/га.

Фазе формирования бобов высота растений на контрольном варианте составила 50,1 см, в фазе ветвления при внесении микроэлемента бора нормой 0,2-0,4 кг/га увеличилось на 2,6-7,0 см, а в фазе ветвления при внесении цинка нормой 0,5-0,7 кг/га наибольший рост составило 6,0-9,7 см. Дальнейшее увеличение норм внесения микроэлементов бора и цинка привело к уменьшению высот растений.

Вместе с этим следует отметить, что в фазе ветвления и цветения растений сои вместе с применением микроэлементов бора нормой 0,4 кг/га и цинка 0,7 кг/га высота растений увеличилась на 11,6 см по сравнению с контрольным вариантом.

Выводы. Таким образом, проведённые нами исследования позволили установить, что, по фазам развития растений сорта сои Орзу внесения микроэлементов бора и цинка влияет на высоту растений. При этом наибольшая высота растений составило 61,7 см получена, в фазе ветвления и цветения при совместном применении микроэлементов бора 0,4 кг/га и цинка 0,7 кг/га.

Список источников

1. Бельшикина М.Е. Фотосинтетическая деятельность посевов и формирование урожая раннеспелых сортов сои // Известия Тимирязевской сельскохозяйственной академии. 2019. № 1. С. 34-44

2. Кадыров С.В., Щучка Р.В. Влияние обработки семян биопрепаратами и стимуляторами роста на урожайность сои // Повышение урожайности полевых культур в ЦЧР. Воронеж, 2004. С. 37-39

3. Кочурко В.И., Абарова Е.Э. Роль микроэлементов в формировании урожайности сои // Земледелие. 2014. № 8. С. 30-32.

4. Надёжкин С.М. Актуальность использования микроэлементов в земледелии Пензенской области // Краснодар. 2005. С. 5-10.

5. Seifinadergholi M., Yarnia M and Rahimzade K.F. Effect of zinc and manganese and their application method on yield and yield components of common bean // Middle-East Journal of Science and Research. 2011, No. 8(5) P. 859-865.

**INFLUENCE OF MICROELEMENTS ON THE GROWTH AND DEVELOPMENT OF
SOYBEAN VARIETY ORZU**

Abitov I.I.

Cotton Breeding, Seed production and agrotechnologies Research Institute, Uzbekistan

Annotation. The article provides data on the influence of microelements on the growth and development of soybean variety Orzu, sown as a summer crop, after winter wheat harvest in the conditions of typical sierozem soils of Tashkent region.

Keywords: typical sierozem, soybean, variety, norms, timing, microelement, plant height.

ВОЗДЕЛЫВАНИЕ ХЛОПЧАТНИКА НА МЕЛИОРИРОВАННЫХ ЗЕМЛЯХ САЛЬЯНСКОЙ СТЕПИ АЗЕРБАЙДЖАНА

Джафарова А.А.

Институт Почвоведения и Агротехники МО АР

afa.jaa00@nmail.com

Орошаемые земли Сальянской равнины являются одним из широко используемых сельскохозяйственных районов Кура-Аразской низменности, которая является основным регионом формирования ирригационного земледелия в Азербайджане. Основное место в сельскохозяйственной структуре района занимают хлопок, зерно, кукуруза, кормовые культуры (в основном люцерна), многолетние насаждения (сады, виноградники), овощи и бахчевые.

В качестве объекта исследования принят 2,0 га фермерского хозяйства «Ватан», расположенного в селе Гаравалли Нефтчалинского района. на хлопчатнике сорта «Армада». Посев проводился 25 апреля, в одну ячейку сеялки засыпали 120 кг/га нитроаммофоски, в другую - 25 кг/га семян. Первый полив проводился через 10 дней после посадки, 2-ой – в июне, перед поливом вносились 200 кг/га карбамида и 150 кг/га азота. 3-й полив проводил в июле, а 4-й – в конце августа. Высота растения на хорошо освоенных участках 120 см, на слабых 60 см, число коробочек 75-82 шт на одном кусте. Сбор урожая начинали с середины сентября. Урожайность составляла 35-40 ц/га в хорошо освоенных районах и 20-30 ц/га в относительно бедных.

Результаты анализов показали, что количество ионов SO_4 в оросительных и дренажных водах на опытном участке колеблется в пределах 0,288%-0,960%, ионов Cl 0,196%-0,231%, CO_3 - 0,018%-0,036%, HCO_3 0,170%- 0,195%, Ca 0,150%-0,310%, Mg 0,096%-0,168%, $Na + K$ 0,02-0,012%, а сумма солей варьирует в пределах 0,920%-1,842%. Минерализованность оросительных и дренажных вод составляет 0,70-2,02 г/л в пересчете на сухой остаток. Количество солей в оросительных и дренажных водах колеблется от 6,94 до 2,02 г/л по сравнению с прошлым годом, SO_4 0,54-0,288%, HCO_3 0,0488-0,170%, Cl 5,775-0,231%, Ca 0,13-0,150%, Mg 0,117-0,096. %, а сумма солей колеблется в пределах 6,44-1,842%.

Выявлено, что CO_3 отсутствует, ионы Cl составляет 0,052-0,112% в слое 0-25 см, 0,098-0,119% в слое 75-100 см, HCO_3 0,036-0,36% в слое 0-25 см, 75-100 см 0,036-0,42%, Ca 0,100-0,155% в слое 0-25 см, 0,90-0,110% в 75-100 см, Mg 0,003-0,081% в 0-25 см. 25 см, 75-100 см - также 0,042-0,063%, содержание ионов SO_4

№ разреза	Глубина см	Мг-экв							%						Quru qalıq, г/л	Сумма солей, %	рН	
		CO ₃	HCO ₃	Cl	SO ₄	Ca	Mg	Na+k	CO ₃	HCO ₃	Cl	SO ₄	Ca	Mg				Na+k
1	2	3	4	5	6	7	8	9	10	11	12	13	14	15	16	17	18	
К - 1	0-25	Yox	0,60	3,20	4,247	7,75	0,25	0,047	Yox	0,036	0,112	0,204	0,155	0,003	0,001	0,55	0,511	7,61
	25-50	Yox	0,70	1,30	0,749	2,25	0,25	0,249	Yox	0,042	0,045	0,036	0,045	0,003	0,005	0,73	0,76	7,38
	50-75	Yox	1,00	1,70	4,247	6,50	6,62	0,197	Yox	0,061	0,059	0,204	0,130	0,079	0,005	0,62	0,538	7,60
	75-100	Yox	0,70	2,80	6,745	4,75	5,25	0,250	Yox	0,042	0,098	0,324	0,090	0,063	0,006	0,55	0,623	7,47
К - 2	0-25	Yox	0,60	1,50	10,24	5,25	6,75	0,340	Yox	0,036	0,052	0,492	0,100	0,081	0,007	0,70	0,768	7,52
	25-50	Yox	0,50	4,10	6,495	5,50	5,50	0,090	Yox	0,030	0,143	0,312	0,110	0,066	0,002	0,83	0,663	7,40
	50-75	Yox	0,60	3,40	4,996	5,25	3,50	0,246	Yox	0,036	0,119	0,240	0,100	0,042	0,005	0,75	0,542	7,47
	75-100	Yox	0,60	2,10	6,745	5,75	3,50	0,195	Yox	0,036	0,119	0,324	0,110	0,042	0,004	0,58	0,635	7,38

Таблица. Изменение содержания солей на сероземно-луговых почвах (Нефтчалинский район, 2023 г)



Рис. График изменения содержания солей на сероземно-луговых почвах

Список источников

0,204-0,492% на 0-25 см, 0,324-0,324% на 75-100 см, Na+K 0,01-0,07% на 0-25 см, 75-100 см 0,004-0,06%, общее количество солей 0-25 см 0,511-0,768%, 75-100 см 0,635-0,768%, количество солей по сухому остатку 0-25 см 0,56-0,70 г/л, 75-100 см 0,55-0,58 г/л, pH 0-25 см 7,52-7,61, 75-100 см. Реакция среды близка к нейтральному и значения pH колеблется в пределах 7,38-7,47.

В заключении отметим, что результаты исследования, проведенные на сероземно-луговых почвах хлопкового поля Сальянской равнины (Нефтчалинский район), показали, что снижение количества солей наблюдалось в результате воздействия грунтовых вод с высоким содержанием минералов и близким расположением к земной поверхности. Урожайность составила 35-40 ц/га. Для дальнейшего совершенствования этих процессов была предложена комплексная система агромелиоративных мероприятий (очистка дренажей и водосборников, удаление минеральных вод, организация поливов низкими оросительными нормами и др.).

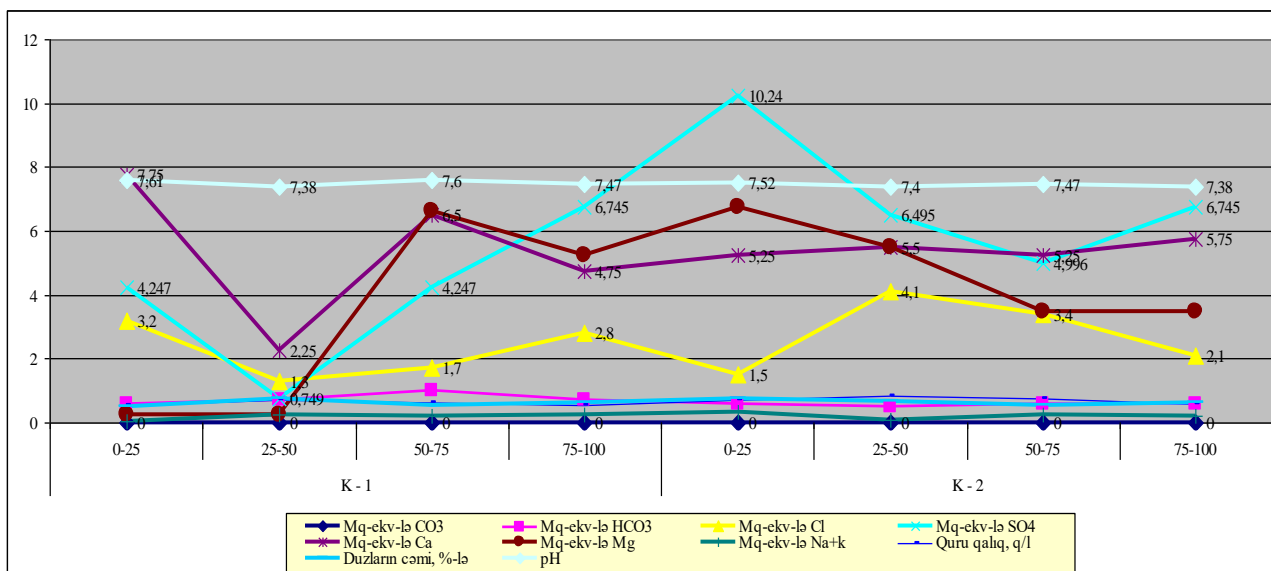
ULTIVATION OF COTTON ON RELATED LAND OF THE SALYAN STEPPE OF AZERBAIJAN

Jafarova A.A.

Institute of Soil Science and Agrochemistry of the Ministry of education of the AR

Afa.jaa00@nmail.com

АБОРИГЕННЫЕ СОРТА ВИНОГРАДА, КАК СПОСОБ РАСШИРЕНИЯ ВЫСОКОКАЧЕСТВЕННОЙ ВИННОДЕЛЬЧЕСКОЙ ПРОДУКЦИИ РОССИИ

Скорик К.И.

Научный руководитель: Качаева Н.Ю.

ФГБОУ ВО «Кубанский государственный технологический университет», Краснодар

На данный момент в России существует потребность в увеличении ассортимента качественной выпускаемой винной продукции. Один из способов ее расширения – это исследование, а в дальнейшем внедрение, аборигенных сортов винограда. Эти сорта имеют высокую адаптивность к условиям произрастания, среднюю или высокую урожайность и уникальные индивидуальные свойства в готовой продукции. Это позволит обеспечить повышение рентабельности винодельческой отрасли России.

Ключевые слова: виноград, аборигенные сорта, местные сорта винограда, Качич, Саперави, винная отрасль России.

На сегодняшний день насчитывается около 200 аборигенных сортов в России, которые применяют как технические. В разы больше аборигенных сортов, которые не применяют, поскольку они не исследованы на пригодность в производстве высококачественных вин. На территории Закавказского региона (Грузия, Азербайджан, Армения) широко распространены такие аборигенные технические сорта, как Ркацители, Александрюли, Саперави, Оджалеш, Гору ли Мцване, Хихви, Цицка, Матраса, Хиндогны и другие [1]. Большинство автохтонов произрастает в Дагестане, так как традиции и ценность виноделия передавались из поколения в поколение. Популярность автохтонов растет с большой скоростью, почти на каждой винодельне в нашей стране, в зависимости от масштаба и возможностей, есть хотя бы один аборигенный сорт винограда, поскольку их наличие вызывает интерес со стороны потребителей. Предприятия, использующие автохтонные сорта: ОАО «АФ «Фанагория», Винодельня «Ведерниковъ», «Сенетх», «Собер Баш». Уникальность вин из автохтонов позволяет создавать эксклюзивные вина и их коллекции, а история происхождения конкретного сорта может послужить существенным фактором туристической привлекательности, что также влияет на развитие винной отрасли России.

Виноград *Vitis vinifera* выращивается уже около 5000 лет. Западное Закавказье и, особенно, субтропическая зона Грузии и центральная часть Абхазии признаны одними из центров происхождения культурного винограда. В этих регионах встречается множество древних местных сортов, а также диких сортов винограда. Особое значение для народа Абхазии имеют виноградарство и виноделие. Здесь даже существует местный тип культивирования винограда: маглари – выращивание лоз на деревьях. Автохтонные сорта Абхазии характеризуются поздним сроком созревания и способностью длительное время сохранять урожай на кустах. Слава абхазских вин связана с сортом винограда Качич (Качичи) – это древний аборигенный абхазский сорт винограда, который сейчас вызывает интерес у российских виноделов. По данным, которые мы имеем на данный момент, из аборигенного сорта винограда Качич в России на данный момент никто не производит вино в промышленных масштабах [2].

Территории субтропической зоны Грузии и центральной части Абхазии относятся к одним из центров происхождения культурной виноградной лозы. Поскольку Грузия является

ближайшим соседом географически, а также страной с древней культурой виноградарства, генетическое сходство аборигенных сортов этих регионов вполне ожидаемо.

На рисунке 1 представлены грозди и листья сортов Качич и Саперави, выращенные при одинаковых условиях на одной территории Краснодарского Края.



Рисунок 1 – Грозди и листья сортов Качич и Саперави.

Исходя из рисунка 1, можно сделать вывод, что автохтонный абхазский сорт винограда Качич не претерпел значительных морфологических изменений и хорошо перенес адаптацию в условиях Краснодарского края.

В истории виноградарства Абхазии были периоды, обусловленные политическими и экономическими причинами, когда эта отрасль либо интенсивно развивалась, либо приходила в упадок [3]. Многие сорта утрачены и сохраняются в частных подворьях в виде одиночных кустов. Однако интерес к местным сортам растет. Благодаря изучению пригодности применения аборигенных сортов мы сможем увеличить ассортимент выпускаемой качественной винной продукции России. Автохтонный сорт винограда Качич является одним примером.

Список источников

1.Скорик, К. И. Изучение перспективности применения аборигенного сорта винограда Качич в условиях виноделия Краснодарского края / К. И. Скорик, Н. Ю. Качаева, Л. И. Стрибижева // Современное состояние и перспективы развития садоводства, виноградарства и питомниководства в Российской Федерации : сборник трудов по материалам Международной научно-практической конференции, посвященной 100-летию со дня рождения профессора, доктора сельскохозяйственных наук Н. М. Куренного, Ставрополь, 01 января – 31 2023 года / ФГБОУ ВО Ставропольский государственный аграрный университет. – Ставрополь: Издательство "АГРУС" Ставропольского государственного аграрного университета, 2023. – С. 215-218.

2. Айба, В. Ш. Изучение аборигенных сортов винограда Абхазии / В. Ш. Айба, Л. П. Трошин, Р. В. Кравченко // Политематический сетевой электронный научный журнал Кубанского государственного аграрного университета. – 2014. – № 104. – С. 1-23.

3. Скорик, К. И. Изучение перспективности применения аборигенного сорта винограда Качич в условиях виноделия Краснодарского края / К. И. Скорик // Вектор современной науки : Сборник тезисов по материалам Международной научно-практической конференции студентов и молодых ученых, Краснодар, 15 ноября 2022 года. – Краснодар: Кубанский государственный аграрный университет имени И.Т. Трубилина, 2022. – С. 335-337.

ПОЛУЧЕНИЕ РЕКОМБИНАНТНОЙ ФОРМЫ РАСТИТЕЛЬНОГО ДЕФЕНЗИНА ИЗ *NIGELLA SATIVA*

Цой В.Э., Далимова Д.А., Ибрагимов Ш.Н., Муминов М.И., Якубов М.Д., Турдикулова Ш.У.

Центр передовых технологий, Ташкент, Узбекистан

e-mail: vladimirs9003@gmail.com

Сегодня одной из проблем современного сельского хозяйства, это потеря урожая вследствие различных биотических и абиотических факторов. Нами были изучены дефезины, которые являются важным компонентом защитной системы растений и образуют защитные антимикробные барьеры между различными типами тканей и органов растений, а также вокруг семян. Целью наших исследований было получение рекомбинантной формы растительного дефензина с антимикробной активностью. Получена рекомбинантная ДНК вектор-конструкция *pRSET_A* с клонированным геном дефензина *Ns-D2* под регулируемым промотором, гистидиновой меткой и энтерокиназным сайтом. Полученную конструкцию можно использовать для синтеза дефензина, который можно использовать для борьбы с вредителями сельскохозяйственных культур.

Ключевые слова: дефезины, пептиды, фунгицидный и антимикробный активность.

Одной из актуальных проблем современного сельского хозяйства остается потеря урожая вследствие различных биотических и абиотических факторов. У растений существует многокомпонентная система защиты, включающая создание защитных барьеров, активацию реакции гиперчувствительности и синтез антимикробных пептидов, которые представляют собой низкомолекулярные соединения, проявляющие широкий спектр активности против грибов, бактерий и вирусов. Помимо антигрибковой активности, некоторые растительные дефезины обладают антибактериальными свойствами. Основная функция дефезинов заключается в ингибировании грибного поражения [2], но для некоторых пептидов описана антибактериальная активность [3]. Различные повреждения, вызванные насекомыми, грибами, вирусами или физическими факторами, приводят к потерям урожая.

Растительные дефезины являются важным компонентом защитной системы растений, в которых они образуют защитные антимикробные барьеры между различными типами тканей и органов растений, а также вокруг семян. Эти пептиды также имеют другие виды активности, которые важны для применения в сельском хозяйстве, а также в медицинской отрасли. Известно, что растительные дефезины обладают противогрибковой активностью, антибактериальной активностью, активностью ингибиторов протеиназ и ингибиторов амилаз насекомых. Среди многочисленных пептидов, выделенных из растений различных видов, значительное число перспективных дефезинов были выделены из семян чернушки *Nigella sativa L. (Ranunculaceae)*, эндемичного растения Узбекистана и Китая.

В связи, с этим целью наших исследований было получение рекомбинантной формы растительного дефензина с антимикробной активностью.

Для получения дефезинов мы использовали семена растения чернушки *Nigella sativa L. (Ranunculaceae)*. Из семян чернушки нами были выделены два новых дефензина названных *Ns-D1* и *D2-Ns*, далее определена их первичная аминокислотная последовательность. Синтетический ген Дефензина *Ns-D2* был лигирован в плазмиду *pMK-T*. Затем векторная конструкция была трансформирована в клетки *E.coli* для клонирования – TOP10 (Invitrogen). В результате трансформации и селекции на ампициллине получили колонии на агаре, которые были перенесены в 3 миллилитра жидкой среды и культивировались 16 часов. Далее

проводилось выделение плазмидной ДНК и перенос рекомбинантного вектора в экспрессирующую плазмиду pRSET_A по сайтам рестрикции HindIII / NdeI.

В результате наших исследований получена рекомбинантная ДНК вектор-конструкция pRSET_A с клонированным геном дефензина Ns-D2 под регулируемым промотором, гистидиновой меткой и энтерокиназным сайтом. Высокая фунгицидная активность дефензинов из *Nigella sativa* делает их перспективными кандидатами для получения антимикробных пептидов с фунгицидными свойствами. Получена рекомбинантный пептидный препарат, который может служить альтернативой традиционным антибиотикам. В связи с увеличением микробной устойчивости к традиционным антибиотикам, в настоящее время антимикробные препараты на основе пептидов являются востребованными на мировом фармацевтическом рынке. На основе полученного рекомбинантного пептида дефензина могут быть разработаны лекарственные препараты антимикробного и фунгицидного действия.

Список источников

1. Goyal R.K., Mattoo A.K. Multitasking antimicrobial peptides in plant development and host defense against biotic/abiotic stress. *Plant Sci.*, 2014, 228: 135-149 (doi: 10.1016/j.plantsci.2014.05.012).
2. Fant F., Vranken W., Broekaert W., Borremans F. Determination of the threedimensional solution structure of Raphanus sativus antifungal protein 1 by 1 H NMR. *J. Mol. Biol.*, 1998, 279(1): 257-270 (doi: 10.2210/pdb1ayj/pdb).
3. Franco O.L., Murad A.M., Leite J.R., Mendes P.A., Prates M.V., Bloch C. Identification of a cowpea γ -thionin with bactericidal activity. *FEBS J.*, 2006, 273(15): 3489- 3497 (doi: 10.1111/j.1742-4658.2006.05349.x).

Today, one of the problems of modern agriculture is crop loss due to various biotic and abiotic factors. We studied defensins, which are an important component of the plant defense system and form protective antimicrobial barriers between various types of plant tissues and organs, as well as around seeds. The goal of our research was to obtain a recombinant form of plant defensin with antimicrobial activity. A recombinant DNA vector construct pRSET_A with a cloned Ns-D2 defensin gene under a regulated promoter, a histidine tag and an enterokinase site was obtained. The resulting construct can be used to synthesize defensin, which can be used to control crop pests.

Keywords: Defensins, peptides, fungicidal and antimicrobial activity

ИЗУЧЕНИЕ ВЛИЯНИЯ ПАРАБЕНОВ НА ГОРМОНАЛЬНЫЙ БАЛАНС ОРГАНИЗМА ЧЕЛОВЕКА

Шеломенцева О.В., Жидков В.М.

*Красноярский государственный медицинский университет им. проф. В.Ф. Войно-Ясенецкого
Министерства здравоохранения РФ, Красноярск*

Парабены - это группа химических соединений, которые часто используются в качестве консервантов в косметических средствах, лекарствах и пищевых продуктах. Однако многие годы не утихают споры относительно безопасности использования парабенов. В данной статье мы проводим анализ наиболее широкодоступной литературы на тему влияния парабенов на организм человека. По результатам исследования мы пришли к выводу, что парабены потенциально могут представлять опасность для гормонального баланса организма из-за своих эстрогенных свойств. В дополнение к этому, парабены могут изменять баланс гормонов щитовидной железы в организме, что также может стать причиной проблем со здоровьем. Организациям по надзору в сфере использования парабенов необходимо обратить особое внимание на реальные риски, связанные с постоянным использованием изделий, содержащих парабены в качестве консерванта.

Ключевые слова: парабены, косметика, консерванты, эстроген, щитовидная железа

Введение. В рамках семинара «Влияние токсичных веществ на клетки организма» кафедры Гистологии, цитологии, эмбриологии КрасГМУ мы взяли данную тему для анализа современных литературных научных исследований.

Парабены - это группа химических соединений, которые используются в качестве консервантов в косметических средствах, лекарствах и пищевых продуктах. Они обладают антимикробными свойствами и помогают предотвратить рост бактерий и грибов. Однако многие годы не утихают споры относительно безопасности использования парабенов. Некоторые исследования показали, что парабены могут имитировать женский гормон эстроген, а также влиять на концентрацию гормонов щитовидной железы, что может привести к различным проблемам со здоровьем. Изучение влияния парабенов на организм человека важны, так как это способствует разработке более эффективных и безопасных продуктов косметической, фармацевтической и пищевой промышленности.

Дизайн исследования. Целью нашего исследования был анализ литературных источников на тему влияния парабенов на некоторые органы внутренней секреции человека. В наши задачи входил поиск тематической литературы, анализ этой литературы, сравнение и интерпретация результатов, а также выводы на основе изученной информации. Поиск литературы осуществлялся на таких сайтах, как eLibrary, PubMed, Google Scholar, Elsevier и др. Ключевыми словами для поиска были «парабены», «щитовидная железа», «гипофиз». Всего в изначальный список было включено более 50 статей, опубликованных за период с 1990-х по 2023 год, в которых встречались эти ключевые слова. После анализа информации, представленной в статьях, было отобрано 34 статьи, в которых содержалась интересующая нас информация. На основе этих статей и было проведено исследование.

Парабены по химическому составу являются парагидроксibenзоатами или алкиловыми эфирами парагидроксibenзойной кислоты. Они широко используются во всем мире в качестве консервантов и противомикробных агентов в продуктах питания, средствах личной гигиены, косметике и фармацевтической продукции. Существует пять типов эфиров парагидроксibenзойной кислоты: метилпарабен, этилпарабен, пропилпарабен, бутилпарабен и бензилпарабен, каждый из которых обладает различной растворимостью, химическими и антимикробными свойствами. Парабены химически стабильны в широком диапазоне pH (от

4,5 до 7,5) и температуры, что делает их наиболее предпочтительными соединениями в косметической промышленности. Отсутствие цвета и запаха, а также растворимость в воде играют ключевую роль в их востребованности в различных терапевтических составах в фармацевтической промышленности. [7, 25]

Парабены - это эффективные биоциды, с которыми потребители, медицинские работники и токсикологи имеют богатый опыт работы на протяжении многих десятилетий. До тех пор, пока не будут опубликованы и проверены убедительные данные, утверждения о том, что парабены играют какую-либо роль в спорных и важных проблемах со здоровьем, являются преждевременными. Вопросы, которые были подняты с помощью методов исследования *in vitro* и на животных, ожидают подтверждения каких-либо значительных биологических эффектов у человека. [17]

Новые аналитические методы позволили обнаруживать парабены в различных источниках в концентрациях на уровне мкг/л (микрограмм на литр) и нг/л (нанограмм на литр). На сегодняшний день парабены уже были обнаружены в воде, воздухе, почве и даже в человеческих тканях. Влияние различных парабенов на человека, животных и экосистемы является предметом дискуссий в научном сообществе, но доказано, что парабены могут действовать как эндокринные разрушители, а по некоторым данным, они являются канцерогенными соединениями. Присутствие парабенов в экосистемах в основном связано со сбросом сточных вод.

Существует множество статей, в которых влияние парабенов на организм человека рассматривается с разных точек зрения. В нашем исследовании мы рассмотрим лишь некоторые из них. [3, 10, 12, 13, 18, 23, 29, 30]

Влияние парабенов на функционирование желез внутренней секреции

Существует множество доказательств *in vitro*, подтверждающих слабые эстрогенные свойства производных парабена, а также большого количества других химических веществ. Утверждения о канцерогенной активности парабенов менее подтверждены литературными данными. Исследования влияния парабенов на животных, несмотря на схожесть строения и физиологии отдельных систем организма, невозможно перенести на человека, что является препятствием для понимания потенциального влияния парабенов на человека. [26, 33]

Парабены с арилокси-боковой цепью, такие как бензилпарабен и фенилпарабен, обладают наиболее сильной антиандрогенной активностью. Антиандрогенная активность парабенов с алкилоксильными боковыми цепями снижается по мере увеличения длины боковой цепи от одного до четырёх атомов углерода, а для гептиловых, октиловых и додециловых парабенов с числом алкоксильных атомов углерода более семи антиандрогенный эффект отсутствует. Существующие данные свидетельствуют о том, что токсикологический потенциал увеличивается с длиной боковой цепи и наличием бензольного кольца, при этом метилпарабен и этилпарабен редко оказывают влияние. [15]

В то же время некоторые исследования показали, что парабены могут влиять на гормональный баланс организма, имитируя действие эстрогена - женского полового гормона. Это может привести к различным проблемам со здоровьем, включая нарушения репродуктивной системы и повышенный риск развития рака молочной железы. [2, 11, 16, 17, 20, 31]

Влияние на гипофиз

Гомеостаз и правильное функционирование тиреотропного гормона (далее по тексту - ТТГ) и его железы-мишени являются важными факторами для роста и развития здорового организма. Изучение влияния парабенов на гипофиз важно, потому что парабены могут

имитировать действие эстрогена - женского полового гормона. Это может привести к нарушению работы гипофиза и щитовидной железы, что может негативно сказаться на росте и развитии организма.

Воздействие парабенов на разные группы населения неодинаково. Так, имеются исследования, которые доказывают существование связи между воздействием метилпарабена на организм матери на ранних сроках беременности и повышением концентрации тиреотропного гормона у детей. Воздействие метилпарабена может привести к снижению срока беременности, значительному изменению веса новорожденного и снижению уровня ТТГ у матери, что может привести к осложнениям со стороны щитовидной железы у детей. В то же время есть данные, которые указывают на снижение уровня ТТГ у беременных женщин из-за воздействия метилпарабена и пропилпарабена. [1, 5, 6, 9, 19]

Что касается взрослых мужчин и небеременных женщин: данные исследований неоднозначны. В одних случаях ни один из парабенов не оказывал влияния на уровень ТТГ. В других же случаях существуют положительные корреляции между воздействием парабенов и изменением уровня ТТГ. Возраст человека, продолжительность и способ воздействия парабенов могут потенциально соотноситься с влиянием парабенов на уровень ТТГ. Кроме того, может существовать несколько неучтенных механизмов действия, которые также играют роль во влиянии парабенов на гормональные уровни. Однако, ещё не существует достаточного описания влияния парабенов на уровень ТТГ в организме человека. [4, 8]

Влияние на щитовидную железу

Во многих исследованиях сообщалось, что парабены могут влиять на функцию щитовидной железы из-за своих эстрогенных и антиандрогенных свойств и вызывать ожирение. Исследование, проведённое в Китае, доказывает связь парабенов с риском развития рака щитовидной железы и доброкачественных узлов. [2, 6, 34]

Что касается других потенциальных механизмов влияния парабенов на гомеостаз гормонов щитовидной железы, данные ВТС *in vitro* указывают на активацию ядерных рецепторов ксенобиотиков (например, CAR, PXR), регулирующих экспрессию генов, кодирующих метаболизирующие ферменты, что в свою очередь может способствовать повышению уровня гормонов щитовидной железы. [27]

Существует множество исследований, изучающих влияния парабенов на организм в целом. Так, в исследовании Декера и др., была показана связь между бутилпарабеном и снижением уровня гормона Т4 в щитовидной железе у взрослых женщин, хотя в заключении было сказано, что статистических доказательств между бутилпарабеном и снижением уровня гормонов щитовидной железы недостаточно. К такому же выводу пришли в своём исследовании пришли Джанджуа и др. [14, 21]

Также, в некоторых исследованиях среди женщин были получены данные об обратной ассоциации парабенов с метаболическим синдромом и состояниями, свидетельствующими о нарушении обмена веществ, такими как диабет второго типа и высокий ИМТ. Парабены могут накапливаться в адипоцитах и связываться с эстрогеновыми рецепторами, стимулируя тем самым эстрогенную активацию и нарушая метаболические процессы. Парабены также нарушают дифференцировку адипоцитов через активацию глюкокортикоидных рецепторов и пероксисомного пролифератор-активируемого рецептора гамма. [22, 24, 28, 32]

Выводы

1. Парабены широко используются в качестве консервантов и противомикробных агентов в продуктах питания, средствах личной гигиены, косметике и фармацевтической продукции благодаря своей низкой стоимости и широкой доступности.

2. Исследования влияния парабенов на животных не могут быть перенесены на человека, что является одним из препятствий для понимания потенциального влияния парабенов на человека.

3. Парабены могут влиять на гормональный баланс организма, имитируя действие эстрогена - женского полового гормона. Это может привести к различным проблемам со здоровьем, включая нарушения репродуктивной системы и повышенный риск развития рака молочной железы.

4. Парабены могут негативно влиять на функцию щитовидной железы и уровень её гормонов в крови, что может приводить к метаболическим нарушениям в организме, что способно вызывать ожирение и другие заболевания.

Заключение

По данным исследования Алькафаджи было обнаружено, что уменьшение использования парабенов в различных изделиях привело к снижению их концентрации в организме, поэтому необходимо обратить особое внимание на реальные риски, связанные с постоянным использованием изделий, содержащих парабены в качестве консерванта. [2]

Список источников

1. Aker, Amira M et al. A repeated measures study of phenol, paraben and Triclocarban urinary biomarkers and circulating maternal hormones during gestation in the Puerto Rico PROTECT cohort // *Environmental health: a global access science source*. 2019. vol. 18,1 28. doi:10.1186/s12940-019-0459-5

2. Alkafajy SAQ, Abdul-Jabbar RAA (2020): Comprehensive effects of parabens in human physiology, *Ann Trop Med & Public Health*; 23(S20): SP232242. DOI: <http://doi.org/10.36295/ASRO.2020.232242>

3. Andersen DN, Larsen PB, eds. Survey of parabens, part of the LOUS review, Environmental Project No 1474 2013. Available at: <https://www2.mst.dk/Udgiv/publications/2013/04/978-87-93026-02-5.pdf> Accessed 05.02.2024.

4. Azeredo, Damáris Barcelos Cunha et al. Environmental Endocrinology: Parabens Hazardous Effects on Hypothalamic-Pituitary-Thyroid Axis // *International journal of molecular sciences*. 2023. vol. 24,20 15246. doi:10.3390/ijms242015246

5. Baker, Brennan H et al. Methylparaben in meconium and risk of maternal thyroid dysfunction, adverse birth outcomes, and Attention-Deficit Hyperactivity Disorder (ADHD) // *Environment international*. 2020. vol. 139: 105716. doi:10.1016/j.envint.2020.105716

6. Berger, K., Gunier, R. B., Chevrier, J., Calafat, A. M., Ye, X., Eskenazi, B., & Harley, K. G. (2018). Associations of maternal exposure to triclosan, parabens, and other phenols with prenatal maternal and neonatal thyroid hormone levels // *Environmental research*. 2018. vol. 165. pp. 379-386.

7. Cashman, Allison L, and Erin M Warshaw. Parabens: a review of epidemiology, structure, allergenicity, and hormonal properties // *Dermatitis: contact, atopic, occupational, drug*. 2005. vol. 16,2. pp. 57-66; quiz 55-6.

8. Choi, Sohyeon et al. Thyroxine-binding globulin, peripheral deiodinase activity, and thyroid autoantibody status in association of phthalates and phenolic compounds with thyroid hormones in adult population // *Environment international*. 2020. vol. 140: 105783. doi:10.1016/j.envint.2020.105783

9. Coiffier, Ophélie et al. Exposure to a mixture of non-persistent environmental chemicals and neonatal thyroid function in a cohort with improved exposure assessment // *Environment international*. 2023. vol. 173: 107840. doi:10.1016/j.envint.2023.107840

10. Final amended report on the safety assessment of Methylparaben, Ethylparaben, Propylparaben, Isopropylparaben, Butylparaben, Isobutylparaben, and Benzylparaben as used in cosmetic products // *International journal of toxicology*. 2008 vol. 27 Suppl 4: 1-82. doi:10.1080/10915810802548359
11. Darbre, Philippa D, and Philip W Harvey. Parabens can enable hallmarks and characteristics of cancer in human breast epithelial cells: a review of the literature with reference to new exposure data and regulatory status // *Journal of applied toxicology: JAT*. 2014. vol. 34 (9) pp. 925-938. doi:10.1002/jat.3027
12. Darbre, Philippa D, and Philip W Harvey. Paraben esters: review of recent studies of endocrine toxicity, absorption, esterase and human exposure, and discussion of potential human health risks // *Journal of applied toxicology: JAT*. 2008. vol. 28 (5). pp. 561-578. doi:10.1002/jat.1358
13. De Coster S, van Larebeke N. Endocrine-disrupting chemicals: associated disorders and mechanisms of action // *Journal of environmental and public health*. 2012. vol. 2012:713696. doi:10.1155/2012/713696
14. Decker, A.H. Associations between Butylparaben and Thyroid Levels in Females Aged 12 and Over (NHANES, 2007–2008). Master's Thesis, Georgia State University, Atlanta, GA, USA, 2015.
15. Ding, K., Kong, X., Wang, J., Lu, L., Zhou, W., Zhan, T., Zhang, C., & Zhuang, S. Side Chains of Parabens Modulate Antiandrogenic Activity: In Vitro and Molecular Docking Studies // *Environmental science & technology*. 2017. vol. 51(11). pp. 6452–6460. <https://doi.org/10.1021/acs.est.7b00951>
16. Ellsworth, Darrell L et al. Genomic instability in histologically normal breast tissues: implications for carcinogenesis // *The Lancet. Oncology*. 2004. vol. 5(12). pp. 753-758. doi:10.1016/S1470-2045(04)01653-5
17. Fransway, A. F., Fransway, P. J., Belsito, D. V., & Yiannias, J. A. Paraben Toxicology // *Dermatitis: contact, atopic, occupational, drug*. 2019. vol. 30(1). pp. 32–45. <https://doi.org/10.1097/DER.0000000000000428>
18. Golden, Robert et al. A review of the endocrine activity of parabens and implications for potential risks to human health // *Critical reviews in toxicology*. 2005. vol. 35(5). pp. 435-458. doi:10.1080/10408440490920104
19. Hu, Liqin et al. Maternal paraben exposure and intra-pair thyroid-stimulating hormone difference in twin neonates // *Ecotoxicology and environmental safety*. 2023. vol. 250: 114502. doi:10.1016/j.ecoenv.2023.114502
20. Ihenacho, Ugonna et al. Association of Endocrine Disrupting Chemicals With the Metabolic Syndrome Among Women in the Multiethnic Cohort Study // *Journal of the Endocrine Society*. 2023. vol. 7(12). bvad136. doi:10.1210/jendso/bvad136
21. Janjua, Nadeem Rezaq et al. Systemic uptake of diethyl phthalate, dibutyl phthalate, and butyl paraben following whole-body topical application and reproductive and thyroid hormone levels in humans // *Environmental science & technology*. 2007. vol. 41(15). pp. 5564-5570. doi:10.1021/es0628755
22. Kim, Joanne, and Jonathan Chevrier. Exposure to parabens and prevalence of obesity and metabolic syndrome: An analysis of the Canadian Health Measures Survey // *The Science of the total environment*. 2020. vol. 713: 135116. doi:10.1016/j.scitotenv.2019.135116
23. Kirchhof, Mark G, and Gillian C de Gannes. The health controversies of parabens // *Skin therapy letter*. 2013. vol. 18(2). pp. 5-7.

24. Lee, Seulbi et al. Urinary concentrations of phenols and parabens and incident diabetes in midlife women: The Study of Women's Health Across the Nation // *Environmental epidemiology* (Philadelphia, Pa.). 2021. vol. 5(5) e171. doi:10.1097/EE9.000000000000171
25. Lincho J, Martins RC, Gomes J. Paraben Compounds—Part I: An Overview of Their Characteristics, Detection, and Impacts // *Applied Sciences*. 2021. 11(5):2307. <https://doi.org/10.3390/app11052307>
26. Mitra, P., Chatterjee, S., Paul, N. et al. An Overview of Endocrine Disrupting Chemical Paraben and Search for An Alternative – A Review // *Proceedings of the Zoological Society*. 2021. vol. 74. pp. 479–493. <https://doi.org/10.1007/s12595-021-00418-x>
27. Nakiwala, Dorothy et al. Phenol and Phthalate Effects on Thyroid Hormone Levels during Pregnancy: Relying on In Vitro Assays and Adverse Outcome Pathways to Inform an Epidemiological Analysis // *Environmental health perspectives*. 2022. vol. 130(11): 117004. doi:10.1289/EHP10239
28. Nowak, Karolina et al. Parabens and their effects on the endocrine system // *Molecular and cellular endocrinology*. 2018. vol. 474. pp. 238-251. doi:10.1016/j.mce.2018.03.014
29. Safford, Bob et al. A model to estimate the oestrogen receptor mediated effects from exposure to soy isoflavones in food // *Regulatory toxicology and pharmacology: RTP*. 2003. vol. 38(2). pp. 196-209. doi:10.1016/s0273-2300(03)00091-6
30. Scientific Committee on Consumer Safety (SCCS). Final opinion. Butylparaben Available at: https://health.ec.europa.eu/document/download/aa892d36-cb89-49c2-b0b1-5a14f4006642_en?filename=sccs_o_275.pdf Accessed 05.02.2024.
31. Taibullah M., Muhammad H. The chemical composition of paraben and its effects on health // *Journal, Bulletin of Toraiyrov University. Chemico-biological series*. 2023. No. 1. pp. 29-37. – DOI 10.48081/VBOQ5978.
32. Taxvig, Camilla et al. Differential effects of environmental chemicals and food contaminants on adipogenesis, biomarker release and PPAR γ activation // *Molecular and cellular endocrinology*. 2012. vol. 361(1-2). pp. 106-115. doi:10.1016/j.mce.2012.03.021
33. Taxvig, Camilla et al. Do parabens have the ability to interfere with steroidogenesis? // *Toxicological sciences: an official journal of the Society of Toxicology*. 2008. vol. 106(1). pp. 206-213. doi:10.1093/toxsci/kfn148
34. Wu, Nan-Xin et al. Risk of thyroid cancer and benign nodules associated with exposure to parabens among Chinese adults in Wuhan, China // *Environmental science and pollution research international*. 2022. vol. 29(46): 70125-70134. doi:10.1007/s11356-022-20741-w

ВЛИЯНИЕ УЛЬТРАФИОЛЕТОВОГО ИЗЛУЧЕНИЯ НА КЛЕТКИ КОЖИ: КЕРАТИНОЦИТЫ И МЕЛАНОЦИТЫ

Шеломенцева О.В., Арюшкина А.Е., Жидков В.М.

*Красноярский государственный медицинский университет им. проф. В.Ф. Войно-Ясенецкого
Министерства здравоохранения РФ, Красноярск*

Ультрафиолетовое излучение является неотъемлемой частью нашей жизни, и его воздействие на кожу может иметь самые разные последствия. В данной статье мы рассматриваем влияние разных спектров ультрафиолетового излучения на клетки кожи, а именно на кератиноциты и меланоциты. Ультрафиолетовое излучение может оказывать как положительное, так и отрицательное воздействие на кожу. С одной стороны, оно способствует синтезу витамина D в кератиноцитах, но с другой стороны, может вызывать различные заболевания и повреждения кожи, таких как меланома и фотостарение. В статье также рассматривается влияние ультрафиолетового излучения на меланин и меланогенез в целом.

Ключевые слова: ультрафиолетовое излучение, клетки кожи, кератиноциты, меланоциты, защита кожи, заболевания кожи, меланогенез, меланин, кожа, витамин D, циклооксигеназа-2

Ультрафиолетовое излучение является неотъемлемой частью нашей жизни, и его воздействие на кожу может иметь как положительные, так и отрицательные последствия. Изучение особенностей реакции кератиноцитов и меланоцитов на воздействие ультрафиолетового излучения поможет понять механизмы защиты кожи от вредных воздействий и разработать эффективные методы профилактики и лечения различных заболеваний, связанных с ультрафиолетовым излучением.

Введение. В рамках семинара «Влияние токсичных веществ на клетки организма» кафедры Гистологии, цитологии, эмбриологии КрасГМУ мы взяли данную тему для анализа современных литературных научных исследований.

Кожа представляет собой не просто покров тела; это сложный и далеко не тщательно изученный орган, тесно связанный с внутренними органами. Клеточный состав кожи представлен кератиноцитами, меланоцитами, клетками Лангерганса (и контактирующие с их отростками Т-лимфоциты), а также осязательными клетками Меркеля.

Нас интересуют клетки, которые участвуют в защитной функции и принимают информацию из окружающей среды - клетки, расположенные в базальном слое, и обеспечивают взаимодействие внутренней среды с эпидермисом. В базальном слое располагаются базальные кератиноциты и меланоциты. Вторые интересующие нас клетки располагаются в контакте с окружающей средой - роговые чешуйки или зрелые корнеоциты.

В эпидермисе под действием ультрафиолетовых лучей образуется витамин D₃. Однако кожа — это орган, который не только отвечает за синтез витамина D₃, но и орган мишень, где происходит активный метаболизм витамина D₃. Как выяснилось, витамин D₃ регулирует внутриклеточное содержание Ca²⁺, а последний является триггером дифференцировки - вызывает синтез из предшественников кератолина. Более того, показано, что витамин D₃ модулирует рост эпидермиса его кератинизацию. [4, 5, 7]

Ультрафиолетовое излучение (УФ-излучение) - электромагнитное излучение, занимающее спектральный диапазон между видимым и рентгеновским излучениями. УФ-излучение проникает в кожу на глубину десятых долей миллиметра, при этом его действие не

ограничивается местными изменениями, а распространяется на весь организм. Ультрафиолетовое излучение занимает диапазон между фиолетовой границей видимого излучения и рентгеновским излучением. Биологические свойства УФ-излучения различны в зависимости от длины волны, поэтому весь диапазон УФ-излучения делят на 3 области: область А (длинноволновая), область В (средневолновая), область С (коротковолновая) (Таблица №1). [3]

Область	Аббревиатура	Длина волны в нанометрах	Краткая характеристика
Область А, длинноволновая	UVA	400 нм - 320 нм	Область является флуоресцентной (загарной) в связи с пигментообразующим эффектом (происходит интенсивное образование меланина)
Область В, средневолновая	UVB	320 нм - 280 нм	Область характеризуется сильным общестимулирующим эффектом: происходит возбуждение атомов и увеличение их реакционной способности. Как итог – усиление роста и регенерации тканей, повышение сопротивления к токсическим и инфекционным агентам.
Область С, коротковолновая	UVC	280 нм - 200 нм	Область обладает выраженным бактерицидным действием

Таблица №1

Длинный спектр лучей – UVA – лучи (320–400 нм) характеризует то, что их проникновение не зависит ни от широты, ни от времени года, ни от времени суток. Повреждающее их действие в 100 раз слабее (в перерасчете на один фотон), чем средний спектр лучей, однако они лучше достигают поверхности земли, они не задерживаются озоновым слоем, проникают через облака, одежду, не тонированные оконные стекла.

Средний спектр лучей – UVB – лучи (280–320 нм) оказывают максимально повреждающее воздействие на кожу. Однако оно значительно ослабляется при облачности, их проникновение задерживают одежда и даже обычные оконные стекла. Адсорбция и рассеивание лучей UVB в атмосфере наблюдаются утром и вечером, на высоких широтах и в зимнее время.

Короткий спектр лучей – UVC – лучи (200–280 нм) обладают наиболее сильным повреждающим действием на организм, но в связи тем, что лучи адсорбируются озоновым слоем, практически не достигают земли, их повреждающее действие не реализуется. [2]

Для того чтобы определить интенсивность и возможную дозу УФ-излучения был введен «УФ-индекс», который можно посмотреть в прогнозе погоды. Этот индекс указывает на потенциально возможные неблагоприятные последствия при непосредственном контакте с солнечными лучами. Чем УФ-индекс больше, тем меньше стоит находиться на солнце, и тем сильнее необходимо обезопасить себя (Таблица 2).

Уровень солнечного воздействия	Значение УФ-индекса
Низкий	0-2
Средний	3-5
Высокий	6-7
Очень высокий	8-10
Экстремальный	11 и более

Таблица 2.

Летом УФ-индекс равен, в среднем шести-восьми. Пик уровня солнечного воздействия приходится на начало июля – начало августа и может достигать десяти. Осенью и весной УФ-

индекс низкий (0-2) и реже средний (3-5). УФ-индекс поднимается выше пяти в начале осени и в конце весны, а также в солнечные дни. УФ-индекс зимой будет значительно ниже. Обычно УФ-индекс зимой в Сибири составляет от нуля до двух. Однако следует отметить, что УФ-индекс может повышаться в ясные и солнечные дни, особенно в городских районах с большим отражением от снега (до 80%).

UVA лучи составляют 95% ультрафиолетовых лучей, они попадают на землю круглогодично в любой сезон и при любых погодных условиях. Особенно много их летом, так как солнечная активность выше (чем, например, зимой).

UVB лучи поглощаются озоновым слоем (до 95%), облаками и так же не способны проходить сквозь окна. Следовательно, UVB лучей больше всего летом, а также в любое время года в ясные, безоблачные дни.

UVC лучи, как уже говорилось выше, не проходят сквозь озоновый слой. С этими лучами человек может столкнуться только при контакте с искусственными источниками (например, с помощью UVC лучей проводят дезинфекции).

Кератиноциты являются основным видом клеток эпителия кожи, они составляют около 85% его клеток. Другой отличительной особенностью данных клеток является то, что только они располагаются в каждом слое эпидермиса. В зависимости от того, в каком слое они располагаются они имеют различное строение. Выделяют базальные, шиповатые, зернистые, блестящие и роговые кератиноциты. Функцией роговых чешуек является образование барьера за счет гидрофобности роговых чешуек и скрепляющих их липидными ламеллярными структурами.

УФ-свет как модулятор функциональной активности клеток приводит к изменению их метаболизма: происходит существенное повышение экспрессии матриксных металлопротеиназ, которые расщепляют и дезорганизуют дермальный коллаген и эластин; с активацией экспрессии матриксных металлопротеиназ связывают процессы фотостарения кожи.

Также при воздействии UVB излучения [1, 8, 9]:

1. Происходит ряд морфологических изменений (увеличение гранулярности цитоплазмы) вдвое увеличивается количество клеток, находящихся на стадиях раннего и завершеного апоптоза. Все это сопровождается выраженным снижением метаболической активности клеток.

2. В эпидермисе появляются признаки атипии, и как следствие – предраковые и раковые заболевания кожи. Происходит неравномерное утолщение эпидермиса за счет рогового слоя (проявляется это грубым кожным рисунком и тусклым цветом кожи). Происходит нарушение дифференцировки кератиноцитов, возникновению гиперкератоза. Все это приводит к нарушению барьерных функций эпидермиса (повышение трансэпидермальной потери влаги, повышение проницаемости для химических, органических и биологических объектов).

3. Происходит внутриклеточное образование активной формы кислорода (H_2O_2). Пероксид водорода является важной сигнальной молекулой, который является мессенджером для активации многочисленных внутриклеточных белков и ферментов, включая рецептор эпидермального фактора роста, и др. сигнальные белки. АФК вызывает повреждение внеклеточного матрикса, приводящее к фотостарению кожи.

УФ-излучение затрагивает не только структурно-функциональные свойства рецепторов, но и пути передачи сигнала в клетке. Воздействию как UVB-, так и UVA-излучения на кератиноциты приводит к усилению экспрессии циклооксигеназы-2 (это

индуцибельный фермент, который не встречается в здоровых тканях, а экспрессируется в трансформированных клетках и опухолях) [6]

Воздействие УФ-излучения разных диапазонов длин волн (UVA, UVB и UVC) индуцирует транскрипцию многих генов. К таким локусам относятся гены, кодирующие факторы транскрипции, протеазы, вирусные белки и др. Стоит отметить, что под влиянием ультрафиолета происходит усиление выработки кератиноцитами щелочного фактора роста фибробластов, который активирует меланоциты.

Таким образом, кератиноциты подвержены патогенному влиянию УФ-излучения круглый год, а особенно летом, когда доля UVB-излучения больше. Воздействие УФ-излучения приводит к изменениям внутриклеточных структур, функциональной активности клеток и продукции различных веществ, которые не синтезируются при обычной работе клеток. Кератиноциты, подверженные влиянию УФ-излучения приводят к фотостарению кожи.

Меланоциты обеспечивают защиту подлежащих тканей, за счет наличия в них меланина, он поглощает УФ-лучи. Стоит отметить, что под действием УФ-лучей происходит усиление пигментации кожи (загар). Это связано с увеличением активности функционирующих клеток, в которых под воздействием УФ-лучей меланогенез происходит более активно. Спектр производимого в организме пигмента качественно и количественно регулируется рецептором MC1R, функциональность которого заложена в нуклеотидных последовательностях аллелей одноименного гена. Отсюда можно сделать вывод, что риск, связанный с патогенным действием УФ будет непосредственно связан с фенотипом человека.

Воздействие УФ-излучения приводит к образованию злокачественной опухоли, развивающуюся из меланоцитов, продуцирующие меланин – меланома. Важным звеном в образовании опухоли является возможность внешних покровов противостоять повреждающему действию УФ, которая обеспечивается способностью меланоцитов к адекватной продукции меланина. Однако, до сих пор не выявлена относительная роль UVA-излучения (320–400 нм) и UVB-излучения (290–320 нм) в патогенезе меланомы человека.

Воздействие UVB-излучения на меланоциты вызывает морфологические изменения и остановку клеточного цикла. При облучении клеток происходит увеличение дендритности и наблюдается значительное увеличение тел клеток. В клетках, которые были подвержены УФ-излучению, наблюдается небольшое обесцвечивание меланосом, а отложение меланина более гетерогенное и зернистое.

Как уже было сказано ранее, кератиноциты под действием УФ-излучения активируют меланоциты. В результате повторной стимуляции меланоцитов ультрафиолетом возникает гиперпигментация (загар) кожи. Гиперпигментация кожи зависит от целого ряда факторов:

- увеличения числа функционирующих меланоцитов и пролиферации этих клеток;
- от удлинения отростков клеток и повышения степени их ветвления;
- от активации процесса формирования меланосом, что выражается в увеличении числа меланосом различной стадии зрелости;
- от ускорения синтеза меланина в меланосомах;
- от увеличения размеров меланосомных комплексов;
- возможно, от замедления процесса деградации меланосом кератиноцитами.

Облученный УФ меланин приводит к апоптозу соседних клеток – индуцированный меланином апоптоз содействует увеличению чувствительности белокожих людей к солнечному свету. У белокожих людей меланин находится в феомеланосомах (это один из

видов меланосом, содержащие в 3 раза меньше пигмента), которые проявляют тенденцию к быстрой деградаци и представляют собой менее стабильные структуры.

На интенсивность меланогенеза влияют гипоталамус (посредством меланостимулирующего гормона (МСГ)) и аденогипофиз (посредством адренкортикотропного гормона (АКТГ)). При этом УФ-излучение играет роль активатора – стимулирует синтез МСГ и АКТГ: стимулирует рост меланоцитов, увеличивает активность тирозиназы – фермента, катализирующего синтез меланина, синтез меланинов и активирует пролиферацию меланоцитов и меланогенез соответственно.

Количество производимого пигмента регулируется рецептором MC1R. При воздействии на меланоциты UVB-излучения меланин нейтрализует воспалительную реакцию на облучение и может помочь подавить окислительный стресс от перекиси водорода. Также, выделенные меланины эффективно поглощают кислород и супероксидные анионы (активные молекулярные радикалы, являющиеся ключевыми компонентами системы антиоксидантной защиты). Эти антиоксидантные способности меланина, вероятно, важны в его роли в защите клеток от повреждений, вызванных солнцем. Однако при чрезмерном проникновении УФ-излучения происходит увеличение останки клеточного цикла G₁, происходит потеря регуляции меланосом, продукция дисфункционального меланина.

Таким образом, меланоциты подвержены патогенному влиянию УФ-излучения круглый год, как и кератиноциты. Однако до сих пор не установлено, какое излучение (UVA или UVB) играет большую роль в патогенезе. При этом можно сделать вывод, что наибольшее негативное влияние меланоциты получают летом, так как и UVA, и UVB спектр наиболее активен это время года. Под действием УФ-излучения происходят морфофункциональные изменения меланоцитов. Однако, при умеренных дозах УФ-излучения меланин в меланоцитах проявляет антиоксидантные свойства и защищает подлежащие ткани от агрессивного внешнего воздействия.

Выводы. Таким образом, можно сказать, что, хотя солнечные лучи способствуют синтезу витамина D зрелыми кератиноцитами, однако помимо положительного воздействия, УФ-излучение, присутствующее в солнечном свете, оказывает крайне негативное влияние на клетки кожи человека, вызывая злокачественные образования, снижая защитные функции. Стоит отметить то, что частое воздействие УФ-излучения приводит к фотостарению кожи, что сильно отражается на внешнем виде человека.

Список источников

Артюхов В. Г., Башарина О.В. Современные представления о механизмах действия ультрафиолетового излучения на клетки и субклеточные системы // Радиационная биология. Радиоэкология. 2021. Т. 61. № 1. С. 54-68. DOI 10.31857/S0869803120060144.

2. Асхаков М.С. Чеботарёв В.В. Ультрафиолетовое облучение кожи и фотопроекция в косметологии // Научное обозрение. Медицинские науки. 2017. № 6. С. 5-13.

3. Гидрометцентр России: сайт. – URL: <https://meteoinfo.ru/uvi> (дата обращения 02.02.2024)

4. Гистология, эмбриология, цитология: учебник / Ю. И. Афанасьев, Н. А. Юрина, Е. Ф. Котовский и др.; под ред. Ю. И. Афанасьева, Н. А. Юриной. - 6-е изд., перераб. и доп. - М.: ГЭОТАР-Медиа, 2016. – 800с.

5. Кузнецов, С. Л. Гистология, цитология и эмбриология: учебник / С. Л. Кузнецов, Н. Н. Мушкамбаров. - 3-е изд., испр. и доп. - М.: Мед. информ. агентство, 2016. - 640 с.

6. Малец Е.Л., Рябцева С.Н., Романова Ж.Г., Шорец О.П. Роль циклооксигеназы-2 в развитии папилломатоза гортани у взрослых // Новости хирургии. – 2014. Т. 22. № 6. С. 727-734.
7. Патофизиология: учебник: в 2 т. / под ред. В. В. Новицкого, О. И. Уразовой. - 5-е изд., перераб. и доп. - М.: ГЭОТАР-Медиа, 2020. - Т. 2. - 592 с.: ил
8. Петренёв Д.Р., Наумов А.Д. (2012). Особенности клеточных ответов кератиноцитов человека на воздействие УФ-излучения. Медико-биологические эффекты действия радиации: Международная конференция, Москва, 10-11 апреля 2012 г. Тезисы докладов. – М.: ФГУ ФМБЦ им. А.И. Бурназяна ФМБА России.
9. Hernandez-Pigeon, Hélène et al. Human keratinocytes acquire cellular cytotoxicity under UV-B irradiation. Implication of granzyme B and perforin // The Journal of biological chemistry vol. 281,19 (2006): 13525-13532. doi:10.1074/jbc.M512694200

ОСОБЕННОСТИ ХИМИОТЕРАПИИ ПОЖИЛЫХ ПАЦИЕНТОВ С РАКОМ ЖЕЛУДКА (ОБЗОР ИССЛЕДОВАНИЙ)

Елюбаева Ш.Б., Смайлбеков М.Е., Сапожникова Т.Е.

КГП на ПХВ «МБ № 3 г. Караганды»; Караганда, Республика Казахстан

Рак желудка является одной из наиболее распространенных проблем онкологического спектра во всем мире. Каждый год от данного ЗНО умирает более 100 000 человек, а новых случаев, согласно официальным данным фиксируется более миллиона по всему миру. При этом более половины пациентов с данным заболеванием - люди старше 65 лет. Особенности возрастных изменений организма, социальные сложности в вопросах адаптации пожилых людей и многие другие факторы осложняют процесс лечения и терапии ЗНО в конкретных случаях. При этом стоит отметить, что химиотерапия, несмотря на очевидные и давно доказанные преимущества, имеет и ряд недостатков, в т.ч. и различных побочных эффектов, которые могут особенно ярко проявиться при лечении пациентов пожилого возраста. В данной статье рассматриваются общие подходы к данной проблеме и результаты отдельных исследований специалистов различных стран мира.

Ключевые слова: химиотерапия, рак желудка, геронтология, побочный эффект, цитостатические препараты.

Несмотря на то, что арсенал мировой практической онкологии постоянно развивается и пополняется новыми возможностями, химиотерапия остается наиболее активно и успешно применяемым во всем мире методом терапии и лечения онкологических заболеваний. Несмотря на то, что положительный эффект данного метода давно уже полностью зарекомендовал себя с практической точки зрения, ХТ имеет целый спектр побочных эффектов, вероятность которых может увеличиваться в зависимости от особенностей анамнеза пациента и его физиологических особенностей. И возраст пациента в данном случае играет важную роль. Перенесенные заболевания, подверженность различного рода аутоиммунным заболеваниям, возрастные изменения и социальная незащищенность пациентов старшей возрастной группы, зачастую, значительно влияет на ход и результат медицинского вмешательства.

При этом стоит отметить, что рак желудка является одним из наиболее часто встречающихся ЗНО, в том числе и в отношении пациентов старшей возрастной группы. Каждый год, согласно статистике, насчитывается около 1,1 миллиона новых случаев РЖ по всему миру, при этом более 55,5% от данного числа составляют пациенты старше 50 лет [1]. При этом можно отметить и положительную тенденцию, т.к., согласно той же статистике, количество летальных случаев каждый год снижается примерно на 2,3% [2]. Однако данная статистика, в основном, характерна для передовых стран и не учитывает ряд географических, политических и социальных факторов.

Учитывая особенности организма пожилых пациентов, зачастую, специалисты затрудняются в выборе схемы ХТ, т.к. боятся почти неизбежной токсической реакции организма.

При этом есть исследования, укрывающее на не критичность возрастного показателя при применении ХТ. Так, работа Института онкологии Китайской академии медицинских наук 2020 года описывает результаты использования 65 наиболее часто применяемых ХТ средств при лечении РЖ различной стадии у пациентов старшей возрастной группы и отмечает достаточно невольное расхождение с аналогичными результатами лечения более молодых

пациентов. Т.е. пожилые пациенты также могли благотворно переносить системную ХТ без существенных рисков для здоровья. Значительно большую роль играет здесь индивидуальное общее состояние организма и качество и образ жизни пациента, а также его предыдущий анамнез [3].

Однако ряд других исследований показывает острую необходимость оптимизации выбора схемы ХТ для лечения пожилых пациентов именно с учетом возрастных особенностей. Поэтому существенную и почти решающую роль в успешности дальнейшего лечения имеет комплексная гериатрическая оценка состояния организма пациента, позволяющая оценить как физические особенности организма, так и социальное положение, возможность получать необходимое питание, возможность реабилитации и т.д [4 - 6].

Одним из наиболее интересных проектов в данном направлении можно отметить разработку А. Харриа 2015 году The Cancer-Specific Geriatric Assessment (CSGA), успешно применяемую в различных странах мира. Данная методика заключается в семи основных параметрах исследования:

Функциональные особенности организма,

Наличие кормобидности, т.е. присутствия различного рода физиологических или психических заболеваний, связанных единой патогенетикой

Полиппрагмазия,

Уровень и характер мышления пациента,

Характер питания пациента,

Социальный статус пациента,

Психическое и психологическое состояние [7].

Результаты использования данной методики показывает ее актуальность, хотя пока еще рано говорить об окончательном формировании оптимального подхода к определению КГО.

Также важную роль имеет характер послеоперационной ХТ в отношении пациентов пожилого возраста. При этом исследования 2006 года показали, что в отношении пожилых пациентов результаты использования в рамках послеоперационной ХТ таких ЛС как эпирубицин, цисплатин и 5-фторурацил примерно идентичных результатам лечения более молодых пациентов, в то же время среди пациентов, к которым не была применена послеоперационная ХТ, HR составлял 0,75 при том, что у более молодых пациентов он был равен 0,71 [8].

В тоже время исследования французского концерна FNCLCC 2008 года показали достаточно высокий уровень побочных эффектов среди пациентов старше 70 лет при применении послеоперационной ХТ курсами с применением цисплатина и 5-ФУ без индивидуального учета социальных особенностей проживания пациентов и особенностей его питания. Среди наиболее часто встречающихся ПЭ: нарушение работы печени, в связи с высокой гепатотоксичностью 5 ФУ, общее ослабление иммунитета и подверженность различного рода ОРЗ, ОРВИ и т.д., а также различные проблемы сердечно-сосудистой системы [9].

Наиболее оптимальным, согласно исследованиям, ЛС, применяемым в ХТ по отношению к пожилым пациентам можно назвать оксалиплатин. Так, исследования 2009 и 2011 годов показали, что комплексное лечение с использованием 5 ФУ и оксалиплатина в меньшей степени оказывает негативный токсический эффект на организм пациентов пожилого возраста. Результаты исследований показали высокий уровень ОБ (9,0 м), а ЧОО – 49,7-53,6% [10].

Большая часть исследований отмечает, что не смотря на наличие объективных возрастных показателей, значительно большую роль влияют сопутствующие факторы, приводящие к осложнениям после применения ХТ к пожилым пациентам. Так, например, наличие вредных привычек повышает риски ПЭ у пожилых людей на 12,3% (у пациентов младше 65 лет – на 8,5%); неправильное питание – на 10,7% (в более молодой группе – на 5,4%) [11].

В заключении можно отметить, что данная проблема стоит особенно остро и требует дальнейшего изучения конкретных клинических случаев и общей статистики.

Список источников

1 Бесова Наталия Сергеевна, Калинин Алексей Евгеньевич и др. Рак желудка // Современная онкология. 2021. №4.

2 Аксель Евгения Мильевна Статистика злокачественных новообразований желудочно-кишечного тракта // Сибирский онкологический журнал. 2017. №3.

3 Аванесян А.А., Чукина О.В., Коковина Ю.В., Чиркина Т.М., Бакулин И.Г. Скрининг рака желудка: восток и запад, особенности диагностических критериев // ЭиКГ. 2020. №9 (181).

4 Манукян М. Ш., Базин И. С., Трякин А. А. Химиотерапия распространенного рака поджелудочной железы у пациентов старшей возрастной группы (обзор литературы) // Тазовая хирургия и онкология. 2022. №3.

5 Попова А.С., Покатаев И.А., Тюлядин С.А. Комбинированные режимы химиотерапии при раке поджелудочной железы // МС. 2017. №6.

6 Ольга А. Королева, Лали М. Когония, Мария М. Бяхова, Андрей Г. Титов Химиотерапия у пожилых пациентов, страдающих раком желудка // Злокачественные опухоли. 2018. №2. U

7 Extermann M., Hurria A. Comprehensive geriatric assessment for older patients with cancer. J. Clin. Oncol. 2007. Vol. 25. P. 1824–1831

8 Cunningham D., Allum W.H., Stenning S.P., Thompson J.N., Van de Velde C. J., Nicolson M. Perioperative chemotherapy versus surgery alone for resectable gastroesophageal cancer. N. Engl. J. Med. 2006. Vol. 355. P. 11–20.

9 Ychou M., Boige V., Pignon J.P., Conroy T., Bouche O., Lebreton G. et al. Perioperative chemotherapy compared with surgery alone for resectable gastroesophageal adenocarcinoma: an FNCLCC and FFCD multicenter phase III trial. J. Clin. Oncol. 2011. Vol. 29. P. 1715–1721

10 Dong N., Jiang W., Li H., Liu Z., Xu X., Wang M. Triweekly oxaliplatin plus oral capecitabine as first-line chemotherapy in elderly patients with advanced gastric cancer. Am. J. Clin. Oncol. 2009. Vol. 32. P. 559–563.

11 Kim H.S., Kim J.H., Kim H. J., Jang H. J., Kim J.B., Kim J.W. et al. Oxaliplatin, 5-fluorouracil and leucovorin (modified FOLFOX-6) as first-line chemotherapy for advanced gastric cancer patients with poor performance status. Oncol. Lett. 2012. Vol. 3. P. 425–428

СРАВНИТЕЛЬНЫЙ АНАЛИЗ НОМЕНКЛАТУРЫ ГРУППЫ РАСТИТЕЛЬНЫХ ЛЕКАРСТВЕННЫХ СРЕДСТВ, НА ОСНОВЕ КАЛЕНДУЛЫ

Лободина И.О., Пашаева А.Р., Пашаева К.Р.

Оренбургский государственный медицинский университет, Оренбург

Сравнительный анализ номенклатуры группы растительных лекарственных средств, на основе моркови посевной, представляет собой значимое исследование в области фармакологии и медицины. В данном тексте мы рассмотрим ключевые аспекты этого анализа, а также выявим его основные результаты и значения для практики.

Ключевые слова: лекарственное растительное сырье, лекарственное растительное средство, календула, сравнительный анализ, фармакологические свойства.

Ноготки лекарственные (календула лекарственная) - *Calendula officinalis* L.; семейство Астровые (Сложноцветные) - *Asteraceae (Compositae)*. Дикорастущие формы неизвестны. Растение встречается только в культуре. Широко культивируются как лекарственное и декоративное растение. Основные районы промышленного возделывания ноготков - Поволжье (Самарская область), Краснодарский край, Украина, Беларусь, Молдова [1].

При ручном сборе цветочные корзинки обрывают без цветоноса или с цветоносом длиной до 3 см через каждые 3–4 дня в первый период цветения и через 4–6 дней в последующем. Собранное сырье очищают от примеси листьев, кусочков стеблей, отцветших корзинок. Сушат цветки ноготков в сушилках при температуре 40°C, реже в воздушных сушилках или в хорошо проветриваемых помещениях, разложив на ткани или бумаге слоем в одно соцветие. В высушенном сырье естественная окраска должна не только сохраняться, но и углубляться [1].

Сырье содержит каротиноиды (альфа – и бетта-каротин, ликопин, лютеин, виолаксантин, флавоксантин, рубиксантин и др.) (около 30 мг%). В краевых воздушно-сухих цветках сумма каротиноидов может достигать 3%. Вторая группа БАС представлена флавоноидами (0,33–0,88%), в частности, гликозидами кемпферола, кверцетина и изорамнетина. К БАС следует также относить сапонины (календулозиды – гликозиды олеаноловой кислоты). Среди тритерпеноидов обнаружены также производные лупеола – арнидиол и фарадиол [1].

Запах цветков обусловлен наличием следов эфирного масла (до 0,12%). В соцветиях ноготков содержатся также дубильные вещества (6%), аскорбиновая кислота, смолы (около 3%), органические кислоты (яблочная кислота до 6%), горечи, слизь (4%), бетта-ситостерин, стигмастерол, сесквитерпеновый лактон календин, полиацетилены, следы салициловой кислоты, алкалоидов [1].

Основными свойствами галеновых форм и фитопрепаратов из календулы лекарственной являются противовоспалительные, ранозаживляющие, бактерицидные, спазмолитические и желчегонные. Расслабляя гладкомышечные структуры таких органов, как желудок, кишечник и печень, календула вместе с тем возбуждает секреторную активность, что способствует усилению желчеобразования и желчеотделения и повышению секреторной активности желудка. Препараты календулы ускоряют процессы регенерации тканей, ускоряют рост и улучшают качество грануляций, способствуют более быстрой эпителизации и формированию более нежного рубца. При применении внутрь они проявляют свою противовоспалительную активность, способствуют регенерации слизистых оболочек желудка и кишечника, заживлению язв и эрозий. Механизм защитного действия препаратов календулы

складывается из снижения агрессивности желудочного сока и повышения резистентности слизистой оболочки желудка. Календула, оказывая седативное, мягкое гипотензивное действие, способствует нормализации сердечной деятельности и уменьшает отеки [2].

Препараты календулы находят широкое применение при различных дистрофических процессах слизистых оболочек желудочно–кишечного тракта, при гастритах, энтероколитах, язвенной болезни желудка и двенадцатиперстной кишки, как возбуждающее аппетит, при различных воспалительных заболеваниях печени – желтухе, гепатитах, а также при болезнях селезенки; при сердечных заболеваниях, сопровождающихся нарушением ритма, одышкой отеками; при гипертонической болезни [2].

В настоящее время из цветков календулы получают спиртоводные и масляные извлечения, входящие в состав таких препаратов, как настойка календулы, ротокан, калефлон, масло календулы и др., выпускаемых фармацевтической промышленностью РФ [3].

Экспериментально и клинически подтверждено, что при местном применении экстракт календулы оказывает выраженное противовоспалительное действие, ускоряет процессы регенерации тканей, рост и улучшает качество грануляций, способствует быстрой эпителизации ран и формированию нежного рубца за счет усиления антиоксидантных защитных механизмов [4].

Из календулы на российском рынке используются отечественные лекарственные препараты такие как: Ноготков цветки, сырье растительное–порошок, Календула настойка, Календула мазь для наружного применения, Тукофитомол крем свечи, Nature’s help спрей для горла масляный, Календула П, Фригельмин антипаразитный детокс для взрослых и детей, зарубежные лекарственные препараты: WELEDA CALENDULA ESSENZ, CALENDULA STIBIUM, и спользуются БАДы: Vision Forte комплекс витаминов для глаз, БИОМИК на улучшение функционального состояние органов зрения, EVA для поддержания здоровья волос, ногтей и кожи, Мульти Мегин для тонуса и укрепления организма и др.



Рис. 1 «Доля лекарственных препаратов на основе календулы»

Проведенный сравнительный анализ лекарственных средств на основе календулы, что основную долю составляют отечественные препараты.

Таким образом, календула – это лекарственное растение с разнообразными лечебными свойствами, которые может быть полезным для лечения различных заболеваний и расстройств, таких как экзема, дерматит, раны, ожоги, инфекции кожи, дыхательных путей,

артрит, ревматоидный артрит и другие воспалительные заболевания суставов. Также важно следовать указаниям по дозировке и использованию препарата, чтобы избежать нежелательных последствий и побочных эффектов.

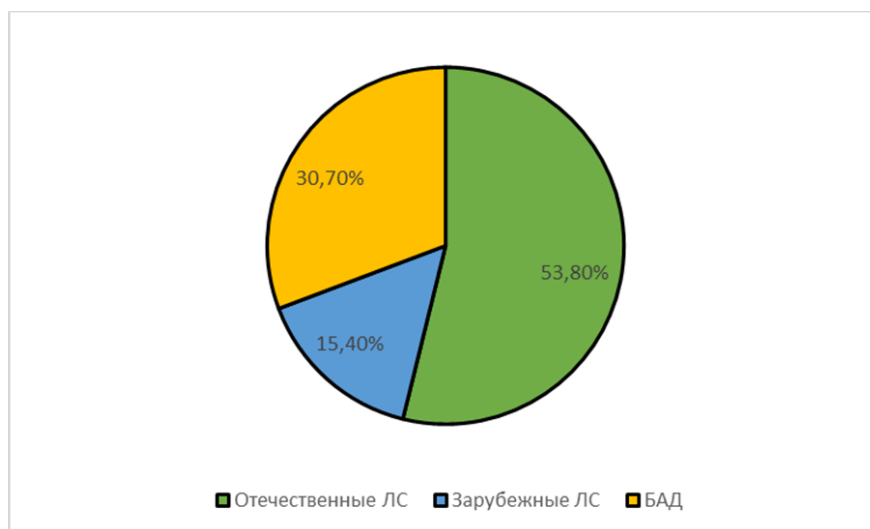
Список источников

1. Куркин В.А. Фармакогнозия. Учебник для студентов фармацевтических вузов (факультетов) / В.А. Куркин. 3-е изд., перераб. и доп. Самара: ООО «Офорт». ФБГОУ ВО СамГМУ Минздрава России. – 2016.–225–228с.

2. <https://kazedu.com/kalendyla/199127/3>

3. <https://cyberleninka.ru/article/n/farmakoterapevticheskaya-effektivnost-kalenduly-lekarstvennoi>

4. <https://cyberleninka.ru/article/n/farmakoterapevticheskaya-effektivnost-kalenduly-lekarstvennoi>

ТЕОРЕТИЧЕСКИЕ ОСНОВЫ ПРОИЗВОДСТВА И ИЗГОТОВЛЕНИЯ ЛЕКАРСТВЕННЫХ СРЕДСТВ НА ОСНОВЕ ЭКСТРАКТОВ МОРКОВИ ПОСЕВНОЙ

Пашаева К.Р., Кочукова А.А., Шмыгарева А.А.

Оренбургский государственный медицинский университет, Оренбург

Изучен теоретический материал об основных фармакологических эффектах лекарственных средств на основе экстрактов моркови посевной. Растение очень широко используется в современной научной медицине – экспериментально установлено, что морковь активизирует внутриклеточные окислительно–восстановительные процессы, регулирует углеводный обмен, обладает антисептическим, противовоспалительным, обезболивающим и ранозаживляющим свойствами. Лечение морковным соком рекомендуют при заболеваниях, связанных с нарушением минерального обмена (желчнокаменная болезнь, метаболические полиартриты), показано употребление морковного сока в первые дни после инфаркта миокарда, а также для беременных женщин, кормящих матерей, детей.

Ключевые слова: Морковь посевная, *Daucus carota*, плоды, корнеплоды, эфирные масла, кумарины, жидкий экстракт плодов, спазмолитический препарат, «Уролесан», «Даукарин», морковный сок.

Морковь дикая (морковь посевная, каротель) *Daucus carota* (L.) Thell. = *Daucus sativus* (Hoffm.) Rochl. семейство Сельдерейные (Зонтичные) – *Apiaceae* (*Umhelliferae*) [1].

Морковь дикая – двулетнее травянистое растение с утолщенным веретеновидным беловатым корнем. Растет как сорняк на полях, сухих лугах, полянах, огородах, склонах, среди кустарников, по обочинам дорог. В России и других странах морковь посевная возделывается в культуре повсеместно путем посева семян непосредственно в почву.

В качестве лекарственного сырья используют собранные в период полного созревания и высушенные плоды, а также корнеплоды свежие, заготовленные осенью, дикорастущего или культивируемого травянистого растения – моркови дикой.

Плоды содержат эфирное масло (1,4 – 2,9%), в состав которого входит гераниол (до 60%), а также цитраль, лимонен, азарон. Вторая группа БАС плодов моркови представлена кумаринами (0,8%) (кумарин, умбеллиферон, эскулетин, скополетин, остол). Среди кумаринов для сырья известна также подгруппа фурукумаринов (ксантотоксин, пеucedанин и др.). К сопутствующим веществам относятся жирное масло (11–50%), флавоноиды (производные лютеолина, диосметина, кверцетина, апигенина и др.). Корнеплоды моркови содержат каротиноиды или провитамин А (около 8–10 мг%), включая альфа–каротин, бета–каротин, гамма–каротин. В корнеплодах обнаружены также витамины группы В, витамин С, пантотеновая кислота, сахара, соли кальция, фосфора, железа, а также другие микро– и макроэлементы. [1].

Плоды моркови посевной применяют, как спазмолитическое средство, обладающее также диуретическими, бактерицидными, противовоспалительными свойствами.

Из плодов моркови дикой получают жидкий экстракт, который входит в комплексный препарат «Уролесан», оказывающий спазмолитическое, желчегонное и противовоспалительное действия, способствующий отхождению камней из мочеточников. Препарат применяют при мочекаменной и желчнокаменной болезнях, острых и хронических пиелонефритах и холециститах, дискинезии желчных путей. Ранее из плодов моркови сортовых разновидностей (вантская и др.) получали спазмолитический препарат «Даукарин» (суммарный экстракт), применявшийся при лечении коронарной недостаточности.

Корнеплоды используют при авитаминозах, анемии, в диетическом питании при заболеваниях сердечно–сосудистой системы, печени, почек. Корнеплоды и морковный сок также применяют при гиповитаминозе А, который сопровождается повышенной утомляемостью, ухудшением аппетита, склонностью к простудным заболеваниям и болезням желудочно–кишечного тракта и кожи (сухость кожных покровов, повышенная ломкость волос и ногтей). Морковь показана также при заболеваниях конъюнктивы и роговицы глаз [1].

Экстракты – лекарственная форма, представляющая собой концентрированное извлечение из лекарственного растительного сырья, реже из сырья животного происхождения.

Экстракты могут использоваться как лекарственные растительные препараты, а также в качестве фармацевтических субстанций входят в состав других лекарственных препаратов, представляющих собой различные лекарственные формы, например: таблетки, капсулы, эликсиры, суппозитории, капли для приёма внутрь и др [2].

В современной научной медицине морковь очень широко используют при лечебном питании и как лечебное средство. Морковь обладает выраженными антиоксидантными свойствами. Экстракты моркови предупреждают развитие оксидативного напряжения приемом галактозы, обладают выраженными противовоспалительными свойствами.

Наиболее распространенными способами получения экстрактов являются реперколяция, противоточная и циркуляционная экстракция, электроимпульсная плазменно–динамическая экстракция, с диоксидом углерода и другие. С целью интенсификации экстрагирования используются вихревая экстракция, виброэкстракция, экстракция с помощью ультразвука и инфразвука.

В литературных источниках были описаны методы получения следующих экстрактов:

Масляный экстракт моркови. Способ получения масляных экстрактов из растительного сырья включает сушку, измельчение, смачивание растворителем, растирание смоченного сырья, экстракцию растительным маслом или животным жиром и отделение масляного экстракта от твердой фазы. При этом сушку растительного сырья осуществляют в инфракрасной сушилке; измельчение проводят до размера частиц 100-200 мкм. Масляный экстракт зонтиков моркови обладает антиоксидантной и противоопухолевой активностью, предупреждает возникновение рака кожи – определили, что частые потребления моркови (по крайней мере, три раза в неделю) достоверно понижают риск рака легкого у женщин. С–17 полиацетилены моркови обладают выраженными противоопухолевыми свойствами. Мета–анализ показал, что прием моркови предупреждает развитие рака желудка. Экстракты растения, в особенности дикой моркови ингибируют процессы метастазирования опухолей. Масляный экстракт моркови избирательно стимулирует апоптоз в миелоидных клетках.[3]

Сверхкритический CO₂ экстракт моркови (витамин Е не менее 2%, каротиноиды 400мг%) получают методом сверхкритической флюидной экстракции природным диоксидом углерода, в отсутствие неорганических солей, без остатков растворителя, тяжелых металлов, воспроизводимых микроорганизмов. Представляет собой маслянистую массу коричневато–болотного цвета. В косметической продукции CO₂ экстракт моркови используется в качестве компонента, оказывающего противовоспалительное, антиоксидантное увлажняющее действие. Содержит высокий процент природного токоферола, который является ловушкой для свободных радикалов и препятствует как возрастному старению, так и старению из–за воздействия ультрафиолета. [4]

Экстракт моркови сухой (плод) 100 гр. получен в результате экстракции корнеплода моркови при этом подлежащее экстракции сырье предварительно измельчают, измельченное сырье смачивают в 30-40% водозатанольном растворе в течение 8-12 часов в герметично

закрытой емкости, затем проводят двухстадийную экстракцию при интенсивном кипении под вакуумом, причем указанные стадии экстракции осуществляют действием 40% водозатанольным раствором при температуре экстрагента 35-45°C. Обладает выраженным противовоспалительным и антиоксидантным действием. Применяется в основном в народной медицине и любительской косметологии. Стимулирует понижение уровня холестерина, улучшает работу печени и почек, укрепляет иммунную систему, в составе косметики устраняет признаки старения, эффективно питает и увлажняет зрелую, сухую кожу. [5]

Морковь – водорастворимый докритический CO₂ экстракт (микроэмульсия) получают методом сверхкритической флюидной экстракции природным диоксидом углерода, в отсутствие неорганических солей, без остатков растворителя, тяжелых металлов, воспроизводимых микроорганизмов. Данный экстракт обладает сильным антиоксидантным и противовоспалительным действием, стимулирует выработку коллагена, способствует уменьшению морщин, успокаивает, увлажняет, отбеливает кожу. [6]

Таким образом, мы рассмотрели некоторые методы получения экстрактов моркови посевной. На наш взгляд наиболее перспективным является метод углекислотной экстракции, как наиболее экономически выгодным для получения экстрактов. Лекарственные средства на основе экстрактов моркови применяются преимущественно в косметической промышленности и при различных гипо – и авитаминозах. Данное направление перспективно для дальнейшего научного изучения в получении новых препаратов.

Список источников

1. Куркин В.А. Фармакогнозия. Учебник для студентов фармацевтических вузов (факультетов) / В.А. Куркин. 3–е изд., перераб. и доп. Самара: ООО «Офорт». ФБГОУ ВО СамГМУ Минздрава России. – 2016. – 234 с.;
2. Государственная фармакопея Российской Федерации. XV издание. – 2023;
3. Кароматов И. Д., Тогбоев К. Т. «Морковь дикая, посевная» / Бухара – 2017;
4. <http://study2.solo-it.ru/>;
5. <https://morkovi-sukhoi-ekstrakt-plod-1-kg-1/>;
6. <https://aroma-reality.ru/>.

ТЕОРЕТИЧЕСКИЕ ОСНОВЫ ПОЛУЧЕНИЯ ЭКСТРАКТОВ КРАПИВЫ ДВУДОМНОЙ

Сибгатуллина Е.А., Изюмская З.С., Скуридина А.В.

Научный руководитель: Кочукова А.А.

Оренбургский государственный медицинский университет, Оренбург

Проанализированы способы получения экстрактов из листьев крапивы двудомной. Приведены технологии извлечения биологически активных веществ с наименьшими потерями.

Ключевые слова: экстракт листьев крапивы двудомной, экстрагирование, кровоостанавливающий эффект.

В настоящее время существует огромный ассортимент лекарственных препаратов, полученных синтетическим или полусинтетическим путем. Однако, наряду с положительными эффектами, имеется огромный ряд нежелательных и даже негативных эффектов: аллергические реакции, нарушения в работе обмена веществ, нарушения работы желудочно-кишечного тракта и др. Ежегодно проводятся научно-исследовательские работы по поиску и внедрению новых методов и технологий выделения из лекарственного растительного сырья необходимых веществ и изготовления из них лекарственных препаратов.

Крапива двудомная - *Urtica dioica* L., семейство крапивных – *Urticaceae* является лекарственным растением, которое встречается повсеместно. Этим объясняется широкое ее использование в народной медицине, в сельском хозяйстве, в косметологии и других отраслях.

Многие авторы в своих статьях указывают, что фармакологическое действие крапивы двудомной обусловлено содержанием в ней различных биологически активных веществ. Например, наличие витамина К в листьях растения предполагает кровоостанавливающий эффект, а наличие хлорогеновой и других органических кислот – антиоксидантный и противоопухолевый эффекты. Растение оказывает поливитаминный, иммуномодулирующий эффекты, способствует обновлению тканей, ускорению заживления ран.

В медицинской практике применяются экстракты, полученные из листьев крапивы двудомной (*Urtica dioica* L.), в качестве кровоостанавливающих веществ растительного происхождения.

Цель работы: проанализировать способы получения экстрактов крапивы двудомной.

Результаты и обсуждения. Согласно литературным данным, существует несколько методов получения экстрактов крапивы, основанных на различных принципах экстрагирования активных веществ.

Одним из наиболее распространенных и перспективных методов получения экстракта является экстрагирование водно-спиртовой перколяции с дальнейшим хроматографированием экстракта для определения его состава при участии различных растворителей. [1] В качестве экстрагентов могут также использоваться ацетон, хлороформ, этиловый эфир, дихлорэтан, сжиженные газы, масла растительные и др.

Перколяция – это способ получения экстрактов, который заключается в непрерывной фильтрации экстрагента через слой исследуемого сырья. При этом вещества, содержащиеся в растительном сырье, переходят в экстрагент. Полученные данным способом экстракты подвергают обязательной очистке. Метод очистки выбирают исходя из количества и свойств балластных веществ. [2]

Для выделения практически всего спектра, содержащихся в растительном сырье БАВ, используют полиэкстракты. Полиэкстракты – это процесс постадийного экстрагирования с применением ряда экстрагентов с различными степенями полярности.

Еще одним распространенным методом считается экстрагирование в поле низкочастотных механических колебаний. Получение экстракта представленным способом характеризуется большим количеством факторов, оказывающих существенное влияние на кинетику и энергозатраты процесса. [3]

Также существует метод дробной мацерации, сопровождающийся прессованием. Сырье замачивают и после набухания отжимают на вальцовых мельницах или гидравлических прессах. Процесс повторяется несколько раз. Метод позволяет сократить потери действующих веществ, так как в шроте остается небольшой объем вытяжки [4].

Выбор метода получения экстрактов крапивы зависит от целей и требований производителя. Каждый метод имеет свои преимущества и недостатки, и выбор определенного метода может зависеть от эффективности извлечения активных веществ, сохранения их полезных свойств, стоимости процесса и других факторов.

Заключение. По мнению авторов наиболее распространенным и перспективным методом получения экстрактов является метод экстрагирования в поле низкочастотных механических колебаний

Список источников

1. Бондарев А.В., Бойко Н.Н., Заливская А.В., Сидорова Т.А. Разработка технологии получения экстракта крапивы двудомной (*Urtica dioica* L.) // *Фундаментальная наука в современной медицине*. 2019 с. 93-96.
2. Гнездилова К.И., Бойко И.А. Курск, Технология изготовления настоек различными методам // *Символ науки*. 2018
3. Савенко А.В., Сорокопуд А.Ф., Гриценко В.В. Получение экстрактов листьев крапивы двудомной и березы повислой в вибрационном аппарате// *Научный журнал НИУ ИТМО. Техника и технология пищевых производств* 2015 с. 59-66.
4. Фадеева Ю.И. Подбор способа экстрагирования для производства БАД, улучшающих внешний вид кожи // *ЖУРНАЛ Интеллектуальный потенциал XXI века: степени познания*. 2010

ОСОБЕННОСТИ СТРОЕНИЯ И КОНФОРМАЦИОННЫЕ СВОЙСТВА 5-ГИДРОКСИНАФТАЛИН-1-СУЛЬФОКИСЛОТЫ

Гришина А.Д., Лапыкина Е.А., Федоров М.С.

ФГБОУ ВО «Ивановский государственный университет», Иваново

В статье изучено геометрическое и электронное строение конформеров 5-гидроксинафталин-1-сульфокислоты с помощью квантово-химических методов расчета, рассмотрен процесс их депротонирования в газовой фазе (DFT/B3LYP/cc-pVTZ).

Ключевые слова: квантово-химические расчеты, сульфокислоты, конформеры, DFT методы, депротонирование.

5-Гидроксинафталин-1-сульфокислота (ГНСК) находит свое применение в качестве излучателя фотоэлектронов в электронной микроскопии, сырья для приготовления пигментов и красителей, молекула может выступать в качестве доноров протона в потенциально мезогенных Н-комплексах [1, 2].

В работе выполнены квантово-химические расчеты и получены данные о конформационном составе молекулы ГНСК (Gaussian09, DFT/B3LYP/cc-pVTZ). Для всех стационарных точек на поверхности потенциальной энергии молекулы ГНСК выполнена полная оптимизация геометрических параметров и расчет частот колебаний.



Рис.1. Диаграмма относительных энергий и структура конформеров ГНСК

Установлено, что свободная молекула ГНСК имеет шесть конформеров, отличающихся взаимным расположением групп $-\text{SO}_3\text{H}$ и $-\text{OH}$ относительно нафталинового остова. Отметим, что функциональные группы не оказывают стерического влияния друг на друга. Все конформеры можно разделить на две группы по энергии: $\Delta E=0 \div 2$ и $\Delta E=2.17 \div 4.15$ ккал/моль (рис. 1), наиболее энергетически выгодными являются структуры, у которых группа $-\text{OH}$ направлена в противоположную сторону от общей связи C_9-C_{10} между кольцами в нафталине (конф. I-III), а разворот группы вокруг $\text{C}-\text{O}$ на 180° повышает энергию более чем на 2 ккал/моль (конф. IV-VI). В каждой группе конформеров наиболее выгодными являются структуры с ортогональным расположением связи $\text{S}-\text{O}$ группы $-\text{SO}_3\text{H}$ ($\varphi(\text{C}-\text{C}-\text{S}-\text{O})=117^\circ$) относительно нафталинового остова и разворотом водорода в сульфогруппе от связи C_9-C_{10} . Наибольшим дипольным моментом обладают конформеры I и II. Определены барьеры внутреннего вращения групп $-\text{SO}_3\text{H}$ относительно связи $\text{C}-\text{S}$, группы $-\text{OH}$ относительно связи

S–O и группы –OH относительно связи C–O. Полученные значения не превышают 7 ккал/моль. Относительно высокие барьеры внутреннего вращения свидетельствуют о структурной жесткости молекулы ГНСК. Отметим, что две группы конформеров отличаются также и по значению энергий высшей занятой (ВЗМО) и низшей свободной (НСМО) молекулярных орбиталей, поворот группы –OH изменяет значение $\Delta E = E_{\text{ВЗМО}} - E_{\text{НСМО}}$ при одинаковом расположении сульфогруппы на 0.15 эВ (конф. I и конф. IV), а переход от ортогональному к копланарному расположению связи S–O в относительно нафталинового остова –SO₃H изменяет ΔE на 0.05 эВ.

В работе рассмотрен процесс депротонирования в газовой фазе, рассчитан ряд возможных анионов ГНСК, выполнено сравнение характеристик депротонирования исследуемых конформеров с нафталинсульфоновой кислотой (НСК). При удалении протона из –SO₃H фрагмент –SO₃[–] меняет свою геометрию, приобретая симметрию, близкую к C_{3v}. Двойные связи S=O становятся длиннее, а связь S–O – короче (на ≈0.155 Å), чем в исходной структуре –SO₃H. Все валентные углы O–S–O близки к 114°, в отличие от валентных углов O=S–O ≈ 121° и O=S–O ≈ 107° в группе –SO₃H. При депротонировании сульфогрупп конформеров I–III и IV–VI появляется единая форма аниона (рис. 2).

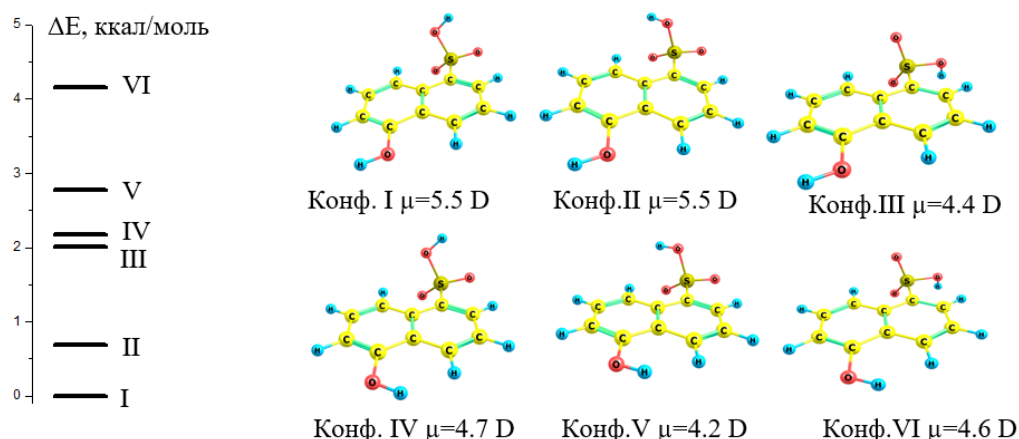

Рис. 2. Относительные энергии Гиббса конформеров ГНСК (B3LYP/cc-pVTZ)

	Конф. I	Конф. II	Конф. III	Конф. IV	Конф. V	Конф. VI	НСК
$\Delta_r G^0_{298}$, ккал/моль	312.2	312.2	310.4	309.7	309.5	309.2	311.1
$\Delta_r H^0_{298}$, ккал/моль	319.5	318.9	317.8	317.3	316.7	314.8	321.4

Таблица 1. Рассчитанные $\Delta_r G^0_{298}$ и $\Delta_r H^0_{298}$ для НСК и конформеров ГНСК

По значениям $\Delta_r H^0_{298}$ и $\Delta_r G^0_{298}$ (табл. 1) можно сделать вывод, что в ГНСК заместитель –OH снижает кислотные свойства молекулы.

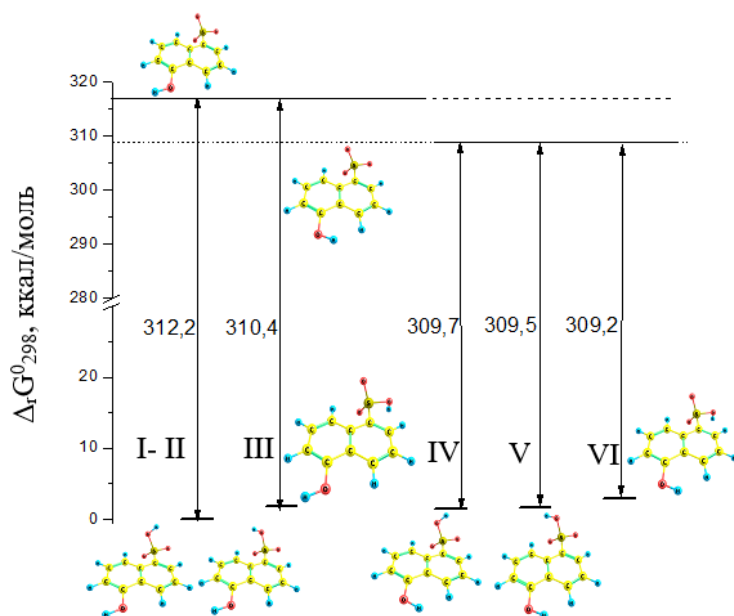
Исследование выполнено за счет гранта Российского научного фонда № 22-73-00091, <https://rscf.ru/project/22-73-00091/>

Список источников

1. Abdel-Shafi A. A., Al-Shihry S. S. Fluorescence enhancement of 1-naphthol-5-sulfonate by forming inclusion complex with beta-cyclodextrin in aqueous solution // Spectrochimica Acta, 2009. P. 533-537

2. Fedorov M.S., Giricheva N.I., Syrbu S.A. New supramolecular hydrogen-bonded liquid crystals based on 4-alkylbenzenesulfonic acids and 4-pyridyl 4'-alkyloxybenzoates: quantum chemical modeling and mesomorphic properties // Journal of Molecular Structure. 2021. T. 1244. C. 130890.

STRUCTURE FEATURES AND CONFORMATIONAL PROPERTIES OF 5-HYDROXYNAPHTHALINE-1-SULFONACID.

Grishina A.D., Lapykina E.A., Fedorov M.S

Ivanovo State University, Ivanovo, Russia

The article examines the geometric and electronic structure of 5-hydroxynaphthalene-1-sulfonic acid conformers based on the results of quantum chemical calculation methods, and considers their deprotonation process in the gas phase (DFT/B3LYP/cc-pVTZ).

Keywords: quantum chemical calculations, sulfonic acids, conformers, DFT methods, deprotonation.

ВЛИЯНИЕ ТЕМПЕРАТУРНОГО РЕЖИМА НА ВЫХОД ПРОДУКТА ПРИ СИНТЕЗЕ 4,4'- ДИАМИНОДИФЕНИЛМЕТАНА В УСЛОВИЯХ ГОМОГЕННОГО КАТАЛИЗА

Цветков И.Д., Шишанов М.В., Кук Х.Г.

Российский химико-технологический университет имени Д.И.Менделеева

tsvetkov.i.d@muctr.ru

Предложен вариант получения 4,4'-диаминодифенилметана в условиях гомогенного катализа анилина с формалином.

Ключевые слова: 4,4'-диаминодифенилметан, отвердитель, катализ.

4,4'-Метилендианилин является промышленным химическим веществом, которое широко известно, как диаминодифенилметан или МДА [1]. МДА в чаще всего применяется для производства 4,4'-метилендианилиндиизоцианата (МДИ) и некоторых других полимерных изоцианатов, которые в дальнейшем используются для производства пенополиуретанов (ППУ). Еще одним из наиболее важных способов применения МДА является использование его в качестве отвердителя для эпоксидных смол и уретановых эластомеров. МДА применяют в качестве антикоррозионного средства для железа, в качестве антиоксиданта для смазочных масел, в качестве промежуточного продукта при производстве эластомерных волокон (например, спандекса) и при приготовлении азокрасителей. [1,2]. Совокупное мировое производство МДА на данный момент по оценке экспертов составляет до 200 тыс. тонн, продукт можно отнести к категории средне и малотоннажных производств.

Основной метод производства МДА – это кислотно-катализируемая реакция формальдегида с анилином, с последующей дистилляцией из полученного полимерного состава 4,4'-диаминодифенилметана. [3] На Рис. 1. Представлена основная схема получения МДА. При этом отмечается наличие примесей 2,4-диаминодифенилметан в качестве изомера, до 3%. [4]



Рис. 1. Схема получения МДА - кислотно-катализируемая реакция формальдегида с анилином.

В нашей работе, был исследован процесс получения МДА в гомогенной среде, кислотно-катализируемая реакция формальдегида (растворенного в формалине) с анилином. Цель данной работы – оценка влияния температурного режима процесса на выход основного продукта (МДА).

Процесс проводили на установке, представленной на рисунке 2 при различных температурах (60,70,80°C). Скорость прикапывания формалина к уже нагретой смеси анилина с соляной кислотой, время проведения процесса и др переменные были не изменны.

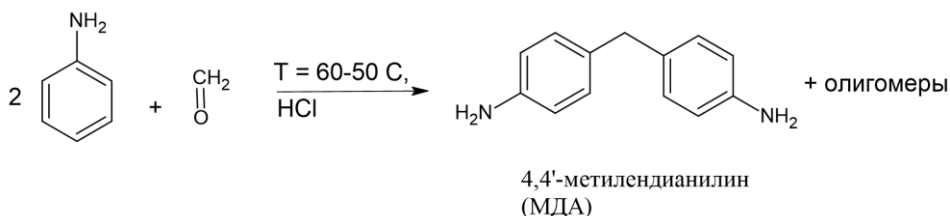

Рис. 2. Схема установки прикапывания формальдегида.

Основные элементы: 1 – холодильник Аллина (шариковый, обратный); 2 – термометр; 3 – шприц для подачи формалина; 4 – реакционная зона; 5 – рубашка для обогрева; 6 – магнитная мешалка с подогревом; 7 – термостат.

Концентрацию 4,4'-Метилendiанилина подтверждали методом ГЖХ. Хроматограмма полученного в ходе процесса образца представлена на рисунке 3.

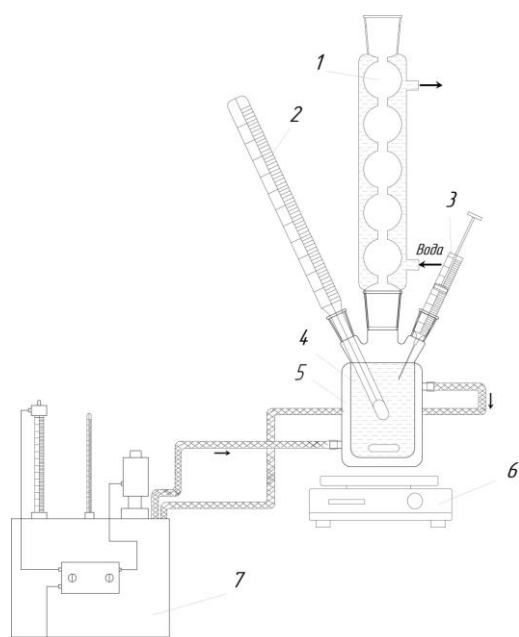

Рис. 3. Хроматограмма полученного в ходе эксперимента образца. Время выхода 4,4'-Метилendiанилина - 6,11 мин.

Характеристики метода:

Прибор: Хроматограф жидкостный «СТАЙЕР-М» со спектрофотометрическим детектором; Программное обеспечение: МультиХром 3.4; Колонка: обращенно-фазовая колонка COSMOSIL 5C18 4.6x250 мм; Объем вводимой пробы: 20 мкл; Длина волны: 215 нм; Элюент: вода-ацетонитрил (1:1); Скорость потока: 1 мл/мин; Температура: 23°C; Влажность: 22%.

Используя один и тот же метод и раствор эталонного 4,4'-Метилendiанилина, был проведён расчет площади под пиком характерному МДА.

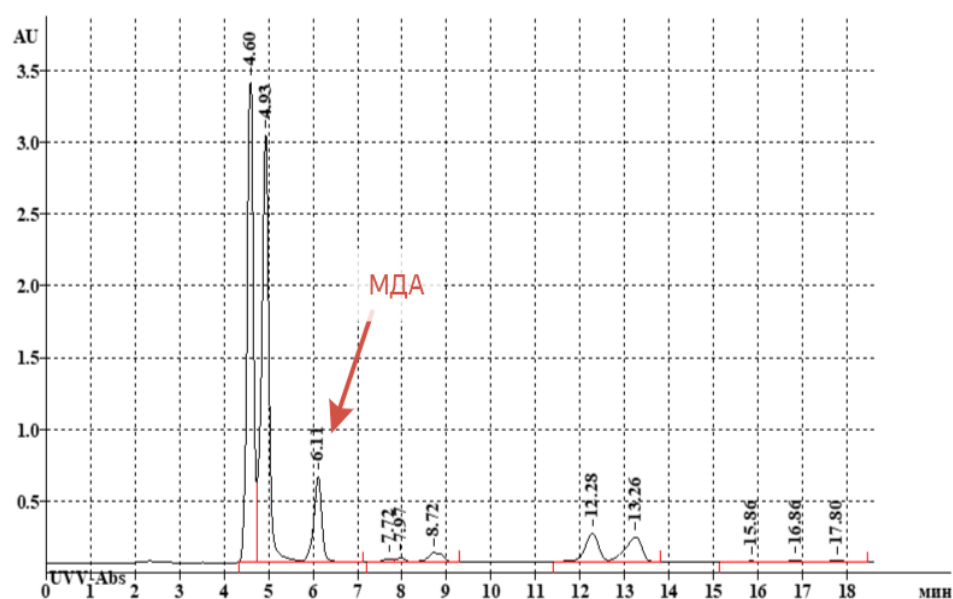
В результате отбора проб на хроматографе в разное время по ходу процесса и их анализа было выявлено, что при температурном режиме 80⁰С концентрация основного продукта (МДА) быстрее выходит на плато (рис. 4).



Рис.4. Концентрации МДА, рассчитанные методом ВЖХ на разных отрезках времени процесса.

Список источников

1. O'Neill M.J. Encyclopedia of Chemicals, Medicines and Biologics. Whitehouse Station, 2006. Page 506.3. Katie
2. L. Dionisio, Catherine Phillips, Paul S. Price, Christopher M. Grulke, Anthony Williams, Derya Birul, Tao Hong⁴ and Kristin K. Isaacs. Chemicals and Products Database, a resource for collecting data on the effects of chemicals in consumer goods. Scientific data, 2018. V. 5. DOI:10.1038/sdata.2018.125.
3. O'Neill, M.D. Encyclopedia of chemicals, drugs and biological substances. Whitehouse Station, New Jersey. 2006., P. 506.
4. Ann M. Bennecker, Louis G.J. van der Ham, Bart de Waele, Arend Jan Zeuw, Henk van den Berg. Design and intensification of the DADPM industrial process. Chemical Engineering and Processing - intensification of processes, vol. 109, 2016, P. 39-50, ISSN 0255-2701, DOI: 10.1016/j.cep.2016.08.009.

CONSUMER DEMAND AND USAGE BENEFITS OF ELECTRICAL ENERGY STORAGE BATTERY SYSTEMS

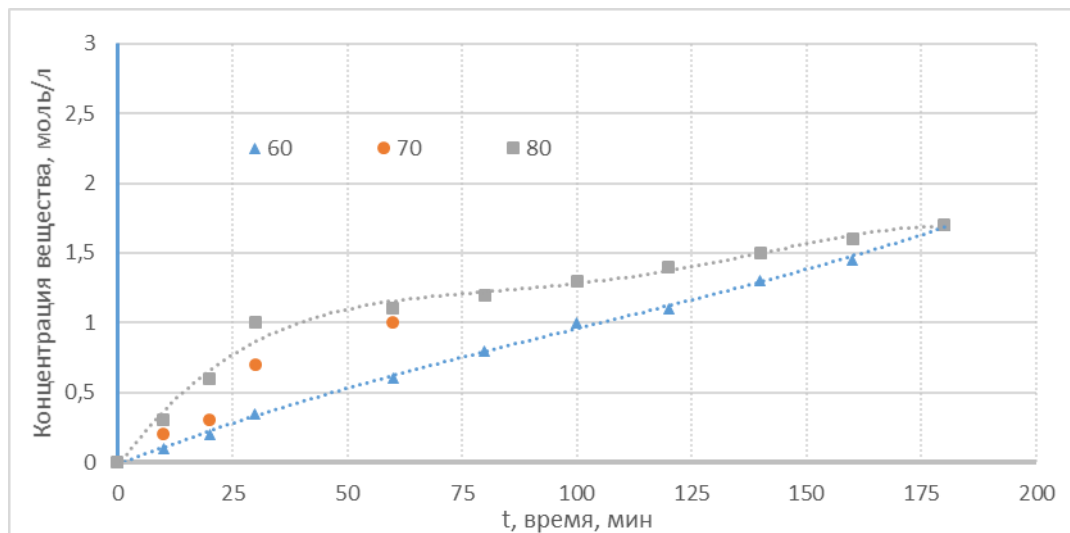
Turaev A.I.

Institute of Problem Energetics Academy of Sciences of the Republic of Uzbekistan

This article explores the advantages that consumers can gain from implementing electrical energy storage battery systems. It highlights benefits such as peak demand management, load shifting, backup power, and integration of renewable energy sources. The article also discusses cost savings, improved grid stability, and the role of advancing technology and supportive policies. By empowering consumers to optimize electricity usage and reduce grid dependency, energy storage systems contribute to a sustainable energy future.

Key words. Distribution generation, solar photovoltaic stations, accumulator batteries, grid control system.

As the global transition towards sustainable and renewable energy sources continues to gain momentum, Uzbekistan, a country rich in natural resources, is also embracing the shift towards a greener and more reliable energy future. With a growing emphasis on reducing greenhouse gas emissions and increasing energy efficiency, Uzbekistan is now exploring the potential of electrical energy storage battery systems to meet its energy needs while reaping numerous benefits for consumers [1; 2].

In recent years, consumer demand for electrical energy storage battery systems in Uzbekistan has been steadily increasing. This surge in interest can be attributed to several factors, including the need for energy independence, cost savings, grid stability, and environmental sustainability. As consumers become more aware of the advantages offered by these systems, their adoption is expected to play a crucial role in shaping Uzbekistan's energy landscape [4].

This article aims to delve into the consumer demand and usage benefits of electrical energy storage battery systems in Uzbekistan. We will explore how these systems are revolutionizing the way energy is generated, stored, and utilized, while empowering consumers to take control of their energy consumption and contribute to a cleaner and more resilient grid.

Efforts are underway to make these systems more efficient, durable, and affordable, allowing for wider implementation in various developing regions. Renewable energy sources and advances in battery technology to support solutions for consumers disconnected from the grid are driving the proliferation of small-scale battery energy storage systems in developing countries.

Figure 1 shows how to equip electricity consumers with energy storage battery systems and increase the reliability of their electricity supply.

BESS usually consumes excess electricity during daytime off-peak hours and transmits power to consumers at night when there are no solar photovoltaic stations, defined by the following expressions [3; 5].

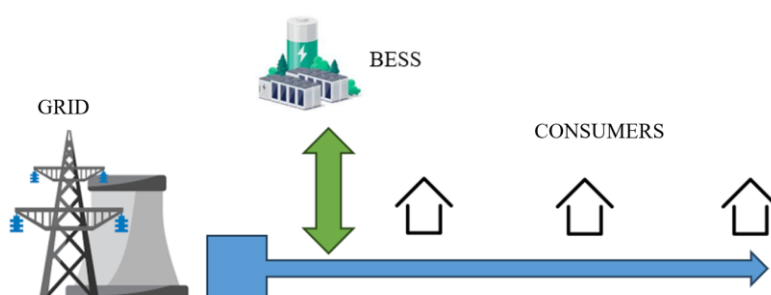

Fog. 1. Consumers with BESS in the electricity network

$$W_{bess} = \max (W_{ist} - (W_{qtem} + W_t)) \quad (1)$$

where W_{bess} - the electrical energy that the battery pack must receive, W_{ist} - the demand for electricity from consumers that is needed during off-peak times, W_{qtem} - electricity from distributed generation sources, W_t electricity supplied through central power networks. If the distributed generation sources consist of wind and solar photovoltaic stations, then the expression will look like.

$$W_{bess} = \max (W_{ist} - (W_{sh} + W_q + W_t)) \quad (2)$$

where W_{sh}, W_q - electricity from wind and solar photovoltaic stations.

The battery stops receiving power after it is fully charged. At the same time, the battery discharge process is also determined by the above expressions.

We use the following expression to determine the ability of the accumulator battery to receive or transmit power [6]:

$$W_{bess} = \max \left(\frac{|P_{besmak}|}{S_{bess} * H * \mu}, \frac{|P_{bessmin}|}{S_{bess} * H * \mu} \right) \quad (3)$$

where $P_{besmak}, P_{bessmin}$ - able to receive or transmit maximum and minimum power per unit time, S_{bess} - the value of the battery backup, μ - the useful duty factor of the accumulator battery, H - battery life at specified capacity.

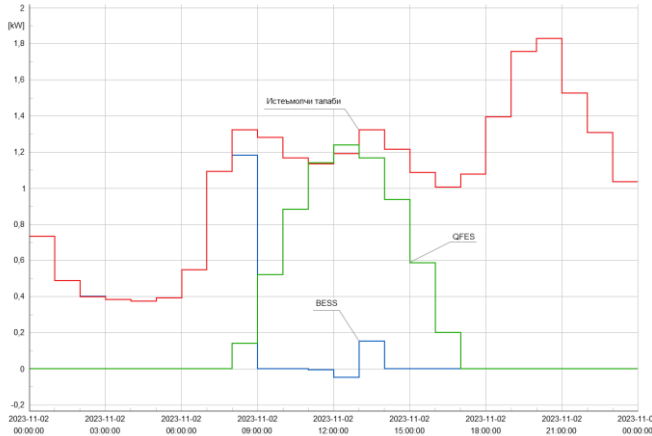

Fig. 2. Demand of consumers with BESS in the power grid

Figure 2 shows the customer demand satisfaction of a 1.3 kW solar PV plant installed in a house and a BESS device, according to which the full customer demand of the BESS is satisfied at night. During the daytime, PV plant meets a certain consumption demand and the rest of the electricity demand is provided by the grid.

Conclusion: In conclusion, electrical energy storage battery systems provide significant benefits to consumers. By integrating peak demand management, backup power, and renewable energy sources, these systems increase reliability, efficiency, and flexibility in meeting electricity needs. Additional benefits include cost savings, modern grid stability, and reduced energy storage adoption issues. Also, with advanced technologies, consumers have the opportunity to optimize their use of electricity, reduce grid dependency and contribute to a sustainable energy future. The deployment of electric energy storage battery systems is an important step towards achieving a more sustainable and environmentally friendly energy landscape.

References

1. Chatzigeorgiou, N.G., Yerasimou, Y.P., Florides, M.A., Georghiou, G.E. (2021). Grid Export Reduction Based on Time-Scheduled Charging of Residential Battery Energy Storage Systems-A Case Study in Cyprus. In: Littlewood, J., Howlett, R.J., Jain, L.C. (eds) Sustainability in Energy and Buildings 2020. Smart Innovation, Systems and Technologies, vol 203. Springer, Singapore. https://doi.org/10.1007/978-981-15-8783-2_19.
2. Abubaker Siddiq, “Sizing and optimization of battery energy storage systems for wind and solar power plants in a distribution grid”, A case study on optimizing the size of the battery for peak shaving and ancillary services, 2021.
3. Насиров Т.Х., Сытдыков Р.А., Удовиченко В.Б. Из опыта разработки экспертной системы для управления режимами электроэнергетических систем /В сб. трудов «Актуальные вопросы в области технических и фундаментальных наук». Вып.2, -Т., ТашГТУ. 2001. С. 126-131-б.
4. Moein Choobineh, Bananeh Ansari, Salman Mohagheghi, “Vulnerability assessment of the power grid against progressing wildfires”, Fire Safety Journal, Volume 73, 2015, Pages 20-28, ISSN 0379-7112, <https://doi.org/10.1016/j.firesaf.2015.02.006>.
5. Alexander Thornton, Carlos Rodríguez Monroy, “Distributed power generation in the United States”, Renewable and Sustainable Energy Reviews, Volume 15, Issue 9, 2011, Pages 4809-4817, ISSN 1364-0321, <https://doi.org/10.1016/j.rser.2011.07.070>.
6. Zhengchao Wang, A.T.D Perera, “Robust optimization of power grid with distributed generation and improved reliability”, Energy Procedia, Volume 159, 2019, Pages 400-405, ISSN 1876-6102, <https://doi.org/10.1016/j.egypro.2018.12.069>.

STUDY OF THE EFFECT OF ULTRADISPERSE ADDITIVES CONTAINING ALUMOSILICATE ON THE PROPERTIES OF ROAD BRICKS

Baghirov B., Shirinzade İ.

Azerbaijan University of Architecture and Construction, Baku, Azerbaijan

High-quality kaolin clays, which are raw materials for the production of clinker bricks, are not found on the territory of the Republic of Azerbaijan. Therefore, to obtain high-quality clinker bricks, low-melting clays were modified with aluminosilicate containing ultrafine additives. Fireclay and fly ash were used as such additives. The obtained materials based on such ceramic mass have high technical characteristics.

Keywords: clay, clinker brick, ultrafine additives, chamotte, fly ash

Although the territory of Azerbaijan is rich in various types of rocks suitable for the construction materials industry, difficult clays are hardly found in the country. At present, the construction works continue at a high speed in our country. On the one hand, this is related to the increase in the standard of living of the population, but on the other hand, it is related to the reconstruction of Karabakh, which was completely destroyed. Since the liberation of Karabakh from the occupation, improvement and construction works have been started, the transport and communication system is being built, the construction of administrative buildings, commercial facilities, public catering facilities, and hotels continues at a high speed. It is also planned to create Agdam Industrial Park here. In addition, the city transport and communication system will be established, administrative buildings, commercial facilities, catering facilities, hotels will be built, parks will be built and Aghdam Industrial Park will be created [1]. Therefore, Agdam will be a construction site for a long time, and there will be a demand for high-quality construction materials.

The aim of the research work is to study the properties of clinker bricks by modifying the clays.

Conducted studies [2] show that it is possible to get high-quality clinker bricks as a result of modification of ordinary clays with many mineral additives.

Improving the properties of materials with the use of ultradispersed particles is one of the promising directions in modern materials science. This is due to the fact that small particles have unique properties, which is explained by the increase in their surface energy.

Clay from the Ashchy Guzdak deposit (Azerbaijan), fireclay (chamotte) and fly ash were used in the production of clinker bricks. The chemical composition of the used materials was studied and the obtained results are presented in table 1.

№	Name of materials	Chemical composition, %								
		SiO ₂	Al ₂ O ₃	CaO	MgO	Fe ₂ O ₃	Na ₂ O +K ₂ O	SO ₃	TiO ₂	LC
1	Clay of deposits Ashchy Guzdak	56,82	14,15	7,32	1,97	3,50	5,53	1,25	-	9,56
2	Chamotte	60,38	20,58	3,07	3,21	5,17	3,35+1,40	0,46	0,63	-
3	Fly ash	62,67	28,38	1,63	0,56	4,14	0,48+ 0,58	-	1,60	-

Table 1. Chemical composition of raw materials used in the production of clinker bricks

Due to the low content of Al₂O₃ in the chemical composition of the clays used, these types of clays are considered unsuitable for the production of clinker bricks (clays suitable for clinker bricks should have Al₂O₃ = 17-25%). As can be seen from the table, the content of Al₂O₃ in chamotte and

ash is quite high. Their addition to the ceramic slag for clinker brick significantly affects the physical and mechanical properties of the brick (table 2)

One of the main processes affecting the quality of the product in ceramic materials technology is the burning process. The correct choice of the burning mode significantly affects the density, strength and rubability of the product. Phase changes occurring in the ceramic material during combustion lead to the formation of an artificial stone material with high technical properties. In order to ensure the required level of strength and other construction-technical properties of the obtained artificial stone, the optimal firing mode was selected for the ceramic material for the clinker brick. The ceramic material was fired at temperatures of 1000, 1050, 1100, 1150, 1200, 1250 and 1300⁰C. It was determined that the highest physical-mechanical indicators belong to the samples burned at 1250⁰C temperature.

№	Ceramic mass composition, %			Compressive strength, MPa	Water absorption, %
	Clay	Chamotte	Fly ash		
1	100	-	-	13.0	16.0
2	97	2	1	18.0	14.5
3	95	3	2	20.7	12.5
4	90	5	5	33.5	8.8
5	85	8	7	43.0	6.2
6	80	10	10	53.0	5.0
7	76	12	12	40.0	8.3

Table 2. Dependence of the properties of the ceramic mass on the amount of components in its composition

The combined use of these additives led to a 2.5 times increase in the strength of the ceramic material. As can be seen from the table, the used ultradisperse additives had a significant effect on increasing the density of ceramic materials.

The composition and structure of the ceramic material for the purchased clinker brick was studied using modern physico-chemical analysis methods and it was determined that the composition of the high-quality ceramic material consisted of 25-30% crystalline phase and 70-75% glass phase. The crystalline phase consists mainly of the mineral mullite and SiO₂ (cristobalite).

Reference

1. Qarabagda shehersalma ishlerinde klinker kerpicinin tetbiqi. AzMİU- Elmi eserlər jurnalı-№1-Xususi buraxılış ISSN (21.04.2022) 2222-5013. <https://swjournal.az/journals/91>
2. Federova E.N. Polucheniya i svoystva keramiki na osnove nanorazmernykh poroshkov oksida alyuminiya//Avtoreferat diss.k.t.n. Krasnoyarsk 2021. 20s
3. Kirpich keramicheskii dlya mosheniya. Mejqsudarstvenniy standart. QOST 32311-2012. Technicheskii usloviya. 2014. <https://docs.cntd.ru/document/1200107183>.

Высококачественные каолиновые глины, которые являются сырьем для производства клинкерного кирпича на территории Азербайджанской Республики не встречаются. Поэтому для получения качественного клинкерного кирпича было проведено модифицирование легкоплавких глин алюмосиликат содержащими ультрадисперсными добавками. В качестве таких добавок было использовано шамот и зола-уноса. Полученные материалы на основе такой керамической массы имеют высокие технические характеристики.

Ключевые слова: глина, клинкерный кирпич, ультрадисперсные добавки, шамот, зола-унос.

К ВОПРОСУ О РЕШЕНИИ ПРОБЛЕМЫ НАПИСАНИЯ АЛГОРИТМОВ УПРАВЛЕНИЯ АВТОМАТИЗИРОВАННОЙ ТРАНСПОРТНО-НАКОПИТЕЛЬНОЙ СИСТЕМОЙ С ПРИМЕНЕНИЕМ ТРАНСПОРТНЫХ РОБОТОВ

Огорельцев Р.М., Пиотровский Д.Л.

РТУ МИРЭА, Москва

Статья рассматривает задачи, встающие при разработке управляющих алгоритмов для управления автоматизированными транспортно-накопительными системами с применением транспортных роботов.

Ключевые слова: транспортные роботы, управление логистической системой, технологическое оборудование, автоматизированная транспортно-накопительная система.

Автоматизированные транспортно-накопительные системы на основе транспортных роботов представляют собой современное решение, революционизирующее логистику и управление складскими запасами. Они включают в себя автономных роботов, способных перемещать товары и материалы в заданных рамках, а также ряд программных и технических решений, направленных на взаимодействие с остальными частями транспортно-накопительной системы. Данный вид решений существенно повышает эффективность и скорость обработки грузов [1,2].

Разработка алгоритмов управления для этих систем охватывает широкий спектр задач и требует мультидисциплинарного подхода, сочетающего элементы компьютерных наук, робототехники, искусственного интеллекта и системного анализа. Сложность задачи заключается в необходимости создания алгоритмов, способных адаптироваться к динамично меняющимся условиям, обрабатывать большие объемы данных в реальном времени и обеспечивать эффективное взаимодействие между множеством роботов и другими компонентами системы.

К задачам, которые необходимо решить при построении алгоритмов для данного вида систем относятся:

- Точное определение местоположения транспортных роботов. Это может достигаться использованием различных технологий, включая RFID-метки, беспроводные сенсорные сети, системы визуального распознавания и даже интеграция с внутренними системами GPS. Точное позиционирование критически важно для эффективной работы системы, так как оно влияет на способность робота навигировать по рабочей области, избегая препятствий и точно доставляя материальные потоки.

- Управление положением и скоростью транспортных роботов. Роботы должны способны к самостоятельному перемещению в сложной и динамической среде склада, учитывая такие факторы, как движение других роботов и человеческих операторов, разнообразие грузов и изменяющиеся условия эксплуатации. Это требует от алгоритмов управления способности к быстрой адаптации, прогнозированию возможных препятствий и эффективному реагированию на них.

- Компенсация отклонений от заданного маршрута. Роботы должны быть способны определять и корректировать свой маршрут в реальном времени, чтобы гарантировать точную и своевременную доставку грузов. Это может потребовать интеграции с дополнительными датчиками и системами обратной связи, позволяющими роботам быстро оценивать и корректировать свое положение и направление движения.

- Распределение нагрузки между транспортными роботами. Данная задача требует разработки алгоритмов, способных оптимально распределять задачи между роботами, учитывая их текущее местоположение, заряд батареи, доступные ресурсы и текущие

операционные требования. Эффективное распределение нагрузки помогает предотвратить перегрузку отдельных устройств и увеличивает общую производительность системы.

- Задача построения маршрута. Данная задача включает в себя определение оптимального пути для каждого робота с учетом текущих задач, состояния склада и местоположения других роботов. Это требует сложных алгоритмов маршрутизации и планирования, которые должны быть гибкими и адаптивными, чтобы справляться с постоянно меняющейся средой склада.

- Взаимодействие транспортных роботов с другими частями транспортно-накопительной системы. Роботы должны быть интегрированы с другими системами и механизмами, такими как конвейеры, погрузочно-разгрузочные станции и системы управления запасами. Это требует тесной координации и синхронизации действий, чтобы обеспечить плавный и эффективный процесс обработки грузов. Особенно сложной будет являться взаимодействие транспортного робота с остальной частью системы в момент загрузки-разгрузки.

- Применение теории расписаний и теории массового обслуживания в управлении системами данного типа. Оно помогает оптимизировать работу системы в целом, улучшая использование ресурсов, сокращая время ожидания и повышая общую производительность. Эти теории предоставляют математические и статистические инструменты для анализа и улучшения процессов, связанных с управлением потоками товаров и информации в автоматизированных транспортно-накопительных системах.

- Сбор и анализ данных с роботов. Решение данной задачи состоит не только в мониторинге текущего состояния системы, но и в ее оптимизации. Анализ данных позволяет выявлять тенденции, прогнозировать потребности и своевременно адаптировать систему к изменяющимся условиям.

- Безопасность системы. Данный аспект включает в себя не только физическую безопасность роботов и персонала, но и защиту данных и программного обеспечения от несанкционированного доступа или атак. Разработка надежных механизмов защиты и системы мониторинга состояния роботов и оборудования является неотъемлемой частью процесса создания таких систем.

Каждый из этих аспектов играет ключевую роль в создании эффективной транспортно-накопительной системы на основе транспортных роботов. Успешная реализация такой системы требует не только технических знаний, но и глубокого понимания логистических процессов и возможности гибко адаптироваться к изменяющимся условиям.

Таким образом, автоматизированные транспортно-накопительные системы на основе транспортных роботов представляют собой сложные и многофункциональные технологические решения, требующие интеграции различных областей знаний и технологий. Они играют ключевую роль в оптимизации логистических процессов, улучшая эффективность, снижая затраты и повышая надежность и безопасность складских операций. Разработка и внедрение таких систем требует глубокого понимания как технических аспектов, так и операционных потребностей современных производственных и распределительных сетей.

Список источников

1. Шадский Г.В., Анцев В.Ю., Ковешников В.А. Выбор транспортно-накопительной системы при проектировании автоматизированного производства // Станки и инструмент. - 1989. - №6. - С. 2-4.

2. Гданский Н. И., Карпов А. В. Принципы построения самоорганизующихся систем управления мобильными роботами // Известия Волгоградского государственного технического университета. - 2009. - №8. - С. 65-68.

**ПРИМЕНЕНИЕ ТЕХНОЛОГИИ ОБЛАЧНЫХ БАЗ ДАННЫХ ДЛЯ ЭФФЕКТИВНОГО
ХРАНЕНИЯ И ОБРАБОТКИ ДАННЫХ НА БАЗЕ SUPABASE**

Галиханов Э.Р.

Научный руководитель: Николаева С.Г.

ФГБОУ ВО «КГЭУ», Казань, Республика Татарстан

godlik04@mail

В данной статье исследуется применение технологии облачных баз данных на примере Supabase, который представляет собой инновационную платформу для работы с данными.

Ключевые слова: облачные базы данных, Supabase, хранение данных, обработка данных, цифровизация.

С развитием цифровых технологий все больше организаций и предприятий сталкиваются с необходимостью эффективного хранения и обработки больших объемов данных. В связи с этим становится важным выбор правильной технологии для обработки данных, что позволит снизить нагрузку на сервера, повысить скорость доступа к информации и обеспечить безопасное хранение данных. Одной из новейших технологий для облачного хранения данных является Supabase – открытая база данных, построенная на основе PostgreSQL и Redis, которая позволяет разработчикам быстро создавать и масштабировать базы данных без необходимости управления серверами или инфраструктурой [2].

Целью данной работы является исследование технологии облачных баз данных на примере Supabase и оценка ее эффективности для хранения и обработки данных. Для достижения этой цели были поставлены следующие задачи: изучить принципы работы облачных баз данных, исследовать функционал платформы Supabase, провести эксперименты по хранению и обработке данных на базе Supabase.

Одним из ключевых преимуществ Supabase является возможность быстрого создания и настройки базы данных. Пользователи могут легко управлять структурой данных, добавлять новые таблицы, индексы и триггеры с помощью интуитивного пользовательского интерфейса. Это упрощает процесс разработки и позволяет экономить время на администрирование базы данных.

Кроме того, Supabase предоставляет инструменты для масштабирования базы данных, что позволяет эффективно обрабатывать большие объемы данных. С помощью автоматического резервного копирования и репликации данных, пользователи могут обеспечить надежное и быстрое доступ к информации, даже при высокой нагрузке [1].

Информационная безопасность баз данных – это система мер и средств, направленная на защиту сведений, находящихся в базах данных различного типа [4]. Безопасность данных также играет важную роль при использовании облачных баз данных. Supabase обеспечивает защиту данных с помощью шифрования информации в покое и в движении, а также многоуровневую аутентификацию пользователей и контроль доступа к данным. Это помогает предотвратить утечки информации и гарантировать конфиденциальность данных пользователей [1, 2].

Для достижения поставленной цели был проведен анализ возможностей и преимуществ технологии облачных баз данных на примере Supabase. Для этого были изучены основные архитектурные особенности платформы, методы хранения данных, средства обработки данных, механизмы обеспечения безопасности и доступности информации, а также был

использован анализ литературных источников, изучение документации по платформе Supabase и экспериментальное тестирование функционала платформы [2].

В ходе исследования было установлено, что технология облачных баз данных на базе Supabase обладает высокой производительностью, масштабируемостью и надежностью. Платформа предлагает широкий спектр функциональных возможностей для работы с данными, включая поддержку SQL-запросов, автоматическое резервное копирование данных, мониторинг и аналитику, а также проведенные эксперименты показали, что применение технологии облачных баз данных на базе Supabase позволяет значительно ускорить процесс обработки данных, снизить нагрузку на сервер и повысить надежность хранения информации [2].

Применение технологии облачных баз данных на базе Supabase является эффективным решением для хранения и обработки данных в современных информационных системах. Платформа предлагает инновационные подходы к управлению данными, что позволяет улучшить процессы аналитики, бизнес-анализа и принятия решений. Дальнейшее развитие данной технологии может привести к увеличению конкурентоспособности организаций и повышению эффективности их деятельности. Использование данного инструмента позволяет организациям повысить производительность своих сервисов, обеспечить надежное хранение данных и улучшить безопасность информации. Сочетание простоты использования, масштабируемости и безопасности делает Supabase привлекательным выбором для различных проектов, требующих эффективного управления данными.

Список источников

1. Prisma : сайт. – URL: <https://www.prisma.io/docs/orm/overview/databases/supabase> (дата обращения: 10.02.2024)
2. Mawada Ahmed, Aws Al Sabee, Safa Nassir & Issam Al-Azzoni. Blockchain-Based Volunteers Management System // *Advances in Systems Engineering*. - 2023. - №761. - С. 376–386
3. Кадыров А.Ф., Николаева С.Г. Сравнительный анализ технологий проектирования баз данных // *Формирование профессиональной направленности личности специалистов - путь к инновационному развитию России*. - Пенза: Пензенский государственный аграрный университет, 2022. - С. 87-92
4. Юртаев В.В., Николаева С.Г. Базы данных как уязвимости организации // *Технологический суверенитет и цифровая трансформация*. – Казань: Казанский государственный энергетический университет, 2023. – С. 256-260.

APPLICATION OF CLOUD DATABASE TECHNOLOGY FOR EFFICIENT STORAGE AND PROCESSING OF SUPABASE DATA

Galikhanov E.R.

Scientific advisor: Nikolaeva S.G.

FGBOU VO «KGEU», Kazan, Republic of Tatarstan

godlik04@mail

This article explores the application of cloud database technology on the example of Supabase, which is an innovative platform for working with data.

Keywords: cloud databases, Supabase, data storage, data processing, digitalization.

**МЕТОДИКА СРАВНЕНИЯ ГЕНОМНЫХ ТЕКСТОВ, КОНВЕРТИРОВАННЫХ В
ИЗОБРАЖЕНИЯ**

Спринджук М.В.¹, Берник В.И.², Кончиц А.П.³

1 Объединенный институт информатики Национальной академии наук Беларуси,

2 Институт математики Национальной академии наук Беларуси,

3 Институт леса Национальной академии наук Беларуси

Авторы сообщают о новой методике сравнения геномов, основанной на конвертации геномных текстов в изображения.

Ключевые слова: медицинская кибернетика, геномика, представление и отображение информации, интерпретация данных, большие данные, биоинформатика, прикладная математика, искусственный интеллект, машинное обучение, обработка изображений, распознавание образов.

Традиционно геномные тексты можно сравнивать путем так называемой вычислительной операции выравнивания (alignment) сопоставлением двух или множества геномов с последующей генерацией файла запроса вариантов (VCF – variant call format file) [2]. Нуклеотидные и аминокислотные последовательности геномов и транскриптомов также можно использовать как источник получения признаков-свойств для ввода в автоматизированные системы с применением технологии машинного обучения [1]. Нами была разработана альтернативная методика, суть которой заключается в превращении геномного текста в изображение. Методика состоит из следующих шагов:

1. Конвертация нуклеотидных текстов в формат PNG.
2. Формирование базы знаний геномов в формате изображений.
3. Сравнение изображений, которое, в свою очередь состоит из этапов:
 1. Ввод изображений.
 2. Приведение изображений к общей размерности.
 3. Трансформация изображений в черно-белое (оттенков серого).
 4. Вычисление структурного подобия.
 5. Определение общих и различных регионов и генерация этой информации в отдельные изображения.
 6. Вывод результатов анализа на консоль.
 7. Интерпретация полученных результатов и анализ технической характеристики разработанной методики.

Код разработанного программного обеспечения был написан на языке программирования Python, были использованы библиотеки fasta2png [<https://pypi.org/project/fasta2png/>], opencv-python, [<https://pypi.org/project/opencv-python/>].



Рисунок 1. Геном коронавируса, конвертированный в PNG изображение (пояснение в тексте)

```
fna2png --input covid19Belarus.fasta --output Image_covid19Belarus.png --pixel-size 8 --aspect-ratio 3 2
```

Листинг 1. Код конвертации геномного текста в изображение

```
from skimage.metrics import structural_similarity
import cv2
import numpy as np
first = cv2.imread('Image_COVID19Belarus.png')
second = cv2.imread('Image_BordetellaPertussis.png')
firstresized = cv2.resize(second,first.shape[:2]) # making images of the same dimensions
secondresized = cv2.resize(first,first.shape[:2])
# convert images to grayscale
first_gray = cv2.cvtColor(firstresized, cv2.COLOR_BGR2GRAY)
second_gray = cv2.cvtColor(secondresized, cv2.COLOR_BGR2GRAY)
# compute SSIM (structural similarity) between two images
score, diff = structural_similarity(first_gray, second_gray, full=True)
print("Similarity Score: {:.3f}%".format(score * 100))
```

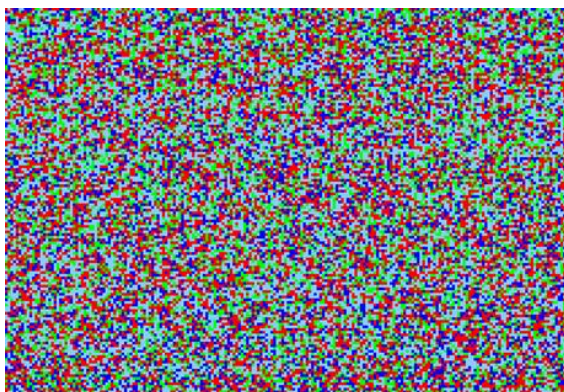
Листинг 2. Фрагмент кода программы, выполняющий ввод и сравнение изображений, представляющих собой отображение геномных текстов. Выполнялось сравнение генома коронавируса и генома коклюша (мера сходства 1,035%)

Заключение. Помимо сравнения геномов, изображения, получаемые путем конвертации нуклеотидных и геномных последовательностей, можно использовать как информационный источник для получения различных признаков-свойств посредством вычисления математических метрик таких как текстурные признаки, энтропии и т.п. Полученные данные можно применять для классификации изображений, прогнозирования и моделирования. Код программного обеспечения доступен по запросу на электронную почту авторов.

Список источников

1. Sharma, A., Vans, E., Shigemizu, D., Boroevich, K.A., Tsunoda, T. DeepInsight: A methodology to transform a non-image data to an image for convolution neural network architecture // Scientific reports.— 2019.— V. 9, № 1.— P. 11399. Epub.
2. Sperlea, T. Multiple Sequence Alignments. Springer, 2022, 112 P.

COMPUTATIONAL TECHNIQUE DESIGNED FOR COMPARISON OF GENOMIC TEXTS CONVERTED INTO IMAGES

Sprindzuk M.V.¹, Bernik V.I.², Konchits A.P.³

1 United institute of Informatics of the National Academy of Sciences of Belarus

2 Institute of Mathematics of the National Academy of Sciences of Belarus

3 Institute of Forestry of the National Academy of Sciences of Belarus

Authors report a new computational technique for comparing genomes based on converting genomic texts into images.

Keywords: medical cybernetics, genomics, presentation and display of information, data interpretation, big data, bioinformatics, applied mathematics, artificial intelligence, machine learning, image processing, pattern recognition.

ИССЛЕДОВАНИЕ ЭФФЕКТИВНОСТИ МУЛЬТИАГЕНТНОГО ОБУЧЕНИЯ ДЛЯ СТРАТЕГИИ РАСПРЕДЕЛЕННЫХ ПОМЕХ НА ПРИМЕРЕ НЕСКОЛЬКИХ БПЛА

Ковалевский Д.А., Легкий Н.М.

РТУ МИРЭА, Москва

Для поддержки принятия совместных решений по электромагнитному противодействию в реальном времени, координации нескольких БПЛА для эффективного глушения распределенных вражеских радиолокационных станций требуются сложные и очень гибкие стратегии. Однако в условиях высокой сложности и неполного наблюдения за электромагнитным полем боя такая стратегия не может быть сгенерирована программным обеспечением с предварительным кодированием или принята командиром-человеком в данной работе предпринята первая попытка интегрировать мультиагентное обучение с подкреплением, доказавшее свою эффективность в генерации игровых стратегий, в область распределенного воздушного электромагнитного противодействия. Основная идея заключается в разработке тренажера, приближенного к реальной стратегии электромагнитного противодействия, что позволяет легко собрать огромное количество ценных данных для обучения, отличных от реальной боевой обстановки, которая является разреженной и далеко не всегда достаточной. Кроме того, этот симулятор способен моделировать все необходимые факторы принятия решений для координации нескольких БПЛА, так что несколько агентов могут свободно искать свои оптимальные совместные стратегии с помощью нашего усовершенствованного алгоритма обучения «Independent Proximal Policy Optimization» (IPPO), который хорошо подходит для этой игры. В последней части работы построен типичный сценарий для тестирования, и результаты экспериментов показывают, что разработанный проект эффективен для координации группы БПЛА, оснащенных легкими устройствами постановки помех. Их стратегии координации не только способны решать поставленные задачи динамического глушения вражеских радиолокационных станций, но и превосходят ожидания. Алгоритм обучения с подкреплением может выполнять эвристический поиск, помогая группе находить тактические уязвимости противника и улучшать эффективность постановки помех несколькими БПЛА.

Ключевые слова: мультиагентное обучение с подкреплением; алгоритм обучения IPPO; стратегия распределенного глушения нескольких БПЛА.

С развитием мультиагентного обучения с подкреплением и технологий БПЛА исследования по эффективному мультиагентному обучению с подкреплением для координации стратегий постановки помех несколькими БПЛА постепенно становятся активной областью изучения. Беспилотные характеристики БПЛА позволяют им выполнять операции противодействия, которые для пилотов-людей были бы невыполнимы или слишком опасны. Однако из-за ограниченной грузоподъемности, малого веса оборудования и малой мощности отдельных БПЛА одному БПЛА трудно самостоятельно выполнить всю оперативную задачу [1]. В связи с этим одним из ключевых направлений развития интеллектуальных боевых систем будущего становятся скоординированные операции с использованием нескольких БПЛА. Координация действий нескольких БПЛА позволяет полностью использовать возможности всего роя, обеспечивая превосходную координацию и разведку. Распределение управления между несколькими недорогими, быстро реконфигурируемыми БПЛА с легкой полезной нагрузкой позволяет значительно повысить эффективность координации и эффективность выполнения задач [2,3].

Благодаря распределенному управлению группы БПЛА могут преодолевать ограничения локального восприятия и возможностей отдельных БПЛА, что играет

незаменимую роль в различных прикладных областях [4]. В данной работе проблема согласованного управления рассматривается в контексте сценариев радиолокационных помех [5]. Построение реалистичных сценариев электромагнитного противодействия и создание физических групп БПЛА требует огромных затрат. Кроме того, повторное тестирование недостаточно проверенных моделей управления несколькими БПЛА в реальных условиях чревато невосполнимыми потерями в случае возникновения сбоев. Поэтому существующие методы исследований часто предполагают создание имитационных сред для итераций и проверки подходов к управлению перед окончательными испытаниями в реальных условиях. Разработка симулятора, ориентированного на конкретную задачу, и итерационное уточнение в нем моделей координации БПЛА позволяет значительно снизить затраты и повысить эффективность итераций перед развертыванием в реальных условиях.

В последние годы обучение с подкреплением стало очень активной областью исследований, поскольку оно способно обучать сложным задачам с минимальной зависимостью от предыдущих данных выборки или явного программирования. Обучение с подкреплением достигло значительных успехов в игровых областях, включая освоение игры Go, Starcraft и Dota 2. Вдохновленные этими проверенными возможностями, мы предпринимаем первые попытки интегрировать мультиагентное обучение с подкреплением в распределенное электромагнитное противодействие. Сложность и необходимость в очень гибких стратегиях координации нескольких БПЛА для эффективного распределенного радиолокационного глушения естественным образом подходят для обучения с подкреплением. Дефицит исторических данных о противодействии затрудняет выведение оптимальных стратегий на основе предыдущего опыта человека. Для задач, не имеющих достаточного количества обучающих образцов, обучение с подкреплением имеет очевидные преимущества. Оно позволяет оптимизировать политику путем непрерывного поиска, не завися от больших массивов данных.

Обучение с подкреплением открывает широкие возможности для обучения искусственных агентов, способных эффективно работать в сложных и высокоразрядных средах. Агент, обучающийся с применением подкрепления, обучается, взаимодействуя с окружающей средой и получая обратную связь в виде вознаграждений или штрафов в зависимости от своих действий. Это позволяет агенту постепенно улучшать свою политику принятия решений, чтобы максимизировать совокупное вознаграждение. Глубокое обучение с подкреплением объединяет принципы обучения с подкреплением и глубокие нейронные сети, используя возможности глубокого обучения по представлению информации для решения задач с высокоразрядными пространствами состояний и действий. Этот подход позволил добиться выдающихся результатов в таких сложных областях, как видеоигры, робототехника и т.д.

Для координации работы нескольких БПЛА широко использовались традиционные подходы, такие как векторные поля, позволяющие достичь координации и управления формированием группы БПЛА. Несмотря на сильные стороны в координации небольших динамических групп БПЛА, они не показали ярких результатов в исследованиях по координации более крупных групп БПЛА в сложных условиях, таких как радиоэлектронная борьба. Однако глубокое обучение с подкреплением обладает ключевыми преимуществами. Оно позволяет агентам обучаться координированной политике, основанной на эмпирическом моделировании, а не на человеческом замысле. Агенты могут исследовать пространство возможных действий и выучить оптимальную совместную политику, превосходящую по эффективности действия человека. По сравнению с контролируемым или неконтролируемым

глубоким обучением, обучение с подкреплением обеспечивает интерактивный цикл обучения, позволяющий агентам постоянно совершенствовать поведение за счет обратной связи с окружающей средой. В то время как глубокое обучение требует больших наборов данных с метками, которых может быть недостаточно в таких новых областях, как радиолокационные помехи, обучение с подкреплением может компенсировать это за счет онлайн-моделирования.

Список источников

1. Zong. Q., Wang. D., Shao. S., Zhang. B., Han. Y. Research status and development of multi UAV coordinated formation flight control. // J. Harbin Inst. Technol. 2017, 49, 1–14.
2. Xu. Y., Ruiy. W., Zhang. T. Review of unmanned aerial vehicle swarm path planning based on intelligent optimization. // Control. Theory Appl. 2020, 37, 2291–2302.
3. Wu. Q., Wang. H., Li. X., Zhang. B., Peng. J. Reinforcement learning-based anti-jamming in networked UAV radar systems. // Appl. Sci. 2019, 9, 5173. [CrossRef]
4. Li. S., Jia. Y., Yang. F., Qin. Q., Gao. H., Zhou. Y. Collaborative Decision-Making Method for Multi-UAV Based on Multiagent Reinforcement Learning // IEEE Access 2022, 10, 91385–91396. [CrossRef]
5. Ma. J., Zhou. C., Zhang. S., Dong. W., Zhang. C., Lin. J. The Design of Simulation System for Multi-UAV Cooperative Guidance // In Proceedings of the IEEE Fifth International Conference on Instrumentation and Measurement, Computer, Communication and Control, Kolkata, India, 8–10 January 2016; pp. 1250–1254.

To support Unmanned Aerial Vehicle (UAV) joint electromagnetic countermeasure decisions in real time, coordinating multiple UAVs for efficiently jamming distributed hostile radar stations requires complex and highly flexible strategies. However, with the nature of the high complexity dimension and partial observation of the electromagnetic battleground, no such strategy can be generated by pre-coded software or decided by a human commander. In this paper, an initial effort is made to integrate multiagent reinforcement learning, which has been proven to be effective in game strategy generation, into the distributed airborne electromagnetic countermeasures domain. The key idea is to design a training simulator which close to a real electromagnetic countermeasure strategy game, so that we can easily collect huge valuable training data other than in the real battle ground which is sparse and far less than sufficient. In addition, this simulator is able to simulate all the necessary decision factors for multiple UAV coordination, so that multiagents can freely search for their optimal joint strategies with our improved Independent Proximal Policy Optimization (IPPO) learning algorithm which suits the game well. In the last part, a typical domain scenario is built to test, and the use case and experiment results manifest that the design is efficient in coordinating a group of UAVs equipped with lightweight jamming devices. Their coordination strategies are not only capable of handling given jamming tasks for the dynamic jamming of hostile radar stations but also beat expectations. The reinforcement learning algorithm can do some heuristic searches to help the group find the tactical vulnerabilities of the enemies and improve the multiple UAVs' jamming performance. Keywords: multiagent reinforcement learning; IPPO learning algorithm; multiple UAVs distributed jamming strategy.

ЗАЩИТА ИНФОРМАЦИИ В БАНКОВСКОЙ СФЕРЕ

Румянцев Д.А

Костромской государственной университет

В данной теме мы будем обсуждать важность обеспечения конфиденциальности, целостности и доступности данных в банковской индустрии. Аннотация к данной теме включает обзор основных угроз безопасности, таких как кибератаки, мошенничество и утечки данных, и методов защиты, таких как шифрование, многоуровневые системы аутентификации и мониторинг безопасности.

Ключевые слова: Информационная безопасность, конфиденциальность, целостность, доступность, банк.

Защита информации в банковской сфере играет ключевую роль в обеспечении конфиденциальности, целостности и доступности данных как для самих банков, так и для их клиентов. Это важное направление обеспечивает защиту финансовых транзакций, личных данных клиентов, а также помогает предотвращать мошенничество и кибератаки. Информационная безопасность в банковской сфере - это комплекс мер и технологий, направленных на защиту конфиденциальности, целостности и доступности информации, хранимой и обрабатываемой банками. Она включает в себя управление рисками, аудит информационных систем, меры по предотвращению утечек данных, а также обучение персонала по вопросам безопасности. Основными критериями безопасности являются конфиденциальность, целостность и доступность. Распишем подробнее каждый из них.

Конфиденциальность: Банки хранят огромное количество информации о своих клиентах, включая персональные данные, финансовые операции и транзакции. Нарушение конфиденциальности может привести к серьезным последствиям, как для банка, так и для клиентов.

Целостность: Гарантирование целостности данных означает, что информация остается точной и неизменной в течение всего процесса обработки. Любые изменения или подделки данных могут негативно отразиться на доверии к банку и его услугам.

Доступность: Важным аспектом информационной безопасности является обеспечение доступности данных для авторизованных пользователей в любое время. Недоступность информации или ограничение информации может привести к финансовым потерям и нарушению работы банка.

Мошенники пытаются каждый день получить данные о пользователях различных банков и их средства, лежащие в них. Существует несколько типов кибератак и хакерских атак, которые могут угрожать данным. Некоторые из них включают:

1) **Фишинг** - это атака, при которой злоумышленники пытаются обмануть пользователей, выдавая себя за доверенные источники, чтобы получить конфиденциальную информацию, такую как пароли и данные кредитных карт.

2) **Мошенничество с использованием карточек** - это вид атаки, при котором злоумышленники используют украденные или поддельные данные кредитных карт для совершения незаконных транзакций.

3) **DDoS-атаки** - это атаки на отказ обслуживания, при которых злоумышленники перегружают серверы банка трафиком, что приводит к отказу в обслуживании для легитимных пользователей.

4) Вредоносное программное обеспечение - злоумышленники могут использовать вредоносные программы, такие как вирусы, троянские кони или шпионское ПО, чтобы получить доступ к конфиденциальным данным или контролировать компьютеры банка.

5) Социальная инженерия - это метод атаки, при котором злоумышленники манипулируют людьми, чтобы они раскрыли конфиденциальную информацию или выполнили определенные действия.

Существует множество шифров, которые используются для защиты данных. Разберем наиболее распространенные шифры:

1) AES (Advanced Encryption Standard) - один из самых популярных симметричных шифров.

2) RSA - асимметричный шифр, который используется для шифрования и дешифрования данных, а также для создания цифровых подписей. Криптографический алгоритм с открытым ключом, основывающийся на вычислительной сложности задачи факторизации больших полупростых чисел

3) DES (Data Encryption Standard) - блочный алгоритм, то есть при шифровании исходное сообщение переводится в двоичный код, а затем разбивается на блоки и каждый блок отдельно зашифровывается (расшифровывается).

4) Blowfish - криптографический алгоритм, реализующий блочное симметричное шифрование с переменной длиной ключа.

В Российской Федерации существует ряд законов и нормативных актов, которые регулируют этот важный аспект. Давайте рассмотрим основные документы, определяющие требования к информационной безопасности.

1) Федеральный закон "О национальной платежной системе" - устанавливает правила функционирования платежных систем, включая требования к информационной безопасности.

2) Федеральный закон "О персональных данных" - регулирует обработку персональных данных.

3) Центральный Банк Российской Федерации (Банк России) также устанавливает нормативные акты.

4) Постановления ФСТЭК России - Федеральной службы по техническому и экспортному контролю - содержат рекомендации и требования по обеспечению защиты информации.

5) Нормативные документы Центра по мониторингу и диагностике в области информационной безопасности (ЦМД) - предоставляют рекомендации и стандарты для обеспечения безопасности информации.

Тенденции развития киберугроз и методы их предотвращения:

- Увеличение сложности киберугроз: С развитием технологий киберугрозы становятся все более сложными и изощренными.

- Методы предотвращения: Банки активно внедряют многоуровневые системы защиты, шифрование данных, системы мониторинга безопасности в реальном времени, а также обучают своих сотрудников правилам безопасности. Развиваются технологии биометрической идентификации, машинного обучения для выявления аномального поведения и другие инновации.

Использование искусственного интеллекта и машинного обучения для обеспечения безопасности:

- Искусственный интеллект в обнаружении угроз: ИИ используется для анализа больших объемов данных и выявления аномалий, что помогает оперативно обнаруживать потенциальные угрозы безопасности.

- Машинное обучение для прогнозирования угроз: Машинное обучение позволяет создавать модели поведения злоумышленников и предсказывать будущие угрозы на основе анализа прошлых инцидентов.

- Автоматизация процессов безопасности: ИИ и машинное обучение также используются для автоматизации процессов реагирования на угрозы, что позволяет быстро реагировать на инциденты и минимизировать ущерб.

В заключении можно отметить, что информационная безопасность в банковской сфере играет ключевую роль в обеспечении конфиденциальности, целостности и доступности данных как для банков, так и для их клиентов. Это важное направление обеспечивает защиту финансовых транзакций, личных данных клиентов и помогает предотвращать мошенничество и кибератаки, направленные на информацию о клиентах и их вложениях.

©Румянцев Д.А.,2024

Список источников

1. Деза Е.И. Котова Л.В. Введение в криптографию: Теоретико-числовые основы защиты информации. -М.:Ленад.2022. - 376с.

2. Методический документ. Методика оценки угроз безопасности информации. - ФСТЭК России.-2021.- 84с.

3. Стандарт Банка России СТО БР ИББС-1.0-2014 "Обеспечение информационной безопасности организаций банковской системы Российской Федерации/ Общие положения" (принят и введен в действие распоряжением Банка России от 17 мая 2014 г. № Р-399)

ОСОБЕННОСТИ ПЕРЕМЕШИВАНИЯ ГОМОГЕННЫХ ПОТОКОВ В МИКРОКАПИЛЛЯРНЫХ КАНАЛАХ

Шишанов М.В., Кук Х.Г.
РХТУ им Д.И. Менделеева, Москва

В данной работе рассмотрена одна из ключевых характеристик капиллярных каналов – особенности перемешивания гомогенных реагентов. В рамках проведённого вычислительного моделирования, и, как следствие, эксперимента на примере модельной реакции получения нитрофенола было обнаружено, что вследствие одновременного включения подачи двух реагентов дальнейшее их перемешивание характеризуется поршневым процессом.

Ключевые слова: микрореакторы, микрокапилляры, перемешивание, вычислительное моделирование.

В рамках исследования особенностей смешения гомогенных процессов в микрофлюидной отрасли было проведено вычислительное моделирование гидродинамики и перемешивания в случае одновременной подачи потоков. Было выявлено наличие неоднородности потока, выражающееся в визуализации пульсаций (рисунок 1).



Рисунок 1. Пульсации в программе Comsol Multiphysics

Для валидации проведённого расчёта, был проведен синтез нитрофенола в микрокапиллярных каналах.



а

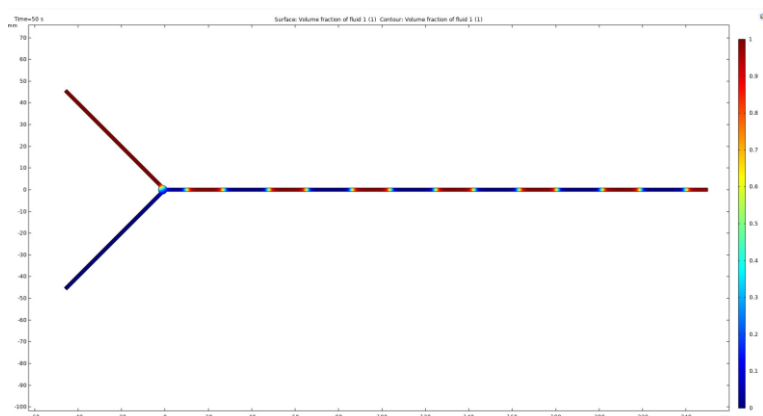
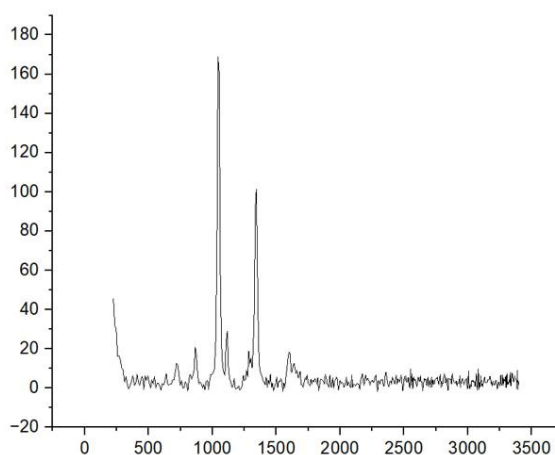

б

Рисунок 2. а: технологическая схема получения нитрофенола, б: Раман-спектр, подтверждающий успешное проведение реакции

В качестве реагентов использовали 36 мл воды дистиллированной, 30 мл 65% азотной кислоты, 28,2 г твёрдого фенола, который предварительно разбавлялся водой до получения насыщенного раствора. Технологическая линия включала в себя два шприцевых насоса SPLab01, упрощенная микрореакторная система из капиллярных каналов DN 0,75, лабораторная посуда.

Синтез проводили при комнатной температуре, подавали реагенты со следующими расходами: раствор HNO_3 с объёмным расходом 0,458 мл/мин, насыщенный раствор фенола с с объёмным расходом 0,75 мл/мин.

С помощью термометра проводили анализ температуры, максимальный нагрев вследствие экзотермического процесса составил 35-36 °С. На начальной стадии синтеза было подтверждено наличие «цугов», ширина которых зависит от запаздывания включения одного из компонентов, или рассогласования их подачи.



Рисунок 3. Визуализация цугов

Таким образом, в гомогенных процессах также применимы постулаты двухфазной прямоточной модели поршневого признака, предполагающая прямиоток дискретной и непрерывной фаз, сопровождающийся межфазным обменом [1-2].

Список источников

1. Witte J.H. Mixing shocks in two-phase flow // Journal of Fluid Mechanics. 1969. V. 36. № 4. PP. 639-655.
2. Yupin C., James G., David H. S., Qiang Z. A two-phase flow model of the Rayleigh–Taylor mixing zone // Physics of Fluids. 1996. V. 8. № 3. PP. 816-825.

ВЫЧИСЛИТЕЛЬНОЕ МОДЕЛИРОВАНИЕ ПОЛУЧЕНИЯ ИЗОФОРОНА В МИКРОФЛЮИДНОМ РЕАКТОРЕ

Шишанов М.В., Кук Х.Г.
РХТУ им Д.И. Менделеева, Москва

В рамках текущей работы предложен метод для разработки микрофлюидных чипов под конкретную реакцию с применением программ вычислительного моделирования, основываясь на кинетических и геометрических параметрах. Микрофлюидные технологии – это перспективная отрасль, позволяющая достичь повышенную селективность реагентов и обеспечить безопасный и хорошо интенсифицируемый процесс [1].



Рисунок 1. а: реакции получения изофорона, б: микрочип реактора (1,2 -входы реагентов, 3 -миксерная зона, 4 – реакционная зона, 5- выходы реагентов)

Для расчётов необходимо также учитывать кинетические данные реакции, поэтому использовали данные о значениях предэкспоненциальный множителей и энергий активаций соответствующих реакций, полученные в работе [2].

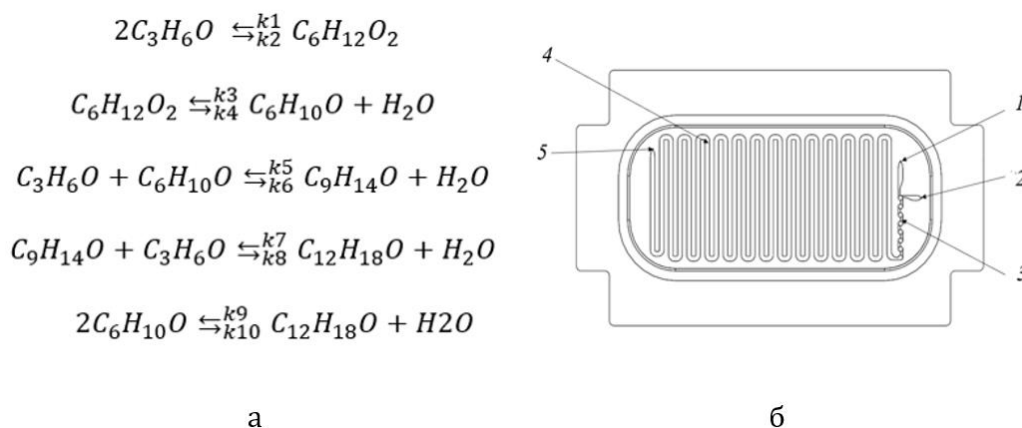

Рисунок 2. Градиент концентраций смеси в среде Comsol

В результате численного моделирования смешения ацетон-вода было определено оптимальное количество ячеек миксерной зоны для полного перемешивания исходных компонентов и определены их гидродинамические параметры. Для задачи оптимизации использовали критерий среднеквадратичного отклонения.

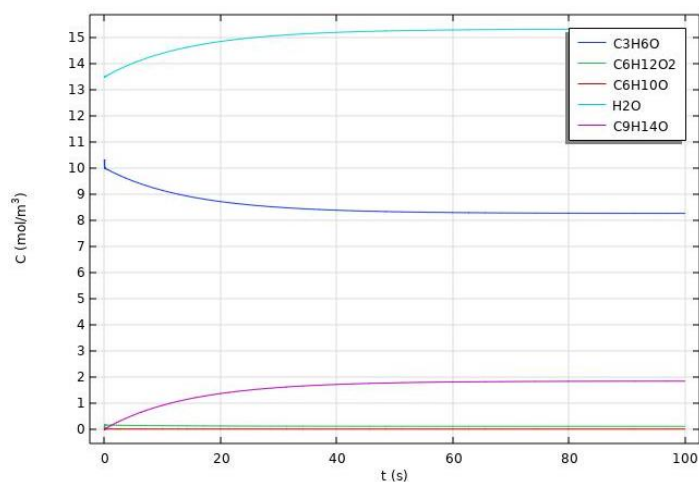

Рисунок 3. Зависимость критерия оптимальности смешения от количества ячеек

Используя вышеперечисленные входные данные, была получена зависимость количества итераций длин канала от концентрации получаемого продукта. Наиболее оптимальной длиной канала является 14 итерация, с суммарной длиной канала 1624 мм, поскольку дальнейшее изменение концентрации получаемого продукта стремится к нулевому значению.

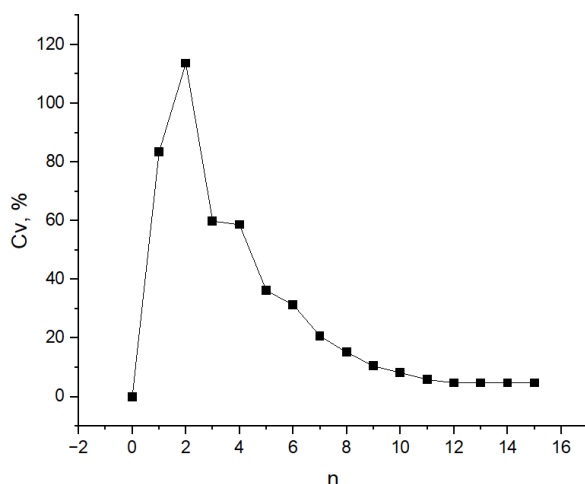

Рисунок 4. Зависимость концентрации изофорона на выходе от длины канала

Таким образом, были определены основные параметры такого реактора: 12 ячеек цилиндрической формы, змеевидный канал длиной 1624 мм. Данная геометрия позволит повысить выход получаемого продукта, а в рамках применения микрофлюидных технологий - повысить управляемость и безопасность процесса, снизить затраты на его производство.

Список источников

1. Fardin H. K., Masoud R., Omid J., Neda A. Liquid-liquid two-phase mass transfer in T-type micromixers with different junctions and cylindrical pits // Chemical Engineering and Processing. 2016. № 107 PP. 58-67.
2. Pranay J. D., Vivek V. R. Isophorone reactor: Modelling and performance enhancement // Chemical Engineering Journal. 2012. № 207. PP. 349-367.

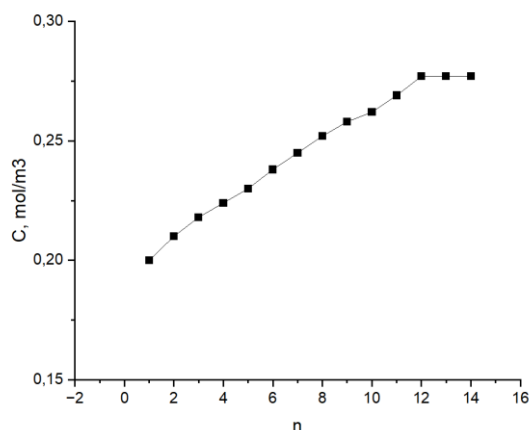
ТЕНДЕНЦИИ РАЗВИТИЯ ИТ-ПРОЕКТОВ В СТРОИТЕЛЬСТВЕ

Сюбаева С.М.

Финансовый университет при Правительстве Российской Федерации, Москва

В качестве цели данной статьи выделяется изучение роли цифровой трансформации в формировании конкурентных преимуществ в строительной отрасли. Автор раскрывает тенденции развития строительной отрасли и применения цифровых технологий. На основе количественных и качественных методов исследования представляются результаты анализа цифровой трансформации строительства в России в 2024 году.

Ключевые слова: цифровая трансформация, конкурентные преимущества, технологии, строительство

Строительная отрасль в настоящее время активно адаптируется к изменениям внешней среды. Девелоперы стараются соответствовать запросам рынка и потребителей, вводя новые технологии в свои процессы. В 2024 году многие тенденции цифровой трансформации строительной отрасли уже определены. В прошлые несколько лет застройщики уделяли особое внимание цифровизации постановки технического задания и описания проектов, переводу документов в электронный оборот и взаимодействию с государственными органами и банками. Строительство становится все более информационной отраслью, где современный CRM в значительной степени зависит от данных, которыми обмениваются между подрядными организациями в течение жизненного цикла проекта [1]. Защищенная, достоверная, актуальная и полная информация в ИТ позволяет проводить вычислительное моделирование компонентов и систем и, таким образом, улучшает принятие решений и управление менеджерами с помощью новейшей информации для решений, основанных на фактических данных, в любом месте.

С постепенным ростом сложности и масштабов строительных проектов, цифровые платформы для их управления становятся все более популярными. Эти инновационные решения предлагают уникальные возможности для централизованного доступа к необходимой информации, контроля расходов и финансов, определения сроков выполнения работ и прогнозирования рисков. В ближайшем будущем, такие платформы станут неотъемлемой частью управления строительными проектами, поскольку уже доказали свою эффективность в этой отрасли. Применение цифровых платформ позволяет ускорить и упростить процессы строительства, улучшить координацию между участниками проекта, а также обеспечить прозрачность и эффективность управления [4].

Одной из наиболее популярных цифровых платформ для управления строительными проектами является платформа BIM. Информационное моделирование зданий (BIM) - это мощный инструмент, позволяющий эффективно управлять строительными проектами путем объединения строительных данных в единую цифровую модель. С помощью информационной структуры зданий можно создавать 3D-модели зданий и совместно работать над данными, облегчая процессы проектирования, строительства и эксплуатации и сокращая время и ресурсы, затрачиваемые на строительство. В ближайшем будущем BIM станет еще более популярной платформой, поскольку она предоставляет всю необходимую информацию в одном месте и упрощает управление проектами [2].

Следующая актуальная платформа, которая востребована в 2024 году, - это ERP-система (Enterprise Resource Planning). ERP-системы предназначены для управления всеми бизнес-процессами компании, включая финансы, производство, продажи и т.д. В

строительной отрасли ERP-платформы помогают сократить время, затрачиваемое на управление проектами, и улучшить прогнозирование бюджета.

Все большую популярность приобретают также технологии Интернета вещей (IoT). В строительной отрасли датчики IoT используются для мониторинга таких параметров, как температура, влажность, освещенность, качество воздуха и других, что повышает безопасность и эффективность строительного процесса. В ближайшем будущем ожидается увеличение количества IoT-устройств в строительной отрасли, что приведет к более автоматизированному и эффективному выполнению работ на строительной площадке [2].

Одним из перспективных направлений в управлении проектами является использование искусственного интеллекта (AI) и машинного обучения (ML) для анализа больших объемов данных и принятия более точных решений в режиме реального времени. Эти технологии оптимизируют процессы, прогнозируют возможные проблемы и риски, а значит, повышают качество строительных проектов [3].

Умное строительство - это новое направление в строительной отрасли, предполагающее внедрение передовых технологий с целью повышения эффективности и производительности строительных решений, а также обеспечения безопасности и качества работ.

Таким образом, автоматизация, анализ больших данных и искусственный интеллект способствуют технологическим преобразованиям в различных отраслях. Основными преимуществами цифровой трансформации в строительной отрасли в России являются повышение эффективности и качества строительных процессов и продукции, повышение удовлетворенности и лояльности клиентов, расширение рыночных возможностей и доходов, снижение воздействия на окружающую среду и углеродного следа, увеличение инновационного потенциала и конкурентных преимуществ.

Список источников

1. Тренды в строительстве 2023 которые повлияют на будущее отрасли // СПС URL: <https://stroysps.ru/news/trendy-v-stroitelstve-2023-kotorye-povliyayut-na-budushchee-otrasli> (дата обращения: 20.02.2024).

2. Цифровизация девелопмента в 2023 году ускорится на всех стадиях — от проектирования и строительства, до продаж и эксплуатации // Единый ресурс застройщиков URL: <https://erzrf.ru/news/tsifrovizatsiya-developmenta-v-2023-godu-uskoritsya-na-vsekh-stadiyakh--ot-proyektirovaniya-i-stroitelstva-do-prodazh-i-ekspluatatsii> (дата обращения: 20.02.2024).

3. Five predictions for the construction industry in 2023 // Constructioneurope URL: <https://www.construction-europe.com/news/five-predictions-for-the-construction-industry-in-2023/8026310.article> (дата обращения: 20.02.2024).

4. Wang, K., Guo, F., Zhang, C. and Schaefer, D. From Industry 4.0 to Construction 4.0: barriers to the digital transformation of engineering and construction sectors // Engineering, Construction and Architectural Management. - 2022. - С. 298-306.

The purpose of this article is to study the role of digital transformation in the formation of competitive advantages in the construction industry. The author reveals trends in the development of the construction industry and the use of digital technologies. Based on quantitative and qualitative research methods, the results of an analysis of the digital transformation of construction in Russia in 2024 are presented.

Keywords: digital transformation, competitive advantages, technology, construction.

СИСТЕМА УПРАВЛЕНИЯ ПРОМЫШЛЕННЫМИ РОБОТАМИ

Пакщяев Я.А.

Научный руководитель: Петрова М.В.

Ульяновский государственный Технический университет, Ульяновск

В данной статье рассматриваются вопросы анализа и синтеза обобщенных структурных схем, исходной постановки задачи и логики управления техническими объектами, конкретно относящимися к группе ППР, на основе современных подходов теорий систем: с человеком-оператором в контуре (СЧМ), с элементами искусственного интеллекта (СИИ), автоматического управления (САУ) и автоматического регулирования (САР).

Ключевые слова: промышленный робот (ПР), прецизионный промышленный робот (ППР), манипулятор ПР, иерархическая структурная схема управления ПР, человек-оператор (Ч-О), цели управления, критерии управления, оптимизация управления.

Введение. В современном мире главными особенностями изменения технологических процессов являются возрастание автоматизации. Это предполагает быстрое развитие наукоемких, ресурсосберегающих и информационных технологии на основе робототехники. Перед инженерами ставятся все большие задачи по повышению уровня точности и скорости работы различных роботизированных комплексов (РК). Уже сейчас разработана обширная классификация кинематических схем и конструкций промышленных роботов (ПР), в том числе прецизионных (ППР), соответственно, систем управления ПР, ППР и различных технологических процессов с их применением, эффективно разрабатываемых и внедряемых в производства самых разнообразных изделий [1].

Анализ структурных схем и принципов построения систем автоматического управления сложными техническими объектами

Основными принципами построения роботов являются принципы иерархии, обратной связи, системности и интеллектуальности [2].

Принцип иерархии и обратной связи – основополагающий принцип построения роботов, обеспечивающий человеку-оператору:

- а) доминирующее положение во взаимоотношениях с роботом;
- б) постановку цели перед роботом;
- в) контроль за деятельностью робота. Для работы системы «человек и робот» в динамической среде крайне важна надежная обратная связь, дающая полную значимую информацию о состоянии окружающей среды и самого робота. Для этого необходимы измерители физических величин, работающие на различных принципах и алгоритмы обработки сенсорной информации, которые могут быть применены в бортовых вычислительных системах с ограниченными вычислительными характеристиками [2].

Принцип системности охватывает всю систему «человек и робот» с учетом внешних и внутренних взаимосвязей, взаимозависимостей. Из анализа этого принципа следуют его особенности:

- а) многофункциональность, охватывающая различные аспекты деятельности системы «человек и робот», такие как материальные (ресурсы и услуги), функциональные (организация труда), смысловые (достижение конечной цели);
- б) адаптивность характеризует способность роботов для повышения эффективности работы: изменять свои параметры и характеристики в зависимости от внешних факторов в условиях неопределенности и существенных внешних возмущений (устойчивость

системы), управлять движением в условиях динамической неопределенности (мобильность системы) [2].

Принцип интеллектуальности характеризует способность роботов для интеллектуального анализа, управления и прогнозирования функционирования [2]. Из анализа этого принципа следуют его особенности:

- a) самообучение и самопрограммирование;
- b) выявление неисправностей и отказов и их статистический анализ (надежность системы);
- c) моделирование развития ситуации (прогнозирование);
- d) дружелюбность интерфейса. Роботы взаимодействуют с человеком, а в ряде случаев, таких как медицинская робототехника, это взаимодействие крайне важно. Цели использования интерфейса «человек – робот» могут быть различными: программирование желаемого поведения робота, взаимодействие при совместном выполнении сложных задач и пр.



Рис. 1. Обобщенная иерархическая структурная схема системы управления сложными техническими объектами

Верхний уровень иерархии: группа устройств, с которыми взаимодействует человек-оператор (Ч-О), являющийся главным действующим звеном принципиально любой системы управления с человеком-оператором в контуре управления. В состав данной группы устройств входят: устройства системы отображения информации (СОИ), устройства системы органов управления (СОУ) [3].

Средние уровни иерархии - это группы устройств, относящиеся к классу систем с элементами искусственного интеллекта (СИИ) и системами автоматического управления (САУ). Они синтезированы и функционируют в соответствии с традиционными методами современной теории автоматического управления (ТАУ) [1].

Нижние уровни иерархии - группы устройств, относящиеся к классу систем автоматического регулирования (САР), синтезированные и функционирующие в соответствии с традиционными методами современной теории автоматического регулирования (ТАР) [3].

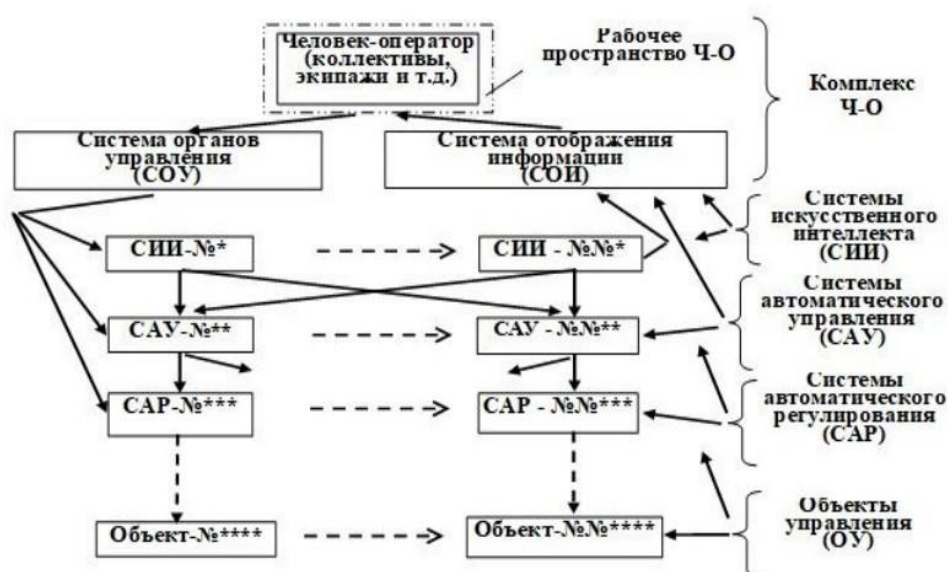
Обобщенная иерархическая структурная схема системы управления одним объектом представлена на рис. 2.



Рис. 2. Обобщенная иерархическая структурная схема системы управления объектом

Обобщенные векторные пространства математических моделей систем управления произвольными объектами

Традиционная (классическая) постановка задачи управления заключается в формировании вектора управления $R(t)$, обеспечивающего достижение заданной цели управления $Y(t) \Rightarrow X(t)$ при условии обеспечения экстремума показателя качества управления $E(t)$: \max или \min и отвечающего ограничениям векторов внешних воздействий $A(t)$, $Q(t)$, $F(t)$, действующим в системе [3].

На основе структурной схемы (рис. 2) может быть сформировано векторное пространство иерархической схемы однообъектной системы.

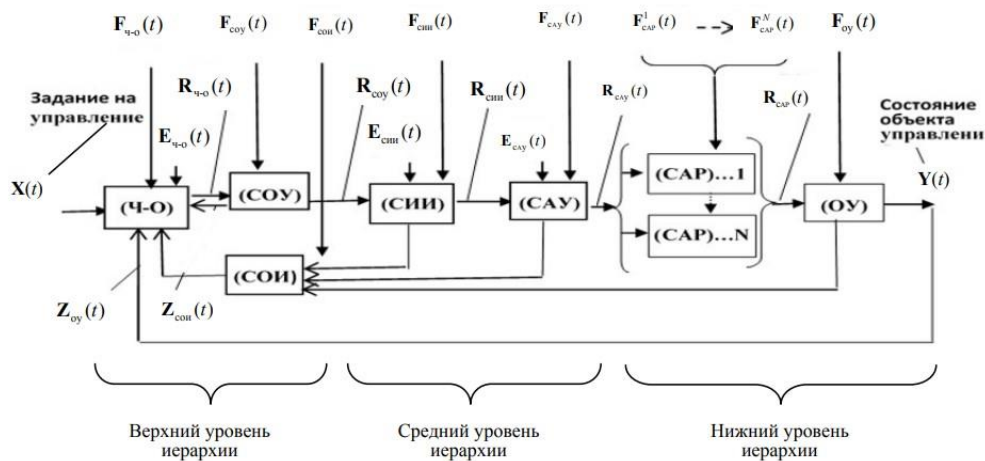
Иерархическая структурная схема векторного пространства однообъектной системы управления:

$X(t)$ - заданный вектор состояния объекта управления;

$Y(t)$ - вектор действительного состояния объекта управления;

$Z_{оу}(t)$, $Z_{сои}(t)$ - векторы наблюдения;

$R_{ч-о}(t)$, $R_{соу}(t)$, $R_{сии}(t)$, $R_{сау}(t)$, $R_{соп}(t)$ - векторы управления;

$E_{ч-о}(t)$, $E_{сии}(t)$, $E_{сау}(t)$ - критерии качества управления;

$F_{ч-о}(t)$, $F_{соу}(t)$, $F_{сои}(t)$, $F_{сии}(t)$, $F_{сау}(t)$, $F_{соп}(t)$, $F_{оу}(t)$ - векторы внешних воздействий на объект управления и управляющие системы (подсистемы) [3].

Применительно к рассматриваемой системе постановка задачи управления заключается в формировании векторов управления $R^*(t)$, реализующих достижение цели управления $Y(t) \Rightarrow X(t)$ при условии обеспечения экстремумов показателей (критериев) качества управления $E^*(t)$ и отвечающих ограничениям и внешним воздействиям (помехам), действующим в системе [3].

Список источников

1. Костров Б.В., Ручкин В.Н., Фулин В.А. Искусственный интеллект и робототехника М.: Диалог-МИФИ, 2008. 224 с.

2. Бодин О. Н., Безбородова О. Е., Спиркин А. Н., Шерстнев В. В. Бионические системы управления мобильными робототехническими комплексами // Монография. Пенза Издательство ПГУ 2022. 236 с

3. Ванцов С. В., Соколов В. А., Хомутская О. В. Комплексная система управления промышленными роботами // Научное приборостроение. 2021. Т. 31. № 1, С. 96–106.

ВЫБОР СЕРВОПРИВОДА УЗЛОВ МАНИПУЛЯТОРА

Сафонов З.Ю.

Научный руководитель: Петрова М.В.

Ульяновский Государственный Технический Университет, Ульяновск

В статье рассмотрены конструкции, характеристики и принципы работы сервоприводов. Предложена методика выбора сервопривода для передвижения звеньев манипулятора, входящего в состав мехатронного технологического комплекса.

Ключевые слова: сервопривод, сервомотор, энкодер, манипулятор, мехатронный технологический комплекс.

Многозвенные манипуляторы с электрическим приводом получили широкое распространение в качестве исполнительных органов в составе мехатронных комплексов в машиностроении и приборостроении. Один из возможных вариантов привода звеньев манипулятора - сервоприводы на базе сервомоторов. Сервопривод — электропривод, обеспечивающий исполнение команд и заданий, управляющих положением рабочих или регулирующих органов машин и технологических установок с требуемой точностью [1]. За счёт обратной связи он может точно поддерживать заданное положение вала или постоянную скорость вращения.

В состав сервопривода входит серводвигатель (электродвигатель с редуктором или без), датчик обратной связи, блок питания и управления.

Серводвигатель – это двигатель, предназначенный для работы в широком диапазоне скоростей, обеспечивающий улучшенную плавность хода, пониженные вибрацию и акустические шумы. Что отличает серводвигатели от обычных двигателей, так это контур обратной связи. Основной её элемент - энкодер. Он преобразовывает угол поворота в электрический сигнал, затем сообщая контроллеру положение вала привода, таким образом создавая замкнутую систему. Система привода усиливает и фильтрует поступающее напряжение перед подачей тока на двигатель. ПЛК генерирует управляющий импульс, заставляющий электродвигатель работать строго в пределах требуемых параметров вращения.



Рис. 1. Внешний вид сервопривода.

Простейший блок управления электрического сервопривода может быть построен на схеме сравнения значений датчика обратной связи и задаваемого значения, с подачей напряжения соответствующей полярности, через реле, на электродвигатель. Более сложные

схемы на микропроцессорах могут учитывать инерцию приводимого элемента и реализовывать плавный разгон и торможение электродвигателем для уменьшения динамических нагрузок и более точного позиционирования. Пример структурной системы управления сервоприводом приведен на рисунке 2. Применительно к узлам манипуляторов эта способность сервопривода является важным элементом для обеспечения точности и быстроты движения [4].

Таким образом, сервоприводы – это универсальные механизмы для выполнения задач позиционирования элементов механических конструкций. Их многообразие помогает использовать их для различных производственных целей, в том числе и в качестве приводных механизмов манипуляторов.

При разработке конкретной конструкции для каждого ее движения необходимо подобрать сервопривод. Для манипулятора количество сервоприводов совпадает с количеством его степеней свободы [2].



Рис. 2. Структурная схема управления сервоприводом.

С использованием этих данных необходимо выбрать требуемую мощность сервопривода P_0 из условия

$$P_0 < kP_p,$$

где k – коэффициент запаса по мощности сервопривода, P_p – мощность, потребляемая на исполнительном органе [3].

$$k = 1,1 \dots 1,3 / \eta,$$

где η – коэффициент полезного действия сервопривода [3].

Мощность, потребляемая на исполнительном органе, определяется с использованием математических моделей и методик расчета.

Список источников

1. Бычков М.Г., Ладыгин А.Н. Современный сервопривод - классификация и терминология // Докл. науч.-метод. семинара. - С 321 М.: Издательство МЭИ, 2013. - 88 с.
2. Лагереv И.А. Сравнительный анализ гидравлических кранов-манипуляторов транспортно-технологических машин и гидравлических манипуляторов промышленных роботов // Научно-технический вестник Брянского гос. ун-та. – 2016. – № 3. – С. 16–49.
3. O'Sullivan D., Igoe T. Physical Computing: Sensing and controlling the physical world with computers. Thomson, 2004. – 496 p.
4. Сервоприводы. Практика приводной техники [Электронный ресурс]. Режим доступа: 11322853.book (bever.bg) (Дата обращения: 18.02.2024).

ПОВЕДЕНИЕ ПЕЧЕЙ КИПЯЩЕГО СЛОЯ ПРИ ПЕРЕРАБОТКЕ СУЛЬФИДНОГО НИКЕЛЕВОГО КОНЦЕНТРАТА ВАРИАТИВНОГО СОСТАВА

Рябушкин М.И., Пахомов Р.А., Цымбулов Л.Б.

АО «Кольская ГМК», Мончегорск

В настоящей работе представлены результаты анализа печей кипящего слоя, которые перерабатывают сульфидное никелевое сырье от разделения файнштейна. Рассмотрены основные достоинства и недостатки печных агрегатов такого типа, проведен анализ параметров состава поступающего сырья и влияния этих параметров на процессы протекающие в печи КС.

Ключевые слова: никелевый концентрат, печь кипящего слоя, пирометаллургия, цветные металлы, никель.

Введение. Одним из популярных процессов переработки серосодержащих продуктов, является обжиг в печах кипящего слоя (КС) [1-5]. Такие достоинства, как развитая поверхность взаимодействия системы твердое-газ, высокие теплообменные характеристики, непрерывность процесса, простота в управлении с возможностью автоматизации, способствуют широкому распространению такого типа печей в различных сферах производства (химическая, нефтехимическая, черная и цветная металлургия). К недостаткам псевдосжиженных систем следует отнести достаточно высокий пылеунос, что приводит к необходимости организации пылеочистных сооружений и работы с оборотными материалами, а неравномерность потоков в печном пространстве может приводить к образованию застойных зон. Для устранения или уменьшения влияния отмеченных негативных факторов необходимо представлять структуру работы агрегата и контролировать параметры, влияющие на свойства псевдоожиженного слоя.

Обсуждение результатов

Продуктами разделения медно-никелевого файнштейна, является медный и никелевый концентрат, в ранних работах производилась термодинамическая оценка обжига этих концентратов в печах кипящего слоя [6-7]. В настоящей работе рассматриваются практические данные состава шихты, поступающей на переработку в печи кипящего слоя. Полученные результаты показали определенный диапазон составов сульфидного никелевого сырья, результаты представлены в таблице 1

Наименование	Массовая доля, %							
	Ni	Cu	Co	Fe	S	SiO ₂	Al ₂ O ₃	CaO
Минимум	61,8	3,74	1,32	2,67	13,7	0,245	0,073	0,037
Максимум	67,9	7,66	1,48	3,21	20	0,574	0,299	0,061
Ср. знач.	64,70	5,22	1,38	2,95	17,90	0,39	0,15	0,05

Таблица 1 – Вариативность содержания основных компонентов в пробах сульфидной шихты

Основным источником тепла в печах кипящего слоя выступает реакция окисления серы и металлов под воздействием окислителя (воздух) вводимого в печь, что приводит к выделению значительного количества тепла, которое достаточно для поддержания необходимой температуры и процесса в целом, такие процессы называются автогенные. Проведём анализ влияния температуры процесса от содержания серы в поступающем материале, результаты представлены на рисунке 1



Рисунок 1 – Зависимость температуры от содержания серы в шихте

Представленные на графике результаты показывают, что содержание серы в поступающей шихте оказывает влияние на температуру процесса. Так при содержании серы в шихте менее 16,5-17,0% масс. температура в печи начинает существенно снижаться, что приводит к нарушению режима работы металлургического агрегата. Таким образом для корректной работы печей кипящего слоя, перерабатывающих сульфидное никелевое сырье необходимо поддерживать концентрацию серы в шихте на уровне не менее 16,5-17% масс.

Закключение. В работе рассмотрены достоинства и недостатки печей кипящего слоя, проведен анализ состава поступающей на окислительный обжиг сульфидной никелевой шихты, определена минимально допустимая концентрация серы в шихте при которой поддерживается автогенность процесса окислительного обжига, Концентрацию серы в шихте необходимо поддерживать на уровне не менее 16,5-17 % масс.

Список источников

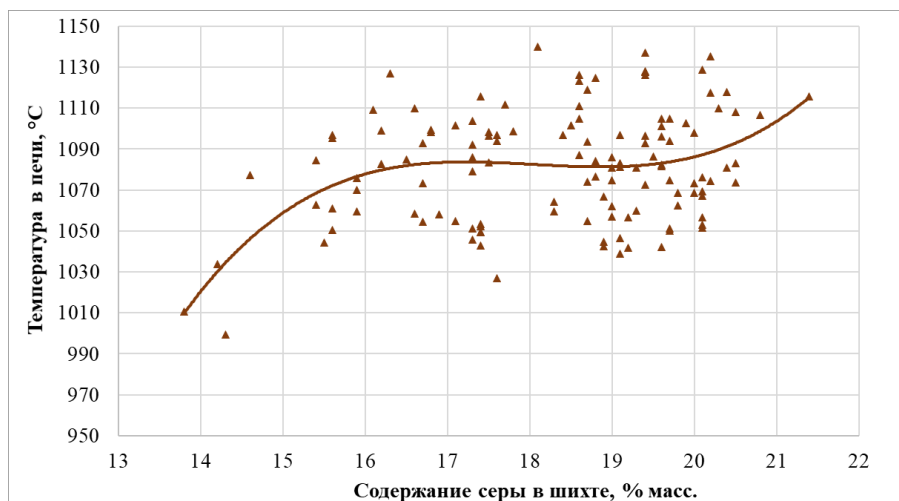
1. Wilhelm R. H., Kwauk M. // Chem. Eng. Progr. - 1948. –V. 44. - P. 201.
2. Singer E., Todd D. B. Guinn V. P. // Ind. Eng. Chem. –1957. – V. 49. – P. 11.
3. Handlos A. E., Kunstman R. W., Schissler D.O. // Ind. Eng. Chem. 1957. V. 49. P. 25.
4. Whitehead A. B., Young A. D. // Proc. Intern. Symp. On Fluidization, Eindhoven, Netherlands. - Amsterdam: Univ. Press, 1967. - P. 284.
5. Портов А. Б., Озеров С. С., Савинова Ю. А., Цемехман Л. Ш. Отработка технологии обжига рудного медно-никелевого концентрата на укрупненно-лабораторной установке кипящего слоя // Цветные металлы. – 2014. - № 9. – С. 44-51
6. Попов В.А.,Савинова Ю.А. Термодинамическое моделирование окислительного обжига медного концентрата от разделения файнштейна // Цветные металлы.2020.№9.С.14-18.
7. Рябушкин М.И. Термодинамическое моделирование окислительного обжига никелевого концентрата от разделения файнштейна в печах кипящего слоя// В. А. Попов, М.И. Рябушкин, Р.А. Пахомов, Л. Ш. Цемехман; -М. изд. «Руда и Металлы»; - Цветные металлы; - № 4 – 2022 год; – стр. 20-26.

THE BEHAVIOR OF FLUIDIZED LAYER FURNACES DURING THE PROCESSING OF NICKEL SULFIDE CONCENTRATE OF VARIOUS COMPOSITIONS

Ryabushk M.I., Pakhomov R.A., Tsybulov L.B.

Kola MMC, Monchegorsk, Russia.

This paper presents the results of the analysis of fluidized layer (FL) furnaces that process nickel sulfide feed from high-grade matte separation. The main advantages and disadvantages of furnace units of this type are considered, the analysis of the parameters of the composition of incoming feed materials and the influence of these parameters on the processes occurring in the FL furnace is carried out.

Keywords: nickel concentrate, fluidized layer furnace, pyrometallurgy, non-ferrous metals, nickel.

ЗНАЧЕНИЕ КОМПОЗИЦИОННЫХ МАТЕРИАЛОВ В АВИАЦИОННОЙ ПРОМЫШЛЕННОСТИ

Настина Ю.Р., Багаутдинов А.А.

*Ульяновский государственный технический университет
yuliya-nastina@yandex.ru*

В данной научной статье проводится исследование значимости композиционных материалов (КМ) для авиационной промышленности, например, таких веществ как углепластик или стеклопластик, которые всё более широко используются в авиации благодаря своим уникальным свойствам, а именно прочность, легкость и износостойкость. Помимо этого, статья обзора различия КМ, используемых в авиационной промышленности, и рассматриваются их основные преимущества и недостатки. Особое внимание уделяется прочности и легкости этих материалов, так как они позволяют снизить массу самолетов, улучшить их энергоэффективность и уменьшить экологическое воздействие.

Ключевые слова: авиационная промышленность, композиционные материалы, авиационные конструкции, легкие и прочные материалы, экономическая эффективность, улучшение аэродинамических характеристик, беспилотные летательные аппараты (БПЛА).

Авиационная промышленность является одной из ключевых отраслей машиностроения и транспорта, и значительный вклад в ее развитие внесли композиционные материалы. Композиты – это материалы, состоящие из двух или более компонентов, имеющих разные физические или химические свойства, и обладающие синергетическими характеристиками. В авиационной промышленности композиционные материалы играют важную роль, поскольку обеспечивают высокие показатели прочности и легкости конструкций, что позволяет сокращать вес воздушных судов и повышать их эксплуатационные характеристики.

Композиционные материалы (КМ) являются искусственно созданными материалами, состоящими из двух или более компонентов с четко выраженной границей раздела между ними, и включающими матрицу и наполнитель. Например, фанера может служить простым примером композитного материала, однако в промышленности широко используются и более сложные технологии и материалы. Развитие композиционных материалов получило новый импульс во время Второй мировой войны, когда авиационные инженеры обнаружили преимущества радиопрозрачности композитов из стекловолокна и начали разрабатывать защитные обтекатели для радиомодулей. Еще задолго до создания технологии невидимых самолетов Stealth в США, Германия занималась разработкой прототипа самолета-невидимки, требующего использования композитных материалов, таких как матрица из фанеры с наполнителем из легкой бальзы между слоями [1].

Одной из основных причин широкого применения композиционных материалов в авиации является их высокая прочность и жесткость при небольшом весе. Например, углепластик обладает высокой прочностью при сравнительно низкой плотности, что делает его особенно ценным для авиационной отрасли. Такие материалы позволяют создавать легкие, прочные и устойчивые к коррозии изделия, что важно для обеспечения безопасности полетов. Кроме того, композиционные материалы обладают высокой устойчивостью к усталости и другим видам ресурсных износостойкости, что увеличивает срок службы конструкций и уменьшает затраты на их обслуживание.

Ключевым направлением применения композиционных материалов в авиации является создание легких и прочных крыльев, фюзеляжей и других конструкций воздушных судов. Это позволяет уменьшить собственный вес самолетов, что в свою очередь снижает расход топлива и увеличивает дальность полетов. Также композиционные материалы применяются для создания турбин и других двигателей, а также внутренних систем воздушных судов, что

способствует повышению эффективности и безопасности авиации. Однако разработка и производство композиционных материалов требуют особого внимания к многим технологическим и экологическим аспектам. Например, необходимо обеспечить высокую степень автоматизации процессов изготовления, контроля качества и обработки отходов, чтобы минимизировать экологическое воздействие. Также важно продолжать исследования в области новых типов композиционных материалов, их свойств и технологий обработки с целью улучшения характеристик и снижения стоимости производства. Безусловно, композиционные материалы играют очень важную роль в развитии авиационной промышленности. Их использование позволяет создавать более легкие, прочные и эффективные конструкции для воздушных судов, что в свою очередь способствует улучшению экономических показателей авиакомпаний, сокращению выбросов углекислого газа и улучшению безопасности полетов. Применение композитных материалов обеспечивает повышение тяги двигателей, энергетических и транспортных установок. Для производства компонентов летательных аппаратов используются высокомодульные волокна, а для замены графита - волокнистые материалы с углеродной матрицей. Последние подходят для теплозащиты, изготовления дисков авиационных тормозов и аппаратуры, устойчивой к воздействию химических веществ. Бороволокниты применяются для создания профилей, панелей, роторов и лопаток компрессоров, винтов и трансмиссионных валов вертолетов, а также других элементов авиационной и космической техники. Органоволокниты используются для изоляции и конструкций композитных материалов, таких как трубы, емкости для реактивных веществ, напыление корпусов и другие элементы [2, 3].

Композиционные материалы также открывают новые возможности для дизайна воздушных судов, так как их свойства позволяют создавать более сложные формы и структуры, что в свою очередь способствует повышению аэродинамических характеристик самолетов. Это позволяет увеличить скорость, маневренность и эффективность полетов, что является важным фактором в конкурентной борьбе на рынке авиаперевозок.

Кроме того, композиционные материалы также играют важную роль в разработке беспилотных летательных аппаратов (БПЛА) и космических аппаратов. Их прочность, легкий вес и устойчивость к экстремальным условиям делают их идеальным выбором для этих областей.

Таким образом, композиционные материалы представляют собой одну из ключевых технологий в развитии авиации и космической промышленности. Их уникальные свойства позволяют создавать легкие и прочные конструкции, повышающие безопасность полетов и увеличивающие эффективность эксплуатации воздушных судов. Однако, развитие композитных материалов не ограничивается только авиацией, они также применяются в многих других промышленных отраслях, таких как автомобильное производство и строительство. В итоге, постоянные исследования и разработки в области композитных материалов будут способствовать производству более продвинутых и эффективных конструкций, улучшению качества и безопасности производства, и, как следствие, дальнейшему развитию мировой авиационной и космической промышленности.

Список источников

1. А.Г. Братухин, О.С. Сироткин, П.Ф. Сабодаж, В.Н. Егоров. *Материалы будущего и их удивительные свойства* // - М.: Машиностроение, 1995. - 127 с.
2. Васильев В.В. *Механика конструкций из композиционных материалов*// - М.: Машиностроение, 1988, С. 9-38.
3. *Наполнители для полимерных композиционных материалов* / под ред. П.Г. Бабаевского. - М., 1981. - 736 с.

РАСПРЕДЕЛЕНИЕ ЦВЕТОВОЙ ПОЛИТРЫ В ПРОСТРАНСТВЕ НЕЙРОСЕТИ

Джанмурзаев А.А.-П., Гасанов Р.А. оглы, Фарзалиева Л.Б. Кызы

ДГТУ, Махачкала

Развитие искусственного интеллекта становится приоритетным направлением научных исследований. Сегодня открываются новые парадигмы интеллектуального развития человечества, которые непосредственно связаны с последними технологическими разработками. Это непременно приведёт к появлению новых подходов развития различных областей человеческой деятельности.

Валидация обучения нейросетей - один из основных этапов развития искусственного интеллекта, который позволит создать новые методы оценки ошибки обобщения. В этой области необходимы революционные подходы, позволяющие улучшить предсказательные способности современных систем.

Ключевые слова: Нейросеть, валидация обучения, искусственный интеллект.

Основная специфика нейросетей – способность работать с образами, что переводит программирование полностью на визуальный уровень. Обработка образов - это совершенно новый уровень восприятия объективного мира, где на первое место выходит способность человека работать с субъективными конструкциями (чувствами, настроениями, ощущениями). В результате программирование из чисто виртуального конструирования объективных объектов переходит на новую плоскость – трансформации субъективных ощущений [1].

Типичный формальный нейрон производит простейшую операцию - взвешивает значения своих входов со своими же локально хранимыми весами и производит над их суммой нелинейное преобразование (рисунок 1):



Рисунок 1 - Нейрон производит нелинейную операцию над линейной комбинацией входов

Если взять однослойную нейронную сеть с единственным входным и единственным линейным выходным нейроном, можно решить простейшую задачу классификации входных данных. Вес связи a и порог b могут быть получены в ходе обучения сети, например, методом backpropagation (рисунок 2). Свойство нейронной сети к обобщению будет при этом использоваться для предсказания выходной величины по значению входа. На этом примере ясно видно способность нейросетей графическому описанию нейронных архитектур [2].

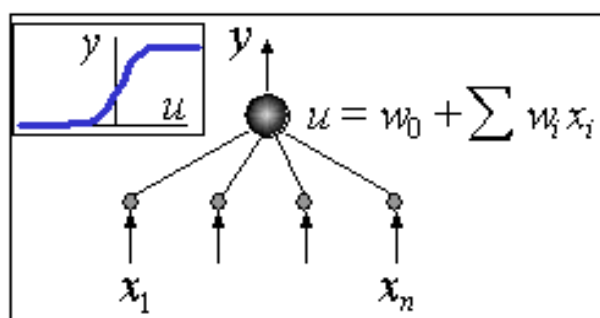

Рисунок 2 - Однослойный перцептрон

При создании нейросетевых гиперплоскостей можно охватить различные объекты. Это могут быть точки, линии, пространство, время и т.д. Всё пространство, охватываемое гиперплоскостями, можно разбить на внутреннее и внешнее. К внешнему пространству можно отнести все визуализируемые объективные объекты, к внутреннему – все субъективные объекты, то есть объекты, планируемые в перспективе. Если, например, рассмотреть цветовую палитру, все цвета, которые может распознать нейросеть, можно отнести к внешнему пространству; цвета, которые не распознаются, - к внутреннему. При этом сеть необходимо обучать заново, для достижения полного охвата гиперплоскостями всех объектов. Но в отличие от валидационных данных (рисунок 3), где при обучении меняется вся конфигурация сети, при работе с пространством для внутреннего пространства обучается отдельная сеть, которая с первой сетью пересекается только в некоторых объектах [3].

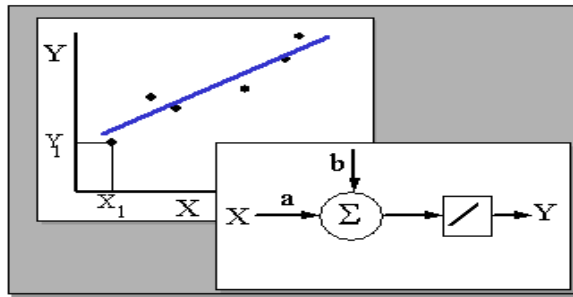

Рисунок 3 - Обучающее и валидационные множества примеров

В результате переход от одной сети к другой осуществляется путём определения к какому из пространств относится данный цвет. Как пример можно взять два глаза - один глаз выдаёт, например, жёлтый цвет, другой - фиолетовый, синхронизирующий (общий) цвет зелёный (рисунок 4).

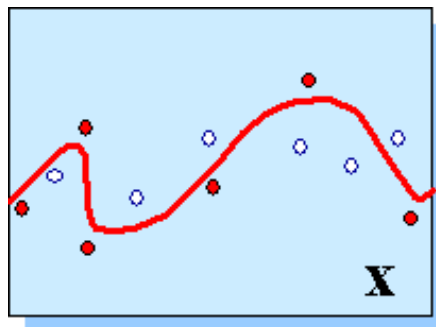

Рисунок 4 - Распределение цветовой палитры на внешнее и внутреннее

Для распознавания цвета необходимо создать таблицу цветов, например, жёлтый + фиолетовый=фиолетовый (внутреннее пространство), зелёный + зелёный= зелёный.

Общая цветовая гамма нужна как мост для дальнейшего обучения обоим сетям. Есть цвета, которые однозначно определяются обоими нейросетями, и количество таких элементов должно расти, но без искажения конфигурации сети. Это похоже на общую тень: внешнее пространство является тенью внутреннего пространства. Точка соприкосновения - общие цвета. Чем больше общих цветов, тем меньше тени (рисунок 5).

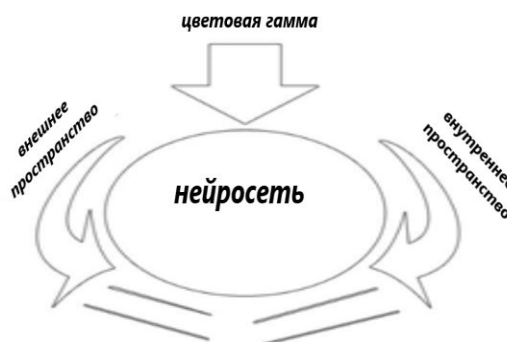

Рисунок 5 - Слияние внутреннего и внешнего пространства нейросети

Ниже представлен пример нейронной сети с однослойным перцептроном. Все нейронные вычисления в классе Neuron.

```
#define INS 3
#define NEUROCOUNTMAX 10
struct Neuron{

    double x[INS];// сигналы на входе
    double w[INS];// веса графа
    double w0;// дополнительный вес
    double sum;// переменная для хранения суммы
    double y;// выход (аналог аксонов в мозге человека)
    double h;
};
class Neuron{
public:
    Neuron (void);
    ~ Neuron (void);
    float ActiveSigm(float x);
    float ActiveSigmPro(float x);
    void ProcNeuro(Neuron& n);
    int Process();
```

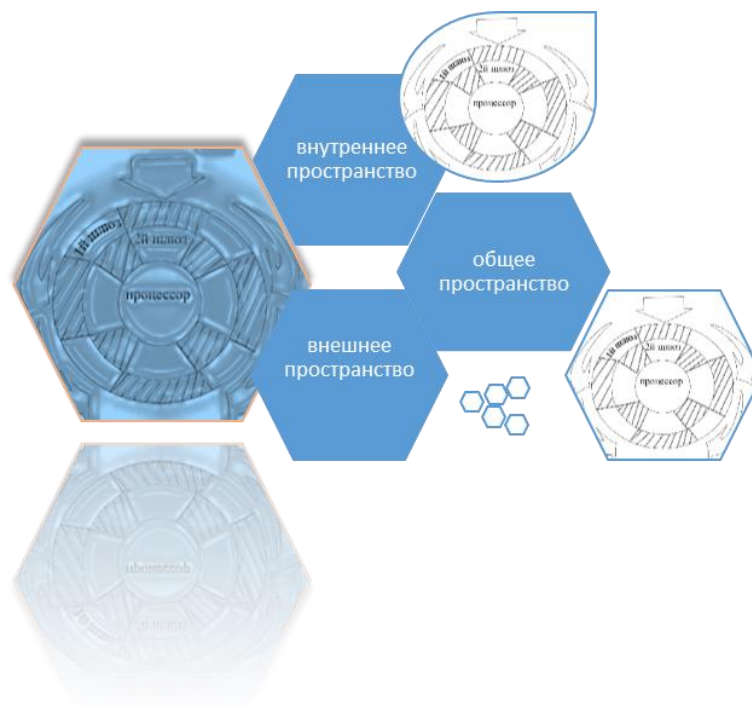
```

int Teach(int Num);
int m_NeuroCount;
Neuron m_Neuro[NEUROCOUNTMAX];
};

```

В этой программе, каждый нейрон имеет 3 входа, на которые подаются значения цвета RGB в диапазоне (0 - 1). Общее количество нейронов 8 (по количеству цветов в выходном множестве). В результате работы кода, на выходе (аксоне) каждого нейрона формируется сигнал в диапазоне (0 - 1), который означает вероятность того, что на входе этот цвет. Выбираем максимальное значение и выводим ответ.



Рисунок 5 - Результат работы программы

В зеленой таблице, в первой строчке выведены интенсивности цветов, ниже - таблица весовых коэффициентов. В последнем, правом столбце - значение на выходе нейронов (рисунок 5). Меняем цвет, используя ползунки, выбираем из выпадающего списка правильный цвет, кнопкой **Teach** вызываем функцию обучения. После, **AutoTeach** вызывает процедуру авто обучения, 1000 раз, и вызывается функция обучения.

Список источников

1. Джанмурзаев А.А. Организация потоков в компьютерных сетях. – М.: Парнас, 2018 – 102 с.
2. Джанмурзаев А.А. Нейросетевые конструктивные алгоритмы оптимизации сетевых данных // Материалы Международной конференции «Проблемы механики и управления». Махачкала, 2018. С.134-136.
3. Джанмурзаев А.А.-П., Алиев Э.Р. Когнитивный подход анализа сетевого потока. Сборник трудов международной научной конференции «Мухтаровские чтения: актуальные проблемы математики, методики ее преподавания и смежные вопросы», посвященной 50-летию ДГТУ. Махачкала: ДГТУ, 2022 г. 182 с.

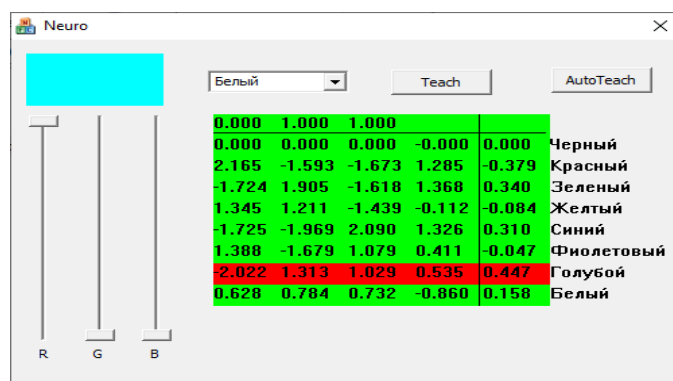
ЗАЩИТА КОНФИДЕНЦИАЛЬНОЙ ИНФОРМАЦИИ ОТ УТЕЧКИ ПО КАНАЛАМ ПОБОЧНОГО ЭЛЕКТРОМАГНИТНОГО ИЗЛУЧЕНИЯ В АВТОМАТИЗИРОВАННОЙ СИСТЕМЕ

Кастюнина Т.А.

Московский Технический Университет Связи и Информатики, Москва

Высокий темп научно-технического прогресса сопровождается равносильным развитием средств и методов, представляющих потенциальную опасность для безопасности автоматизированных систем. В статье рассматривается метод, который может использоваться для предотвращения утечки конфиденциальной информации по каналам побочного электромагнитного излучения.

Ключевые слова: побочное электромагнитное излучение, автоматизированная система, конфиденциальная информация, активные и пассивные методы защиты.

При организации автоматизированных информационных систем необходимо строго соблюдаться требования по защите конфиденциальной информации, чтобы не допустить ее утечку или искажение. Защита информации снижает уровень воздействия угроз различного происхождения, включая утечку через каналы побочного электромагнитного излучения. Совершенствование комплекса мер защиты позволяет увеличить защищенность.

Для защиты конфиденциальной информации от угроз нарушения по каналам побочного электромагнитного излучения (далее - ПЭМИ) будут использоваться в комплексе пассивный и активный методы для повышения уровня защищенности.

Пассивный метод включает способы и средства, направленные на уменьшение уровня информативного сигнала за счет экранирования помещения. Однако полностью минимизировать уровень информативного сигнала практически невозможно, гарантию может дать только специализированная экранированная камера, которая применяется для лабораторных исследований источников радиосигналов. Сложности практической реализации эффективных пассивных решений обуславливают необходимость комплексного подхода – совмещение как пассивного, так и активного методов.

Также для защиты информации возможно использования одного из двух вариантов:

1. Генератор шума, который устанавливается непосредственно в помещении, где находится автоматизированная система (в данной работе автоматизированное рабочее место, далее – АРМ), рисунок 1.



Рисунок 1 – Расположение генератора шума

2. Сетевой фильтр, который размещают между помещением и трансформаторной подстанцией (схема представлена на рисунке 2). Цель такого фильтра – уменьшение рисков утечек информации по линиям электропитания.

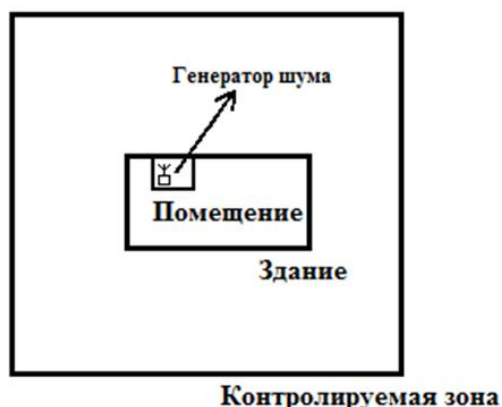

Рисунок 2 – Расположение сетевого фильтра

С экономической точки зрения выгоднее использование генератора шума. Поэтому в данной работе помимо экранирования также будет использоваться активный метод защиты (генератор шума).

Для измерения уровня ПЭМИ проводятся специальные исследования для определения расстояния R_2 - это пространство, в пределах которого возможен перехват конфиденциальной информации с АРМ посредством побочных электромагнитных излучений.

Если получившееся расстояние $R_2 < R_{кз}$, где $R_{кз}$ – это расстояние от АРМ до контролируемой зоны, то система активной защиты не нужна.

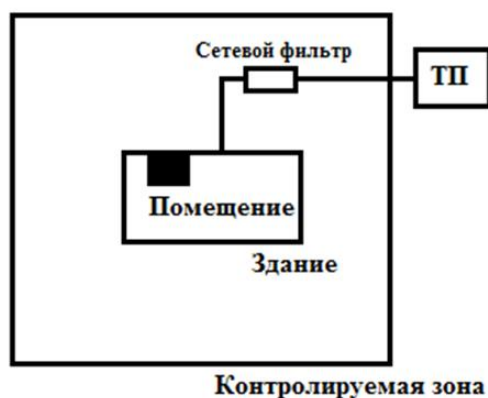
Если же $R_2 > R_{кз}$, то необходимо применение активного метода защиты информации (рисунок 3).



Рисунок 3 – Требуется применение активной защиты информации

Данные специальные исследования проводятся на измерительной площадке, соответствующей требованиям ФСТЭК России. Измерительная площадка представляет собой экранированное помещение, облицованной радио- и звукопоглощающим материалом.

Для измерения уровня ПЭМИ будет использоваться система оценки защищенности технических средств по каналу ПЭМИ «СИГУРД», которая является средством для проведения специальных исследований различных технических устройств с целью обнаружения, идентификации и измерения сигналов побочного электромагнитного излучения данных устройств. Система «Сигурд» имеет сертификацию, соответствующую требованиям безопасности информации в рамках сертификации ФСТЭК России (Сертификат ФСТЭК России на систему «Сигурд» № 642/1 от 21.07.06 г.)

На АРМ запускаем специальный тестовый сигнал с различными частотами и записываем все измерения. Требования к тестам определяются в соответствующих ГОСТ и методиках [1].

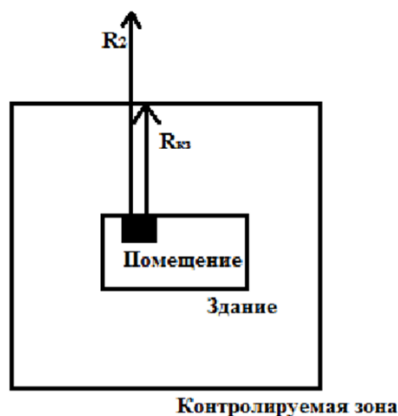
Проведение специальных исследований технических средств по измерению электромагнитного излучения, которое они производят, осуществляется в соответствии с методикой:

1. Включается АРМ, на нем запускается специальная программа, которая воспроизводит тестовые сигналы.
2. Для приема электромагнитного поля, излучаемого от АРМ, на определенном расстоянии от него устанавливается антенна.
3. Электрический сигнал, принятый с выхода антенны, поступает на вход измерительного устройства, регистрирующего соответствующие сигналы.
4. Специальный модуль системы по определенной методике по результатам измерений производит расчет зоны R_2 .

При передаче цифровых сигналов через цифровые интерфейсы кроме информационных сигналов по кабелю передается сигналы синхронизации (тактовые сигналы), для правильного приема этих сигналов изображений (пикселей изображений, в частности их местоположение, цвет и яркость и т.д.) в мониторе компьютера.

Знание характеристик тактовых сигналов (частота, временное положение), позволяет принципиально перехватить через ПЭМИ конфиденциальную информацию и восстановить ее [2 - 4].

Основной задачей зашумления эфира является препятствие перехвата информационных сигналов АРМ за счет повышения уровня электромагнитного шума. Зона зашумления $R_{ш}$ является показателем интенсивности заградительной шумовой помехи (шум с нормальным законом распределения мгновенных значений амплитуд). Техническое средство будет защищено, если $R_{ш}$ превышает зону R_2 (рисунок 4).



Рисунок 4 – Защита информационного сигнала

Визуализации информации осуществляется в мониторах компьютеров. В современных компьютерах обрабатываемая информация в виде цифровых сигналов передается в монитор через DVI и HDMI интерфейсы. Этот процесс считается наиболее опасным из всего множества режимов работы, поэтому далее будут рассматриваться показания анализатора спектра по видеотракту.

Рассмотрим показания анализатора спектра на одной частоте, например, на частоте 445 МГц.

На уровне общего шума (фона) извлекается сигнал с большей амплитудой – пик спектра (информационный сигнал), его значение 15 дБ, при подключении генератора шума видим, что значение возросло примерно до 48 дБ. Как видно из рисунков сигнал от генератора шума перекрывает сигнал от АРМ (рисунок 5).

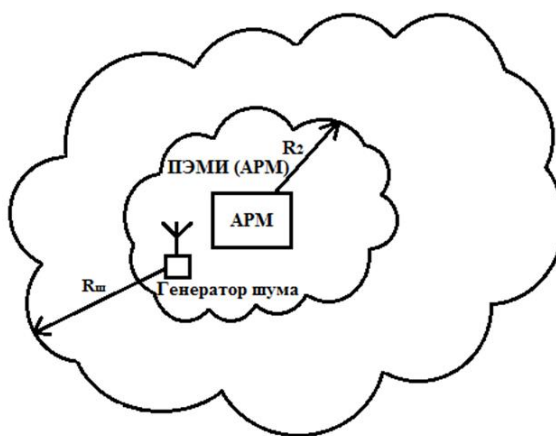

Рисунок 5 – Пример работы генератора шума

При помощи специального модуля системы «Сигурд» из полученных данных рассчитываем зоны $R_2 = 46$ м, $R_{ш} = 61$ м, $R_{ш} > R_2$, следовательно, сигнал от генератора шума перекрывает информационный сигнал, что позволяет обеспечить безопасность.

Таким образом, в работе подробно рассмотрена реализация метода защиты конфиденциальной информации от утечки по каналам ПЭМИ в автоматизированной системе. Описаны случаи, когда метод применим, поэтапно показана работа с системой «Сигурд», приложены все скриншоты с анализатора спектра, полученные в результате работы.

Список источников

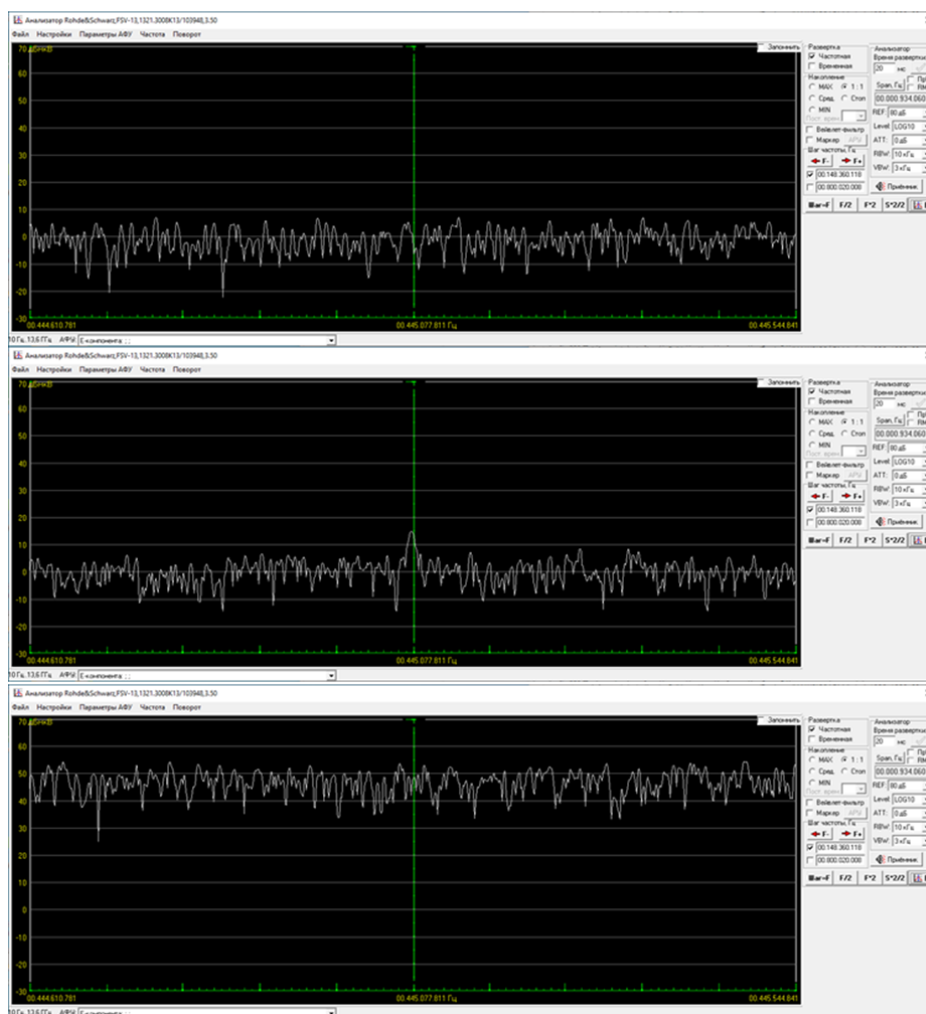
1. Зайцев А.П., Шелупанов А.А., Мещеряков Р.В., Скрыль С.В., Го-лубятников И.В. Технические средства и методы защиты информации, 2009. 508 с.
2. Kuhn M. G. Compromising emanations: eavesdropping risks of computer displays. – University of Cambridge, Computer Laboratory, 2003. – №. UCAM-CL-TR-577.
3. Kubiak I. Digital processing methods of images and signals in electromagnetic infiltration process //Image Processing and Communications. – 2014. – Т. 18. – №. 1. С. 5-14.
4. F Ogli F. K. I. Study of the Spectrum of Side Electromagnetic Radiations of Video Interface DVI //2021 International Conference on Information Science and Communications Technologies (ICISCT). – IEEE, 2021. С. 1-3.

ИСПОЛЬЗОВАНИЕ РЕГРЕССИОННЫХ АЛГОРИТМОВ МАШИННОГО ОБУЧЕНИЯ ДЛЯ ПРОГНОЗИРОВАНИЯ БАЗОВЫХ ПОКАЗАТЕЛЕЙ КАЧЕСТВА МОТОРНЫХ МАСЕЛ

Инюткина А.С.

Московский Технический Университет Связи и Информатики, Москва

В целях оптимизации процесса разработки и производства смазочных материалов, в частности, моторных масел, можно использовать машинное обучение для прогнозирования базовых показателей качества. В данной статье описывается применение регрессионных алгоритмов для прогнозирования показателей качества масел на основе входных данных о составе, рассматривается возможность использования машинного обучения для получения предварительных данных о кинематической вязкости масла определенного состава.

Ключевые слова: Смазочные материалы, машинное обучение, регрессионные методы, искусственный интеллект.

Машинное обучение (ML) становится все более важным инструментом в современном мире. С развитием технологий и объема данных, доступных для анализа, компании все чаще обращаются к методам ML для решения различных задач и оптимизации бизнес-процессов. В данной статье рассматривается применение машинного обучения для прогнозирования характеристик моторных масел и потенциал развития алгоритмов машинного обучения в данной индустрии.

Машинное обучение – это научный метод для исследования алгоритмов и статистических моделей, с помощью которых компьютерные системы выполняют определенную задачу, не будучи явно запрограммированными для решения конкретной задачи [1]. Компьютеры анализируют данные, выявляют закономерности и обучаются принимать решения на основе этих данных.

Существует огромное множество алгоритмов машинного обучения, которые применяются для решения задач разной направленности. Можно выделить следующие категории использования [2]:

1. Прогнозирование целевой категории – классификация данных по двум или нескольким взаимоисключающим категориям.
2. Обнаружение аномалий в данных – определение значений, которые не соответствуют заданным лимитам, типовым операциям.
3. Прогнозирование значений (регрессия) – прогнозирование точного значения на основе уже известных данных.
4. Прогнозирование временных рядов – прогнозирование значения в случайной точке временного ряда для определения тенденции, выбросов или цикличности.
5. Кластеризация – алгоритмы деления данных, обладающими схожими свойствами, по группам.
6. Классификация – присвоение группы данных в одну из заранее указанных категорий.

Для разработки модели машинного обучения для прогнозирования базовых показателей качества моторных масел в начале был проведен анализ необходимых входных и выходных параметров. Результатом прогнозирования должно быть значение кинематической вязкости, имитирующее лабораторное исследование. Данный показатель зависит от состава моторного масла, входящих в состав компонентов и их физико-химических показателей. Были собраны данные об исследовании моторных масел на кинематическую вязкость. Для каждого образца был уточнен состав, используемые компоненты. Таким образом, был составлен

исходный датасет из более 600 объектов, содержащих данные по составу масла и полученного результата кинематической вязкости.

Основываясь на классификации алгоритмов машинного обучения, была выбрана регрессия как наиболее подходящий инструмент для выполнения задачи по прогнозированию показателя кинематической вязкости. Для определения наилучшего алгоритма было проведено сравнение различных регрессионных моделей.

1. Линейная регрессия – модель с одной независимой переменной, где функция зависимости описывается следующим уравнением [3]:

$$y = \beta_0 + \beta_1 x + \varepsilon$$

Коэффициент детерминации полученной модели $R^2 = 0.42$

2. Лассо-регрессия – отличается от линейной наличием штрафа на величину коэффициентов, который выражается формулой [4]:

$$loss(\beta, \lambda) = \|y - X\beta\|_2^2 + \lambda \sum_{i=1}^k |\beta_i|,$$

Коэффициент детерминации полученной модели $R^2 = 0.5$

3. Метод опорных векторов – метод, основанный на построении гиперплоскости, разделяющей объекты выборки оптимальным способом.

Коэффициент детерминации полученной модели $R^2 = 0.88$

Таким образом, был проведен анализ нескольких регрессионных моделей для прогнозирования кинематической вязкости моторного масла. Основываясь на полученных значениях качества моделей, можно сделать вывод о том, что метод опорных векторов обеспечивает самую высокую точность прогноза и может быть использован для дальнейшего масштабирования модели на основе машинного обучения, настройки гиперпараметров и дообучения на новых данных.

Список источников

1. Mahesh B. Machine learning algorithms-a review //International Journal of Science and Research (IJSR).[Internet]. – 2020. – Т. 9. – №. 1. – С. 381-386.
2. Алгоритмы Машинного обучения//AzureURL:<https://azure.microsoft.com/ru-ru/resources/cloud-computing-dictionary/what-are-machine-learning-algorithms>(дата обращения: 24.02.24).
3. Maulud D., Abdulazeez A. M. A review on linear regression comprehensive in machine learning //Journal of Applied Science and Technology Trends. 2020. Т. 1. №. 4. С. 140-147.
4. Muthukrishnan R., Rohini R. LASSO: A feature selection technique in predictive modeling for machine learning //2016 IEEE international conference on advances in computer applications (ICACA). – IEEE, 2016. – С. 18-20.
5. Метод опорных векторов (SVM)//ИТМОURL:[https://neerc.ifmo.ru/wiki/index.php?title=%D0%9C%D0%B5%D1%82%D0%BE%D0%B4_%D0%BE%D0%BF%D0%BE%D1%80%D0%BD%D1%8B%D1%85_%D0%B2%D0%B5%D0%BA%D1%82%D0%BE%D1%80%D0%BE%D0%B2_\(SVM\)](https://neerc.ifmo.ru/wiki/index.php?title=%D0%9C%D0%B5%D1%82%D0%BE%D0%B4_%D0%BE%D0%BF%D0%BE%D1%80%D0%BD%D1%8B%D1%85_%D0%B2%D0%B5%D0%BA%D1%82%D0%BE%D1%80%D0%BE%D0%B2_(SVM))

THE USE OF MACHINE LEARNING REGRESSION ALGORITHMS FOR PREDICTING BASIC QUALITY INDICATORS OF MOTOR OILS

In order to optimize the process of development and production of lubricants, particularly motor oils, machine learning can be used to predict basic quality indicators. This paper describes regression algorithms application for predicting the quality indicators of oils based on input data on formulation, and considers the possibility of using machine learning to obtain preliminary data on the kinematic viscosity of an oil of a specified formulation.

Keywords: Lubricants, machine learning, regression methods, artificial intelligence.

**ОТ ГАЗОВОГО ФИТИЛЯ ДО ГАЗОВОГО ПОТОКА И ОТ НЕФТЯНОЙ КАПЛИ ДО
НЕФТЯНОЙ РЕКИ. АО «СИБНЕФТЕГАЗ»**

Солодовников А.Ю.

Тюменское отделение «СургутНИПИнефть»

Добычей нефти и газа занимаются не только крупные нефтегазовые компании, но и небольшие предприятия. На балансе таких предприятий как правило имеется 1-3 месторождения, а добыча углеводородов ограничивается несколькими тысячами тонн, добываемых нефти и миллионами метров кубических газа. Из таких объёмов складываются миллионы тонн нефти и миллиарды метров кубических газа уже в масштабах крупных недропользователей и всей страны.

Ключевые слова. месторождения, недропользователи, нефть, газ, добыча, объёмы.

Как известно, добычей нефти и газа в нашей стране занимаются не только крупные, но и мелкие предприятия. Одни мелкие предприятия входят в состав крупных компаний, другие являются самостоятельными недропользователями. АО «Сибнефтегаз», о котором будет идти речь ниже, прошло путь от самостоятельного предприятия, до ставшего структурной единицей крупной нефтяной компании.

АО «Сибнефтегаз» было учреждено в 1994 г., входило в состав группы компаний ООО «НГК «ИТЕРА», с декабря 2013 г. – в составе ПАО «НК «Роснефть». Зарегистрировано в г. Новый Уренгой. Входит в список 400 крупнейших компаний Урала и Западной Сибири по объёму реализации продукции. Является одним из крупнейших газодобывающих активов НК «Роснефть». Владеет лицензиями на разработку 3 месторождений, 2 из которых разрабатываются. Месторождения расположены в Пуровском и Красноселькупском районах Ямало-Ненецкого автономного округа (ЯНАО). По типу флюидов 2 месторождения относятся к газоконденсатным и одно – к нефтегазоконденсатным, по объёмам запасов 2 месторождения крупные и 1 – среднее (табл. 1). Суммарные запасы газового сырья, по данным общества [3], превышают 550 млрд м³.

№ п/п	Месторождение	Тип по флюиду	Год открытия	В разработке	Категория запасов	Район
1	Пырейное	ГК	1976	2009	крупное	Пуровский
2	Береговое ¹	НГК	1982	2003	среднее	Пуровский
3	Хадырьяхинское ²	ГК	1989	разведка	крупное	Пуровский, Красноселькупский

Таблица 1. Перечень месторождений АО «Сибнефтегаз» на 01.01.2022 г.

Примечание: ¹совместное владение АО «Сибнефтегаз» и АО «Геотрансгаз», ²АО «Сибнефтегаз» и ООО «НОВАТЭК-Таркосаленепфтегаз»

Источники: составлена по: [1, 2, 3].

За 2003–2022 гг. предприятием было добыто 147,6 млрд м³ газа, нефти – 60 тыс. т. Пик добычи газа пришёлся на 2016 г., нефти – 2022 г. Меньше всего газа было добыто в 2003, 2005-2006 гг., нефти – в 2015 г. (табл. 2).

Год	Газ, млн м ³	Нефть с газовым конденсатом, тыс. т
2003	12,9	
2004	59,55	
2005	19,95	
2006	11,7	

2007	1 534,2	
2008	7 651,0	
2009	3 635,8	
2010	9 876,3	
2011	5 184,6	
2012	10 488,9	
2013	10 757,2	
2014	10 899,3	
2015	11 755,3	1,7
2016	12 139,8	2,0
2017	12 577,5	6,6
2018	11 964,7	8,3
2019	11 366,6	8,7
2020	9 790,7	7,7
2021	10 546,5	1,4
2022	7 344,95	23,7
2003-2022	147 617,45	60,1

Таблица 2. Добыча углеводородов АО «Сибнефтегаз» в 2003–2022 гг.

Примечание: ¹январь – сентябрь.

Источники: составлена по: [4, 5].

Список источников

1. Официальный сайт НАЦ «Геонедр». – URL: <https://geonedra.ru> (дата обращения: 11.02.2023). – Текст : электронный.
2. Клещёв К.А., Шеин В.С. Нефтяные и газовые месторождения России: Справочник в двух книгах. Книга вторая – азиатская часть России / К. А. Клещёв, В. С. Шеин. М.: Изд-во ВНИГРИ, 2010. 720 с.
3. Официальный сайт АО «Сибнефтегаз». – URL: <https://sbng.rosneft.ru> (дата обращения: 13.03.2023). – Текст : электронный.
4. Официальный сайт ежемесячного нефтегазового журнала «Инфо ТЭК». – URL: <http://www.citek.ru> (дата обращения: 13.03.2023). – Текст : электронный.
5. Официальный сайт нефтегазового журнала ТЭК России. – URL: <http://www.n-g-k.ru> (дата обращения: 02.08.2023). – Текст : электронный.

FROM THE GAS TO THE STREAM AND FROM THE FIRST OIL DROP TO OIL RIVER. AO «SIBNEFTEGAS»

Solodovnikov A.Yu.

«SurgutNIPIneft», Tyumen, Russia

Abstract. Not only the greater gas - oil companies are in the industry, but the lesser companies also do. Most of the time these companies have 1 - 3 oil fields and extract just some thousands of tonnes of oil and some millions of cube metres of gas every year. These numbers add to the same numbers of oil gas - oil companies of Russia forming billions of gas meter and millions tonnes of oil of the whole country.

Keywords. minefields, resouce users, oil, gas, extraction, supplies.

КОРПОРАТИВНОЕ ОБУЧЕНИЕ КАК ИНСТРУМЕНТ ПРОФЕССИОНАЛЬНОГО РОСТА ПЕДАГОГОВ

Власова О.В.

Пермский государственный национальный исследовательский университет, Пермь

В работе рассматривается переход от формального повышения квалификации педагогов к организации системы непрерывного образования внутри образовательной организации посредством корпоративного обучения.

Ключевые слова: корпоративное обучение, профессиональное развитие педагогов, неформальное образование.

Реформирование системы образования, нацеленное на повышение качества общего образования, вызвано потребностью экономики в деятельных, конкурентоспособных, креативных, критически и инновационно мыслящих выпускников. Формирование нового качества школьного образования становится возможным путём трансформации образовательного процесса и педагогической деятельности учителя. Вызовы времени – массовая цифровизация, усиление воспитательной компоненты в учебном пространстве, раннее системное профессиональное самоопределение, формирование функциональной грамотности, инновационного типа мышления обучающихся при достойной предметной подготовке – предъявляют серьёзные требования к профессионализму современного педагога. В условиях динамично меняющейся социально-экономической и, как следствие, образовательной среды педагогу необходимо гибко реагировать на вызовы времени. Существующая система повышения квалификации с обучением 1 раз в 3 года не всегда успевает реагировать на запросы педагогов и не имеет возможности выстраивать профессиональное взаимодействие с учётом специфики образовательных организаций. Таким образом, наблюдается «разрыв» между нормативными требованиями, предъявляемыми к современному педагогу, и его реальной профессиональной подготовкой.

В целях управления качеством образования руководители школ ищут возможности создания внутришкольных систем повышения квалификации, позволяющих создавать развивающую профессиональную среду для педагогов внутри организации, что обеспечивает непрерывный профессиональный рост педагогов. Одним из эффективных решений указанной проблемы является рассмотрение корпоративного обучения педагогов как самостоятельной модели развития персонала внутри организации. Корпоративное обучение является популярным в экономическом секторе, в педагогической среде встречается редко и требует теоретико-методологического и практического домысливания [1].

Применительно к образованию корпоративное обучение изначально рассматривалось как способ формирования корпоративной культуры в образовательной организации посредством командообразования, создания единых традиций и правил. Следующим этапом стало обучение педагогических коллективов частным вопросам преподавания – применение цифровых технологий, построение учебного сотрудничества в условиях инклюзии, оказание первой медицинской помощи и др. В настоящее время корпоративное обучение рассматривается как инструмент непрерывного профессионального развития педагогов без отрыва от профессиональной деятельности. Формирование профессиональных горизонтальных связей между педагогами, увеличение числа взаимодействий и обмена практическим опытом создают новую мотивирующую профессиональную среду и приводят к синергетическому результату [2]. Обратимся к преимуществам корпоративного обучения:

1. Корпоративное обучение основывается на цели и миссии образовательной организации, что позволяет выстраивать всю систему профессионального роста учителей в соответствии со стратегией развития школы;

2. Корпоративное обучение позволяет сфокусироваться на профессиональных дефицитах педагогов и оказывать адресную помощь внутри образовательной организации, что практически невозможно представить на массовых курсах повышения квалификации;

3. Корпоративное обучение предполагает не трансляцию готовых знаний в области педагогики, а формирование аналитико-рефлексивной культуры педагога и практических навыков, позволяющих усилить и совершенствовать профессиональное мастерство. Так, к эффективным обучающим событиям внутри корпоративного обучения относятся не классические лекционные формы обучения, а практико-ориентированные – взаимопосещение и обсуждение уроков, семинары, педагогическое проектирование, работа методических объединений (созданных на предметной и разнопредметной основе), коуч-сессии, встречи с наставниками, методические конференции;

4. Корпоративное обучение является основой формирования единой корпоративной культуры – культуры развития и самообразования, сотворчества и диссеминации инновационного опыта.

Таким образом, система корпоративного обучения обеспечивает условия для непрерывного профессионального развития педагогов, позволяет гибко реагировать на внешние и внутренние запросы при повышении компетентности педагогов, сочетает элементы формального и неформального образования для повышения эффективности методической работы.

Список источников

1. Селиванова Ольга Геннадьевна, Санникова Наталья Ивановна Корпоративное обучение педагогов как ресурс повышения профессиональной компетентности // Концепт. 2020. №9.

2. Ушаков К.М. Как сделать школу лучше, или Социальный капитал как приоритет / Москва: Сентябрь, 2017. 159 с.

CORPORATE TRAINING AS A TOOL FOR PROFESSIONAL GROWTH OF TEACHERS

Vlasova O.V.

Perm State National Research University, Perm

The paper considers the transition from formal professional development of teachers to the organization of a system of continuing education within an educational organization through corporate training.

Keywords: corporate training, professional development of teachers, non-formal education.

СОВРЕМЕННЫЕ ТЕНДЕНЦИИ РАЗВИТИЯ ОБРАЗОВАТЕЛЬНОЙ РОБОТОТЕХНИКИ В ДОШКОЛЬНОМ ОБРАЗОВАНИИ

Кузнецова Ю.А.

Томский государственный педагогический университет, Томск

Статья посвящена анализу современных направлений развития образовательной робототехники в дошкольном образовании, обоснована актуальность её внедрения в практику дошкольного образования как важного средства всестороннего развития личности воспитанников. Образовательная робототехника является одним из вариантов организации современного образовательного процесса и представляет собой отдельное направление в развитии ребёнка, которое предоставляет детям возможность получения первоначальными представлениями о научных направлениях, таких как изучение искусственного интеллекта, электроника, физика, информатика, математика.

Ключевые слова: образовательная робототехника, дошкольное образование, научно-техническое творчество, дополнительное образование.

Интенсивное развитие науки и техники ярко отражается во всех сферах жизни: социальной, экономической, политической, духовной. Так, в дошкольных учреждениях появляются новые перспективные предметные области, которые предоставляют уникальные возможности получения профориентационных знаний, умений и навыков в научных областях, одной из них является образовательная робототехника.

Образовательная робототехника – это новое междисциплинарное направление организации работы с детьми дошкольного возраста, которое интенсивно развивается не только в нашей стране, но и в мировой практике. Она выступает средством для интерактивного обучения детей дошкольного возраста в сфере программирования, проектирования и моделирования. На данный момент, современное общество не может развиваться без роботизации, поэтому наиболее востребованной профессией считается профессия инженера. Президентом страны В. В. Путиным была поставлена задача расчёта РФ и отдельных её регионов в инженерных кадрах на 5-10 лет вперёд. В связи с этим, главным требованием ФГОС ДО становится создание инновационной образовательной среды для всестороннего развития детей [4].

За период с 1978 по 2024 год компания The Lego Group пять раз обновила содержание конструктора и программное обеспечение к нему, так как существует запрос на непрерывность и вариативность современного образования. Специалисты, анализировавшие применимость различных робототехнических технологий в сфере образования, пришли к выводу, что наиболее удобными являются наборы серии Lego Mindstorms. В 1980 году компанией было создано подразделение Education для работы в области образования, целью данного подразделения являлась разработка новых образовательных технологий и производство сопровождающей продукции для школ, дошкольных учреждений и учреждений дополнительного образования [1]. Таким образом, за 30 лет работы была разработана полноценная концепция обучения, определены средства и методические материалы.

По итогам международной выставки «Технофорум» были опубликованы данные ассоциации «Станкоинструмент», касательно спроса российского рынка на робототехническое оборудование. Анализ спроса мирового и российского рынка на робототехническое оборудование представлен нами на Рисунке 1.



Рис. 1 – Анализ спроса мирового и российского рынка на робототехническое оборудование

Таким образом, с каждым годом повышается спрос Российского рынка на робототехническое оборудование, а применение образовательной робототехники в области дошкольного образования приобретает всё большую популярность – в России открываются современные робототехнические школы: «Роботекс» г. Москва, г. Волгоград, «ТЕХНОклуб» г. Омск, г. Крым, «Robbit» г. Санкт-Петербург, «Roboschool» г. Ижевск, реализуются онлайн-курсы «Robox». Целью данных образовательных площадок является формирование навыков работы с программированием, моделированием и конструированием, а также знакомство с трёхмерным восприятием пространства. Анализ содержания рабочих программ робототехнических школ для детей дошкольного возраста представлен нами в Таблице 1.

Название школы	Цели, задачи работы	Формы организации
«Роботекс» г. Москва, г. Волгоград	Формирование у детей представлений о сложных понятиях из механики, физики и техники; развитие логического мышления, крупной и мелкой моторики; развитие навыков работы в команде; подготовка детей к успешному обучению в школе	Квест, выставка, мультстудия, учебно-практическая работа, занятие-путешествие
«ТЕХНОклуб» г. Омск, г. Крым	Выявление интересов к профессиям: инженер, программист, архитектор, дизайнер, предприниматель, скульптор; развитие навыков общения, работы в команде; овладение навыками конструирования и программирования	Учебно-практическая работа, фестиваль, выставка, занятие-путешествие
«Robbit» г. Санкт-Петербург	Получение детьми базовых знаний и навыков конструирования, знакомство с простейшими механизмами, развитие мелкой моторики рук; изучение базовых элементов программирования, использование датчиков; развитие творческих способностей	Учебно-практическая работа, проект, выставка
«Roboschool» г. Ижевск	Погружение в основы программирования; изучение базовых основ робототехники на конструкторе «Знаток»; изучение разных сред программирования	Конкурсы, открытые занятия, групповые проекты, мастер-классы
«Robox»	Создание собственных игр в консоли «Arduboy», проектирование автономных транспортных средств, изучение основ микроэлектроники	Видеосеминары, онлайн-занятия с педагогом

Таблица 1. Анализ содержания рабочих программ робототехнических школ для детей дошкольного возраста

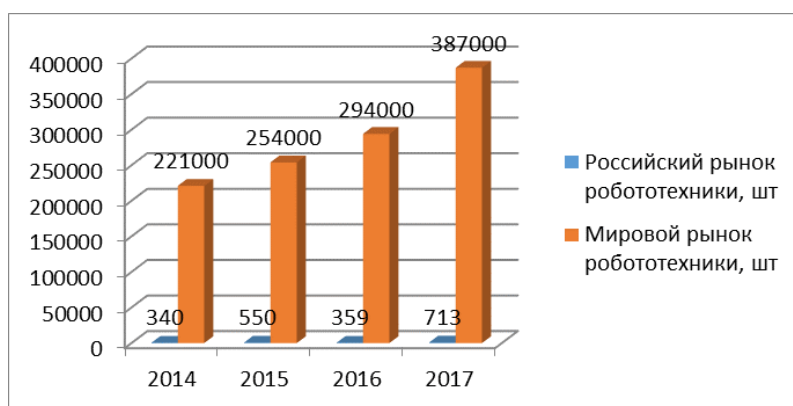
Анализ содержания рабочих программ робототехнических школ позволил нам выделить следующие группы направлений учебных курсов:

1. Курсы по программированию. Характеризуются сохранением традиционного подхода к обучению информатике.

2. Курсы, основанные на проектной деятельности. Представлены рядом методических пособий для педагогов (рабочие тетради, справочники и т.д) компании Lego. Характеризуются упором на совместную деятельность, сотрудничество, взаимодействие педагогов с детьми.

3. Курсы, ориентированные на подготовку детей к олимпиадам и соревнованиям. Соревнования роботов могут проводиться на региональных, международных и всемирных уровнях [5].

На данный момент во множестве педагогических университетов в России (ТГПУ, ОмГПУ, АГГПУ им. В. М. Шукшина, РГПУ им. А. И. Герцена) реализуются образовательные площадки детского технопарка «Кванториум», созданные в рамках национального проекта «Образование». Педагогами и студентами активно изучается роль образовательной робототехники в развитии детей дошкольного возраста: проводятся исследования, разрабатываются методики и программы обучения. Так, например, в АГГПУ им. В. М. Шукшина было выявлено, что для получения эффекта визуализации результата при тестировании разработанных обучающимися программ, возможно использование «виртуальных движков» роботом. При обучении детей робототехнике, наибольшая свобода действия преподавателя достигается при её изучении в системе дополнительного образования дошкольного образовательного учреждения, так как в этом случае методическая система обучения робототехнике смещается от привязки к методике обучения соответствующему предмету.

Следует подчеркнуть, что в педагогической литературе накоплен определённый отечественный опыт разработки программ по робототехнике (С. А. Филиппов, С. А. Якушин, Л. Г. Белиовская, А. С. Злазков, Г. А. Горшков, С. Г. Шевалдина, Л. Ю. Феодосов) [2]. Робототехника в дошкольном образовании настолько популярна, что существуют специальные методики, в которых продумана система обучения детей конструированию. Например, такие авторы как Д. А. Каширина, Е. В. Волкова, А. С. Прокофьева, Л. В. Ташкинова рассматривали условия развития технических умений и навыков средствами образовательной робототехники в дошкольном образовательном учреждении. Однако, как отмечают зарубежные исследователи, одной из главных проблем в этой области является отсутствие разработанных учебных программ и материалов для педагогов, поскольку занятия робототехникой организуются преимущественно в системе дополнительного образования и не нуждаются в работе унифицированных образовательных программ [2].

Таким образом, образовательная робототехника в дошкольном образовании продолжает развиваться и совершенствоваться с каждым годом. Появляется всё больше современных подходов и направлений работы. На данный момент времени, образовательная робототехника позволяет обеспечивать раннюю профориентацию детей в области физики, техники, механики, математики, осуществлять базовую подготовку к освоению школьных дисциплин, развивать способность находить решение проблемных ситуаций, воспитывать умение работать в команде. На данном этапе развития современного образования, накоплен большой дидактический потенциал образовательной робототехники с разными вариантами учебных программ. Однако, остаётся открытым вопрос о развитии современных направлений с подбором оптимальных методов и форм организации работы с детьми по конструированию и робототехнике.

Список источников

1. Барсуков А. П. Кто есть кто в робототехнике: Ежеквартальный справочник. М.: Книга по Требованию, 2005. 126 с.

2. Вегнер К. А. Внедрение основ робототехники в современной школе // Вестник Новгородского государственного университета им. Ярослава Мудрого. 2013 Т.2. N 74. С. 17-19
3. Иванов А. А. Основы робототехники. Учебное пособие для студентов вузов. М.: Форум, 2012. 224 с.
4. Федеральный государственный образовательный стандарт дошкольного образования: утвержден приказом Министерства образования и науки РФ от 17.10.2013 г. № 1155; ред. от 08.11.2022 г. // Российская газета. – 2013. – № 265.
5. Юревич Е. И. Основы робототехники. Учебное пособие. СПб.: БХВ-Петербург, 2018. 304 с.

THE DEVELOPING POTENTIAL OF EDUCATIONAL ROBOTICS IN PRESCHOOL EDUCATION

Kuznetsova Y.A.

Tomsk State Pedagogical University, Tomsk, Russia

The article analyzes the development of educational robotics in preschool education, substantiates the relevance of its introduction into the practice of preschool education as an important means of developing the cognitive abilities of pupils. Educational robotics is one of the options for organizing the modern educational process and represents a separate direction in the development of a child, which provides children with the opportunity to get initial ideas about scientific areas such as the study of artificial intelligence, electronics, physics, computer science, mathematics.

Keywords: educational robotics, preschool education, scientific and technical creativity, additional education.

ФОРМИРОВАНИЕ КУЛЬТУРЫ ПРОФЕССИОНАЛЬНОЙ КОММУНИКАЦИИ У БУДУЩИХ БАКАЛАВРОВ В ВИРТУАЛЬНОМ ПРОСТРАНСТВЕ

Фаргиева З.С.

ФГБОУ ВО «Ингушский государственный университет», Магас

Статья посвящена проблеме формирования культуры профессиональной коммуникации у будущих бакалавров. Представлено определение данного феномена. Указаны цифровые ресурсы, которые применяются в виртуальном пространстве для решения данной задачи.

Ключевые слова: виртуальное пространство, культура профессиональной коммуникации, будущие бакалавры, цифровые ресурсы и технологии.

Сформированность культуры профессиональной коммуникации выступает важным показателем готовности будущих бакалавров к трудовой деятельности. Современный специалист должен не только владеть профессиональными умениями, но и быть способным к продуктивным и бесконфликтным деловым отношениям. Кроме того, вне зависимости от сферы профессиональной деятельности, работники должны уметь грамотно использовать цифровые технологии, ориентироваться в виртуальном пространстве для оперативного решения многочисленных трудовых задач. Поэтому в обучении будущих бакалавров разных направлений профессиональной подготовки следует уделять особое внимание формированию культуры профессиональной коммуникации. Для этого целесообразно погружать их не только в очные, но и виртуальные ситуации общения, применять ресурсы цифрового пространства вуза и других источников информации.

Ученые и практики с конца прошлого века задумываются об использовании возможностей виртуального пространства для обучения и развития людей, особенно представителей педагогической отрасли. Предлагаются новые формы профессионального общения, сопровождения непрерывного повышения профессионального мастерства педагога в виде медианаставничества [1]. Разрабатываются онлайн-курсы повышения квалификации работников образования, вебинары по темам, обеспечивающим восполнение их дефицитов [2]. Педагогам рекомендуется вовлекаться в неформальные способы обучения, осваивать этические нормы коммуникации в сетевых профессиональных сообществах [3]. Поэтому не только для действующих, но и для будущих специалистов необходимо применять возможности цифровой среды, интернет-сервисов, виртуальных технологий с целью формирования культуры профессиональной коммуникации.

Культура профессиональной коммуникации рассматривается нами как важное личностно-профессиональное качество будущих бакалавров, которое проявляется в умении вести диалог с различными субъектами общения, быть чутким слушателем и убедительным коммуникатором. Данная культура выражается в соблюдении норм деловой этики, способности работать в команде, конструктивно разрешать конфликты, этично взаимодействовать как в реальной, так и виртуальной среде.

Для развития культуры профессиональной коммуникации будущих бакалавров нами применяются различные методы: дискуссия, деловая игра, тренинг и пр. Также используются многочисленные программно-методические ресурсы: программы учебных дисциплин, в том числе по выбору, цифровые и виртуальные средства. К последним мы относим коммуникации студентов в мессенджерах, социальной сети ВКонтакте, на форумах образовательных сайтов или на платформе дистанционного образования. Кроме того, мы вовлекаем студентов в профессиональные дискуссии, которые осуществляются на вебинарах, проводимых учеными

и практиками различных трудовых областей. Они задают вопросы спикерам в чате, высказывают свою позицию, благодарят за содержательное выступление, ценную информацию.

Предварительно осуществляется подготовка будущих бакалавров к таким мероприятиям, рассматриваются принципы делового общения, обсуждаются этические аспекты виртуальных коммуникаций. После участия в вебинарах осуществляется «разбор полетов», обсуждаются корректные и некорректные обращения студентов к спикерам, удачные формулировки вопросов, грамотные оценочные суждения и пр.

Также нами создана группа в сети ВКонтакте, где для будущих бакалавров предлагаются статьи на тему профессиональных коммуникаций, видеоматериалы с удачными публичными выступлениями. Помимо этого, мы публикуем интересные фрагменты из кинофильмов, в которых демонстрируются различные ситуации профессионального общения: руководителя с подчиненными, коллег друг с другом, специалистов с представителями населения и пр. Данные фрагменты обсуждаются под «постом», студенты указывают удачные решения и неэтичные способы взаимодействия, дают рекомендации по профилактике конфликтов, эффективному ведению деловых совещаний, успешному проведению переговоров.

В этом сообществе помимо прочего нами размещаются шаблоны фраз, связанных с выражением благодарности, приветствием, прощанием и другими элементами социального взаимодействия. Студенты составляют тексты деловых выступлений, докладов, записывают видеоролики, которые также могут разместить в данном сообществе. Оно является закрытым и доступно только преподавателю и будущим бакалаврам.

Помимо этого, мы предлагаем студентам моделировать ситуации с дистанционными коммуникациями: телефонными переговорами, общением через электронную почту или мессенджеры. Обсуждаем уместность применения смайлов, стикеров, эмодзи в данных видах общения, уточняем время для деловой переписки, возможные риски проведения деловых переговоров через дистанционные средства связи.

Таким образом, для формирования культуры профессиональной коммуникации у будущих бакалавров мы используем современные цифровые технологии и возможности виртуального пространства: форумов, чатов, социальной сети, дистанционной платформы, вебинаров и пр.

Список источников

1. Казакова, М. А. Медианаставничество педагогических работников: понятие, субъекты, практическая реализация / М. А. Казакова // Научное обеспечение системы повышения квалификации кадров. – 2023. – № 3(56). – С. 50-58.
2. Винник, В. К. Дидактические особенности дистанционного обучения при повышении квалификации преподавателей вузов / В. К. Винник, М. Л. Залесский // Научное обеспечение системы повышения квалификации кадров. – 2023. – № 4(57). – С. 82-93.
3. Селиванова, Е. А. Развитие представлений о цифровом этикете у современного педагога как фактора готовности к обмену знаниями в виртуальной среде / Е. А. Селиванова // Казанский педагогический журнал. – 2021. – № 5(148). – С. 74-81.

The article is devoted to the problem of developing a culture of professional communication among future bachelors. A definition of this phenomenon is presented. The digital resources that are used in the virtual space to solve this problem are indicated.

Keywords: virtual space, culture of professional communication, future bachelors, digital resources and technologies.

УДК 5.8.2.

ПРОФЕССИОНАЛЬНАЯ ПОДГОТОВКА УЧИТЕЛЯ МУЗЫКИ НА ОСНОВЕ ПРИМЕНЕНИЯ ПРИНЦИПА ИНТЕГРАЦИИ В ПЕДАГОГИЧЕСКОМ ПРОЦЕССЕ

Сюй Линьвей

Московский педагогический государственный университет

769605971@qq.com

Статья исследует важность применения принципа интеграции в процессе подготовки учителей музыки. Автор анализирует особенности музыкального образования и показывает, что интеграция различных аспектов музыки с другими предметными областями является эффективным подходом для развития учеников. В статье обсуждаются различные способы интеграции музыки в педагогический процесс, включая использование музыки в контексте изучения других предметов, внедрение музыкальных элементов и техник в другие учебные задания, а также использование музыкальных инструментов и технологий для достижения образовательных целей. Автор также обсуждает практические аспекты подготовки учителей музыки, включая необходимые компетенции и навыки, которые должны быть развиты у будущих преподавателей. Автор предлагает различные методы и стратегии для включения интеграции в учебные планы и программы профессиональной подготовки. Статья подчеркивает значимость применения принципа интеграции в педагогическом процессе подготовки учителей музыки. Использование этого подхода позволяет создать более эффективные и интересные учебные программы, способствующие развитию музыкальных навыков и критического мышления у учащихся.

Ключевые слова: педагогика, обучение музыки, школа, профессиональное самосовершенствование.

За основу анализа в изучении профессиональной подготовки учителей музыки с применением принципа интеграции в педагогическом процессе взята педагогическая среда Китая как важнейшего партнера России по широкому профилю взаимодействия.

В школах Китая учителя рассматриваются как первый и главный элемент развития школы, и профессиональное развитие учителей используется для того, чтобы руководить всесторонним развитием учащихся, а «рост» учителей и учащихся используется для обеспечения устойчивого развития школы.

Поэтому образованию, повышению квалификации и профессиональному совершенствованию учителей в школах уделяется особое внимание. В этом процессе профессиональное развитие учителей продемонстрировало свое уникальное очарование и стало основной силой, способствующей повышению качества образования.

С помощью трех основных линий педагогики: чтения (теория, история музыки), обучения (практика музыки) и рефлексии (самоанализ), создана культура обучения учителей при школах [1].

Учителя сами выбирают темы для чтения, проводят чтение текста, поиск в интернете и газетных выдержек для создания собственных тематических образов. Во время занятий практикуют «60-минутное молчаливое чтение»: каждую неделю в школах устраивают единое время чтения, а учителя берут то, что им нужно, спокойно читают, глубоко думают и проявляют инициативу, чтобы усвоить знания [2].

Если чтение играет роль в духовном питании (в более глубоком проникновении в музыкальные произведения) в росте педагогов, то обучение в плане музыкальной практики

берет на себя задачу совершенствования образовательных технологий и навыков, что является вечной темой роста учителей.

В интегрированном прикладном обучении, путем обучения методам, связям и учебному дизайну интеграции музыкальных программ (популярной в настоящее время музыки) и учебных программ (классических), учителя разъяснили сущность интеграции и принципиально внедрили качественное и эффективное образование. Практикуется также интерактивное индивидуальное обучение, с онлайн-курсами на веб-сайте и преподавателями.

Чтение (история музыки и т.д.) и практическое обучение музыки – это процесс обучения извне, а рефлексия – это внутренняя оценка и мышление учителя, диалог между теорией и практикой, так что глубокое мышление стимулирует творчество.

Школы в Китае придают большое значение размышлениям учителей о преподавании в классе, делая акцент на трех размышлениях на одном уроке и трех слоях достижений.

От индивидуальной подготовки урока до коллективных уроков, индивидуальной модификации и формирования планов уроков, учителя испытывают повторное понимание прочитанного учебного материала, множественную интеграцию и реконструкцию ресурсов, а также разнонаправленное изучение и корректировку методов [3].

При обучении в классе, в соответствии с реальной ситуацией, перед лицом разных учеников, вовремя корректируется план урока, чтобы класс стал процессом совместного творчества между учителями и учениками. Рефлексия после обучения, чтобы класс был вдумчивым и внимательным. В размышлении подводятся итоги успехов, анализируются недостатки, разрабатываются варианты для улучшения.

Педагогическая рефлексия позволяет учителям сосредоточиться на опыте учащихся и сделать все возможное, чтобы превратить каждое упражнение в учебную программу, в которой участвуют все учащиеся. Рефлексия действительно стала необходимостью для повышения квалификации учителей.

В школьном обучении создание «исследовательского сообщества» учителей с обучением, обменом, сотрудничеством и развитием в качестве основных элементов является эффективным способом для учителей учиться, учиться друг у друга, влиять друг на друга и постоянно совершенствовать свои профессиональные способности. В процессе действий китайские учителя фокусируются на построении трех сообществ:

Во-первых, создать регулярное учебное и исследовательское сообщество, в котором дисциплины являются единым целым, уделяя особое внимание изучению учебных материалов и улучшению учебных музыкальных классов.

В школах Китая сформирована модель подготовки уроков музыки в формате «коллективный класс, индивидуальные занятия и интерактивное обучение». Интеграция коллективной мудрости и проявление индивидуальных характеристик формируют заранее заданные планы уроков в столкновении идей. Обучаясь у друг друга, учителя получают разностороннее и многоуровневое руководство и помощь, и постепенно усваивают и впитывают в свою собственную практику, а затем представляют обучающимся отличные курсы [5].

«Традиционное исследовательское сообщество» - это метод взаимного обучения и исследования, который позволяет учителям обмениваться опытом, учиться друг у друга, поддерживать друг друга и расти вместе через взаимодействие и диалог.

Во-вторых, создать экспериментально-исследовательское сообщество, объединяющее исследовательскую группу, и продвигать преподавание с акцентом на обнаружение проблем и экспериментальные инновации.

Зачастую в школах Китая проводятся «микропроектные» исследования, основанные на концепции «проблема есть проблема». Учителя выбирают небольшие темы для исследования проблем, существующих в их собственном образовании и преподавании, с небольшой точкой входа и сразу переходят к потребностям преподавания. Основываясь на принципе «одна тема и несколько измерений», проводятся исследования на основе «декомпозиции тем» [6].

Принят исследовательский метод «междисциплинарной связи», который в основном используется для изучения комплексных тем. Например, в эксперименте «Разработка и применение ресурсов учебной программы» объединены многопрофильные преподаватели и обучающиеся в одно целое (например, учителя истории и учителя музыки – развивают единую общую тему).

Также распространен подход «межвузовского сотрудничества». Например, в эксперименте «сетового межшкольного совместного обучения» 87 экспериментальных школ в разных регионах страны свободно комбинируют небольшие темы в качестве исследовательского контента, а учителя и ученики сотрудничают в совместных исследованиях через комплексную практику, сетевое взаимодействие, сетевую оценку и т.д., так что практика становится фундаментом, сеть – платформой, а региональные различия – ресурсами. «Экспериментальное научно-исследовательское сообщество» выводит всех преподавателей на рельсы научных исследований и способствует трансформации педагогов от опытно-ориентированных к научно-исследовательским [7].

В-третьих, формирование сообщества по разработке учебных программ, сгруппировав курсы по категориям и сосредоточив внимание на интеграции курсов и формулировании планов для преподавания.

Создание исследовательского сообщества интегрирует педагогические ресурсы, ломает границы дисциплин, формирует поле педагогического образования в школе и способствует профессиональному развитию учителей. Благодаря подобному сотрудничеству школьная учебная программа постоянно обогащается.

Учителя являются основным источником образования, и они могут материализовывать свои мысли и опыт, а также они могут «узнавать» друг друга и «расти» вместе со своими сверстниками в школьном обучении.

«Альянс рабочих детей начальных школ» первоначально был «неправительственной» группой QQ, созданной учителями спонтанно, и постепенно превратился в общественную группу школы, которая взяла на себя задачи по уведомлению о школьных собраниях, размышлениям и обмену мнениями учителей, а также стала платформой для помощи, помощников учителей, информации и ресурсов [7].

«FTP-платформа» интегрирует все материалы, накопленные учителями на ежедневной основе, классифицирует и хранит их, а также формирует свою собственную систему для формирования классифицированных и общих ресурсов, которые могут быть зарегистрированы на платформе и вызывается любым учителем. Она стала мощной платформой для поддержки учителей учиться друг у друга. «Образовательный блог» стал для учителей стимулом учиться друг у друга и расти осознанно [7].

Отличная работа преподавателей в процессе использования самостоятельно разработанных учебных ресурсов для чтения лекций, а также оценки общих базовых навыков, базовых навыков предмета, навыков работы с информационными технологиями внедрились в образовательную среду популяризацию электронных платформ.

Это своего рода электронный файл «роста» учителей с размещенными ценными материалами, такими как достижения учителей, высококачественные учебные проекты и

комментарии учеников, на ежегодной основе, что является не только записью процесса роста учителей, но и эффективным курсом для учителей, чтобы учиться друг у друга и профессионально самосовершенствоваться.

Список источников

1. Вахрушева М.В. Ценностно-смысловые ориентиры профессиональной подготовки учителя музыки: интегративный подход // Вестник АГУ. Серия: Филология. Музыкознание. 2015. Т. 112. С. 75-80.
2. Хорошунова О.А. Интегративные технологии в профессиональной подготовке будущих учителей музыки // Профильное образование в системе непрерывного музыкального образования. 2016. Т. 8. № 4. С. 30-35.
3. Мурзакова Е.В. Интегративные подходы в профессиональной подготовке учителя музыки // Педагогическая наука и образование. 2018. Т. 20. № 4. С. 101-105.
4. Тихонова Н.А. Принцип интеграции в процессе профессиональной подготовки учителя музыки // Вестник Российского университета дружбы народов. Серия: Педагогика и психология образования. 2019. № 1. С. 67-73.
5. Полякова А.В. Принцип интеграции в профессиональной подготовке учителя музыки // Научные ведомости Белгородского государственного университета. Серия: Гуманитарные науки. 2020. Т. 55. № 8.2. С. 59-63.
6. Баранова М.Н. Развитие профессионально-творческой подготовленности будущего учителя музыки на основе принципа интеграции // Вестник Санкт-Петербургского университета. 2021. Т. 11. № 2. С. 156-163.
7. Поливода О.В. Интегративные технологии и принципы обучения музыке в профессиональной подготовке учителя // Наука и образование: развитие и перспективы. 2022. Т. 2. С. 74-81.

PROFESSIONAL TRAINING OF A MUSIC TEACHER BASED ON THE APPLICATION OF THE PRINCIPLE OF INTEGRATION IN THE PEDAGOGICAL PROCESS

Xu Linwei

Moscow Pedagogical State University

769605971@qq.com

The article explores the importance of applying the principle of integration in the process of training music teachers. The author analyzes the features of music education and shows that the integration of various aspects of music with other subject areas is an effective approach for the development of students. The article discusses various ways to integrate music into the teaching process, including using music in the context of learning other subjects, incorporating musical elements and techniques into other learning activities, and using musical instruments and technology to achieve educational goals. The author also discusses practical aspects of music teacher preparation, including the necessary competencies and skills that future teachers must develop. They offer a variety of methods and strategies for incorporating integration into curricula and training programs. The article emphasizes the importance of applying the principle of integration in the pedagogical process of training music teachers. Using this approach allows for the creation of more effective and engaging curricula that help develop students' musical skills and critical thinking.

Keywords: pedagogy, music teaching, school, professional self-improvement.

MR - РЕАЛЬНОСТЬ КАК НОВЫЙ ОПЫТ В ПЕДАГОГИКЕ БУДУЩЕГО

Измайлова А.М.¹, Ильина Е.В.²

1 Воронежский государственный университет, Воронеж

2 Воронежский государственный профессионально педагогический колледж, Воронеж

В данной статье рассматривается проблема MR – реальности как новой технологии в современной педагогике. Производится обзор эксперимента урока с использованием нового типа смешанной реальности. В конце подводится итог о том, какие методы работы существуют в подготовке к новой реальности в педагогике.

Ключевые слова: реальность, MR-реальность, виртуальная иллюзия, VR-реальность.

По утверждению некоторых ученых [4] – «реальность - это мир, который не дополнен искусственными технологиями». В современном мире науки есть несколько типов искаженной реальности: VR, AR, MR – каждая из них популярна и необходима по-своему. VR – это вид реальности, дающий виртуальную картинку в игре или фильме, в которые погружается человек. AR – это дополненная реальность, позволяющая видеть наложенное изображение на реальные объекты действительности. MR – это тип смешанной реальности, который позволяет искажать реальный мир и виртуальный, причем границ у этого типа не существует. Мир в такой реальности смешан, а отличить две части одного и того же пространства почти невозможно [2].

Разобравшись в дефинициях, поставим целью нашей статьи объяснить роль MR-реальности в педагогике будущего. Уже в ближайшем настоящем проблема с изменением в структуре реальных и виртуальных объектов станет причиной для изменения мотивации обучающегося. Интерес у обучающихся к традиционному образованию в современном мире информационных технологий резко падает, поскольку эти методы обучения являются косвенными, что заставляет их отвлекаться и невнимательно слушать преподавателя. Таким образом, педагог должен понимать, что обучение должно быть современным и понятным, а MR-реальность дает такую возможность, т.к. обучающиеся будут погружаться в проблемы строения человека, видеть реальные объекты, могут провести операции и докоснуться до реальных объектов. MR-реальность вызывает новый взгляд на педагогику, которая становится современным двигателем прогресса будущего. Мы уходим от стандартных методов 2D пространства в мир новых технологий. Это можно достичь только благодаря новому проекту: «искусственный интеллект в образовании», который станет отправной точкой в науке.

Теперь разберемся со средствами, которые заставляют на сегодняшний день задействовать MR-реальность в школе [3]:

- Тренажеры MR-реальности;
- Шлемы и очки;
- Планшеты и смартфоны и другие компьютерные технологии;
- CAVE – это среда виртуальной реальности, которая позволяет создать любое пространство как голограмму [5].

Все эти элементы способствуют развитию воображения, памяти и ярких эмоций у детей и двигаться в направлении дидактики к будущему. Последние разработки в области MR - реальности позволяют сделать новый прорыв в современных технологиях и сменить традиционные методы обучения на новые модели в педагогике.

Опишем перспективный опыт, проведенный в рамках проекта «Точка роста». В одном из оборудованных классов виртуальными шлемами дополненной реальности был проведен урок на тему [2]: «Информация вокруг нас»; который позволял увидеть новые возможности в образовании. Тема, которую выбрали преподаватели, специально была простая, она пропусклась в школе в основном как вводная, не достигая каких-то задач по дисциплине: «Информатика». Первый урок стал настолько популярным, что ребята посмотрели на информатику, как на предмет, который будет для них не просто изучением компьютера и языков программирования, но и информации, которая станет актуальной проблемой в будущем. Урок начинался с выстраивания проблемных ситуаций. Преподаватель задавал следующие вопросы:

- что понимается под информацией?
- как дошло до такого, что информация стала информатикой?
- почему компьютер стал символом информатики?
- что обучающиеся понимают под понятием информатизация?

Эти сложные на первый взгляд вопросы, давали почву для беседы по поводу того, какая информация вокруг и что нас вообще окружает.

На уроке шлем виртуальной реальности использовался как пример информации, которая изменяется благодаря процессу восприятия в головном мозге. Обучающимся был задан вопрос: что вы сейчас видите? Школьники выделяли основные элементы в голограмме и пропускали основное. Например, один из них выделил деревья, но ничего не сказал, где он находится, а картинка была связана с осенним лесом. Другой выделил зиму, хотя стоял на берегу озера Байкал.

В итоге, преподаватель старался выяснить у каждого, что он видит, на основании полученных фактов. Решение у этой проблемы было индивидуально, информация становилась объемной и изменялась благодаря обучающимся. Таким образом, на первом уроке легко прояснились функции и задачи информатики, а по итогам урока школьники четко должны определить реальность.

На основании нашего исследования в области MR-реальности можно сделать вывод, что педагогика будущего нуждается в новых методах по реализации интегративного обучения с использованием новых технологий, этого требуют, как обучающиеся, так и реализаторы, которые пытаются создать мир современных средств в изменении дидактики.

Список источников

1. Иванова А. В. Технологии виртуальной и дополненной реальности: возможности и препятствия применения // CPPM. 2020. №3 (108). URL: <https://cyberleninka.ru/article/n/tehnologii-virtualnoy-i-dopolnennoy-realnosti-vozmozhnosti-i-preruyatstviya-primeneniya> (дата обращения: 21.02.2024).
2. Кирьянов А.Е., Маслов Д. В., Масюк Н.Н., Кириллов А.А. Реальность Кванториума: подготовка молодых кадров для цифровой экономики // Инновации. 2020. № 2. С. 2–13.
3. Уваров Александр Юрьевич Технологии виртуальной реальности в образовании // Наука и школа. 2021. №4. URL: <https://cyberleninka.ru/article/n/tehnologii-virtualnoy-realnosti-v-obrazovanii> (дата обращения: 21.02.2024).
4. Johnson L, Smith R, Willis H, Levine A, Haywood K. The 2021 Horizon Report. Austin, Texas: The New Media Consortium; 2021.

5. Kirner TG, Reis FMV, Kirner C. Development of an interactive book with Augmented Reality for teaching and learning geometric shapes. Information Systems and Technologies (CISTI). 7th Iberian Conference on. IEEE; 2022. P. 1-6

This article discusses the problem of MR - reality, as a new technology in modern pedagogy. A review of a lesson experiment using a new type of mixed reality is provided. At the end, a summary is made of what methods of work exist in preparation for the new reality in pedagogy.

Keywords: reality, MR-reality, virtual illusion, VR-reality.

ПАТРИОТИЧЕСКОЕ ВОСПИТАНИЕ ДОШКОЛЬНИКОВ В СОВРЕМЕННЫХ УСЛОВИЯХ

Гукова Т.А.¹, Слободчикова Н.А.²

1 МКДОУ №26 «Ивушка», Черкесск,

2 Управление образования мэрии муниципального образования, Черкесск

Под патриотическим воспитанием детей мы понимаем взаимодействие взрослого и детей в совместной деятельности и общении, которое направлено на раскрытие и формирование в ребенке общечеловеческих нравственных качеств личности, приобщение к истокам национальной и региональной культуры, природе родного края, воспитание эмоционально-действенного отношения, чувства сопричастности, привязанности к окружающим. Формирование любви к Родине нужно прививать с учетом возраста:

- в младшем возрасте идёт через любовь к природе и через эмоциональную отзывчивость к эстетической стороне окружающего мира;

- в среднем возрасте проходит через познание мира человека, мира природы, через формирование предпосылок морального развития ребёнка;

- в старшем дошкольном возрасте через познавательное отношение к миру, через развитие основ экологической культуры, через закладывание основ уважительного отношения к другим культурам, к своей Отчизне, через позицию создателя и творца, через эмоциональную отзывчивость к эстетической стороне окружающей действительности. Воспитание патриотизма у детей в детских дошкольных учреждениях (ДОУ) представляет собой самую главную задачу на сегодняшний день. Воспитание патриотических чувств - это кропотливый, сложный, непрерывный процесс, который подразумевает корректировку текущих разработанных программ и методик на дальнейших этапах работы в зависимости от результатов, полученных в процессе обучения и воспитательной работы, проводимой в дошкольном учреждении.

Ключевые слова: патриотизм, нравственные ценности, патриотическое воспитание.

Уважение, терпимость, принятие и правильная интерпретация мировых культур должны прививаться с раннего возраста. Уважительное отношение к представителям всех культур является необходимым условием толерантного воспитания, и в детском саду воспитатели должны донести до детей, что все люди равны в своих правах и достоинстве, хотя и различаются по природным характеристикам.

Патриотическое воспитание в ДОУ осуществляется в целях формирования у ребёнка чувства гордости и любви к своему Отечеству, ответственного отношения к окружающей среде и уважения и людям, развития прочной взаимосвязи поколений [1, с. 259]. Установление этих ценностей осуществляется в процессе целеустремленной, постоянной работы с детьми, через их вовлеченность в различные мероприятия, приобщенные к государственным праздникам, занятиям по ознакомлению с государственной символикой, участию в проведении спортивных игр, посвященным различным торжественным событиям в жизни нашей страны, малой родины и т.д. Воспитание маленького патриота происходит совместно с нравственным, трудовым, умственным и эстетическим развитием личности. Патриотизм не появляется сам по себе, это постоянное, целеустремленное влияние на ребенка, с целью развития его личности. Именно в этот момент у детей формируются знания, о том, что надо любить Родину, уважительно относиться к её культуре и традициям, гордиться ею, познавать свой родной язык. Дошкольный возраст – это главный этап развития ребенка. Этот период жизни характеризуется значительным социальным, психологическим и физиологическим развитием. На каждом определённом этапе дошкольного периода устанавливаются свои аспекты патриотического воспитания и закладываются основы формирования всех сторон личности ребенка-дошкольника от - интеллектуальной, нравственной до - эмоциональной.

Уникальной возможностью воспитания патриота обладают сказки, стихи, песни, рассказы и т.д., позволяющие знакомиться с добром и злом, понимать, с какими опасностями ребёнок может столкнуться в дальнейшей жизни. Смелость, героизм, мужество, отвага, бесстрашность заложены именно в устном народном творчестве. Формирование патриотизма начинается с любви к матери, развития интереса к истории своей семьи, любви к родному дому, уважения к родным и близким людям, почитания старших, сочувствия к находящимся в бедственном положении. В дальнейшем это перерастает в уважение к истории города, села, где ребенок живет, к месту, где родился и вырос, к красоте и неповторимости родной природы. В дальнейшем это перерастает в уважение к своей большой стране, к своему Отечеству.

Формирование национального характера происходит благодаря получению знаний о трудовых умениях и навыках своего народа, его творческих ремёслах, традициях, обычаях, готовности их чтить и соблюдать. Именно так создаются условия для поддержки духовной связи народа, передачи опыта, полученного старшим поколением более молодому [2.с,261]. Одной из особенностей патриотического воспитания является природа, которая различными средствами сильно воздействует на ребенка, поскольку окружает его повсюду. Общаясь с природой, заботясь о ней, ребенок понимает, что он творец. Создание условий для формирования и закрепления у дошкольников потребности в знакомстве с историческими и современными событиями своей малой родины, участие в общественно значимых поступках, формирование чувства сопричастности, осознания себя субъектом общественной жизни - все это патриотическое воспитание, проводимое в детском саду.

Формирование личности дошкольника, его разностороннее развитие – эмоциональное, интеллектуальное и нравственное, зависит от качества дошкольного образования [3.с, 643]. Для дошкольных образовательных учреждений разработаны разнообразные варианты комплексных и частичных программ. И во многом именно этап дошкольного образования, в силу своей инерционной стабильности, сохранил в качестве ориентира формирование любви к малой родине у юных россиян через краеведческие занятия в формате зоны "Окружающий мир". Воспитание патриотических чувств у дошкольников - сложный и длительный процесс, требующий от педагогов значительной личной убежденности. Эта работа должна проводиться во всех возрастных группах, видах деятельности и по всем направлениям. Патриотизм формируется под влиянием идеологии, окружающей среды, образа жизни и идейно-воспитательной работы в семье, дошкольном учреждении, школе и в коллективе. Поэтому процесс воспитания патриотизма является неотъемлемой частью и одной из главных задач идеологической работы в дошкольном образовательном учреждении.

Список источников

1. Гладкова Ю.А. Нравственно-патриотическое воспитание дошкольников: авторская концепция // Сборник материалов Ежегодной международной научно-практической конференции «Воспитание и обучение детей дошкольного возраста.2017.№6. С.258-259.

2. Алексеева Т.М. Нравственно-патриотическое воспитание дошкольников в детском саду //Вестник науки.2024.№1(70). С.259-265.

3. Баздырева З.С. Нравственно-патриотическое воспитание старших дошкольников в ДОУ//Вестник науки.2023. №12 (69).С.641-646.

By patriotic education of children, we understand the interaction of an adult and children in joint activities and communication, which is aimed at revealing and forming universal moral qualities of a personality in a child, familiarizing him with the origins of national and regional culture, the nature of his native land, fostering an emotionally effective attitude, a sense of belonging, ttachment to

others. The formation of love for the Motherland must be instilled taking into account age:- at a younger age, he goes through love of nature and through emotional responsiveness to the aesthetic side of the world around him- in middle age, it goes through the knowledge of the human world, the world of nature, through the formation of prerequisites for the moral development of the child- in the senior preschool age through a cognitive attitude to the world, through the development of the foundations of ecological culture, through laying the foundations of respect for other cultures, for one's Homeland, through the position of a creator and creator, through emotional responsiveness to the aesthetic side of the surrounding reality. The education of patriotism in children in preschool institutions (pre-school) is the most important task today. The education of patriotic feelings is a painstaking, complex, continuous process that involves the adjustment of current developed programs and methods at further stages of work, depending on the results obtained in the process of learning and educational work carried out in a preschool institution.

Keywords: patriotism, moral values, patriotic education.

ОПЫТ ПРИМЕНЕНИЯ ДИСТАНЦИОННЫХ ОБРАЗОВАТЕЛЬНЫХ ТЕХНОЛОГИЙ В ПРАКТИКЕ СОВРЕМЕННОГО ОБРАЗОВАНИЯ

Запивахина С.В.

МБОУ СОШ № 6, Ноябрьск

В данной статье описывается опыт применения дистанционных образовательных технологий в учебном процессе обучения, сущность и преимущества данной системы получения знаний.

Ключевые слова: учебно-воспитательный процесс, дистанционные образовательные технологии, применение сетевых и дистанционных образовательных ресурсов.

Развитие сферы образования на основе новых прогрессивных концепций, внедрения в учебно-воспитательный процесс новейших педагогических технологий и научно-методических разработок, а также использование новых информационно-коммуникационных технологий являются актуальными проблемами развития системы образования России [1]. Дистанционные образовательные технологии являются одной из форм получения образования, при которой в образовательном процессе могут использоваться средства и формы обучения, основанные на компьютерных технологиях. Согласно Федеральному государственному образовательному стандарту основного общего образования предъявляются требования к результатам, структуре и условиям освоения основной образовательной программы основного общего образования, при которых учитываются возрастные и индивидуальные особенности обучающихся на ступени основного общего образования, включая образовательные потребности обучающихся с ограниченными возможностями здоровья и инвалидов, а также значимость ступени общего образования для дальнейшего развития обучающихся [2].

Дистанционные образовательные технологии – комплекс образовательных услуг, предоставляемых образовательными учреждениями с помощью, специализированной информационной образовательной среды, базирующейся на средствах обмена учебной информацией на расстоянии. Информационно-образовательная среда образовательного учреждения представляет собой системно-организованную совокупность средств передачи данных, информационных ресурсов, взаимодействия учитель-ученик, аппаратно-программного и организационно-методического обеспечения, ориентированную на удовлетворение образовательных потребностей школьников, в том числе обучающихся с ограниченными возможностями здоровья и инвалидов. Этот комплекс является одной из форм непрерывного образования, которое призвано реализовать права человека на образование и получение информации.

Для внедрения дистанционных образовательных технологий использую применение сетевых и дистанционных образовательных ресурсов в урочной и внеурочной деятельности:

1. www.fcior.edu.ru Федеральный центр информационно-образовательных ресурсов (ФЦИОР)
2. <http://school-collection.edu.ru/catalog> Единая коллекция цифровых образовательных ресурсов.
3. <http://pedgazeta.ru> Электронное периодическое издание.
4. <http://pedsovet.org/> Персональный помощник педагога.
5. <http://www.rusedu.ru> Архив учебных программ и презентаций.

Организирую учебный процесс с использованием нетбуков (региональный проект «1 ученик: 1 компьютер»)

Использую в своей работе

1. Образовательные программы: «Математический конструктор», «Геогебра».
2. Интерактивные учебные пособия «Наглядная математика», «Живая математика».
3. Диски по темам «Тригонометрические функции, уравнения и неравенства», «Треугольники», «Многоугольники», «Стереометрия», «Векторы», «Графики функции», «Многогранники. Тела вращения».

Активно использую системы цифровых образовательных ресурсов:

1. Информационно-коммуникативные технологии в образовании <http://www.ict.edu.ru>
2. Федеральный портал по научной и инновационной деятельности <http://sci-innov.ru>
3. Естественно-научный образовательный портал <http://www.en.edu.ru>
4. Активный зарегистрированный пользователь Общероссийского проекта «Школа цифрового века» - Интернет-сопровождение Издательского дома «Первое сентября» (электронные версии педагогических изданий).
5. Архив учебных программ и презентаций <http://www.rusedu.ru>
6. Копилка опыта учителей математики <http://www.uroki.net/>
7. Методический центр numi.ru - научные, учебные и методические издания <http://numi.ru>

Авторские цифровые ресурсы

1. Мультимедийное сопровождение уроков авторскими презентациями к урокам по математике, алгебре, геометрии.
2. Разработка и систематизация тестов по математике для учащихся 5-6 класса, по алгебре и геометрии для учащихся 7-11 классов.

Организация дополнительных элективных курсов в виде дистанционных продуктов дает возможность широкого доступа школьников к данному виду обучения. Личный опыт ведения элективных курсов «Подготовка к ОГЭ по математике» позволяет говорить об эффективности таких занятий. Для организации обучения используется программа видеоконференцсвязи TrueConf Online, которая позволяет учителю проводить видеурок. Учащиеся имеют учётные записи и подключение к сети Интернет. Педагог и школьники видят и слышат друг друга, могут общаться в чате. Занятия проходят во второй половине дня, после уроков. Элективные курсы проводятся один раз в неделю.

Список источников

1. Романова С.М. Система дистанционного обучения как средство информационно-коммуникационных технологий в образовательном процессе // Научно-методический электронный журнал «Концепт». – 2013. – Т. 4. – С. 271–275
2. Федеральный государственный образовательный стандарт [Электронный ресурс]. – Режим доступа: <http://xn--80abucjibhv9a.xn--p1a>

This article describes the experience of using distance learning technologies in the learning process, the essence and advantages of this knowledge acquisition system.

Keywords: educational process, distance learning technologies, application of network and distance learning resources.

ФОРМИРОВАНИЕ ЦЕННОСТНЫХ ОРИЕНТАЦИЙ В ШКОЛЬНОЙ КРУЖКОВОЙ РАБОТЕ

Игорева Э.Н.

МБОУ «СОШ № 63». Чебоксары

Актуальность данной работы связана с особенностями времени, с теми изменениями, которые возникли и наметились в обществе: гуманизация образовательного процесса, возвращение к духовным истокам, внимание к традиционным конфессиям. Без определенного уровня знаний об истории, религиозной культуре национальное и культурное наследие русского и других народов России не может быть освоено молодым поколением с достаточной глубиной.

Ключевые слова: традиционные российские духовно-нравственные ценности, принципы воспитательной деятельности, методы воспитания.

В периоды кризисов, мировых потрясений особую важность приобретает вопрос о ценностях России, о ее способности ответить на вызовы времени.

Задача сохранения традиционных духовно-нравственных ценностей выступает как приоритетная в таких нормативных официальных документах, Указ Президента РФ № 809 от 9 ноября 2022 г. «Об утверждении Основ государственной политики по сохранению и укреплению традиционных российских духовно-нравственных ценностей»: «Традиционные ценности - это нравственные ориентиры, формирующие мировоззрение граждан России, передаваемые от поколения к поколению, лежащие в основе общероссийской гражданской идентичности и единого культурного пространства страны, укрепляющие гражданское единство, нашедшие свое уникальное, самобытное проявление в духовном, историческом и культурном развитии многонационального народа России» [1].

Для того чтобы преодолеть безответственность и апатию, нужно стремиться к консолидации вокруг единой нравственной платформы, платформы базовых ценностей. Президент Российской Федерации В.В. Путин на пленарном заседании Всемирного русского народного собора 28 ноября 2023 года подчеркнул: «У нас большая, многоликая страна. И в этом многообразии культур, традиций, обычаев – наша сила, огромное конкурентное преимущество и потенциал. Мы должны его постоянно укреплять, беречь это многообразное согласие, наше общее достояние» [2].

Вопрос о ценностях, составляющих основу российской идентичности, это, прежде всего вопрос об отношении к России, к своему народу, к своей этнической и религиозной принадлежности, к культуре, традициям и обычаям страны в целом и своей малой родины [3].

В новой российской общеобразовательной школе должна сосредоточиться не только интеллектуальная, но и гражданская, духовная и культурная жизнь обучающегося. [4].

Для достижения этих целей могут быть использованы индивидуальные, групповые и коллективные формы внеурочной деятельности, в том числе кружковая работа [5].

Цель работы кружка - формирование базовых национальных ценностей как основных моральных ценностей, приоритетных нравственных установок, существующих в культурных, семейных, социально-исторических, религиозных традициях многонационального народа Российской Федерации, передаваемых от поколения к поколению и обеспечивающих успешное развитие страны в современных условиях, российской гражданской и культурной идентичности.

Задачи: 1. Формирование российской гражданской и культурной идентичности. 2. Формирование нравственных качеств личности. 3. Развитие духовно-нравственной личности

в культурно-педагогических традициях Российской Федерации. 4. Формирование целостного мировоззрения, представления о конфессиональной стороне культуры, как о важнейшей составляющей российской и мировой культуры. 5. Приобщения учащихся к ценностям национальной и мировой культуры.

Результат: высоконравственный, творческий, компетентный гражданин России, принимающий судьбу Отечества как свою личную, осознающий ответственность за настоящее и будущее своей страны, укоренённый в духовных и культурных традициях многонационального народа Российской Федерации.

Календарно-тематический план работы кружка представлен в таблице 1.

№ занятия	Тема занятия	Кол-во часов
1	Философия, история, религиоведение, эстетика. Мифы о сотворения мира.	1
2	Современные концепции происхождения Вселенной и ее устройства.	1
3	Диспут «Кто такой человек?»	1
4	Любовь и уважение к Отечеству.	1
5	Патриотизм многонационального и многоконфессионального народа России.	1
6	«Мы не забудем их имена» (тематический вечер).	1
7-8	Подготовка творческих проектов.	2
9	Выступление обучающихся со своими проектами «Если скажут слово «Родина».	1
10	Образцы нравственности в многонациональной культуре Отечества.	1
11	Что значит «быть честным и справедливым» в наше время? (диспут)	1
12	Идеалы красоты и свободы в искусстве разных эпох.	1
13-14	Что такое красота и почему ее обожествляют люди (заочная экскурсия).	2
15	Поликультурный мир (встреча).	1
16-17	Род и семья – истоки нравственных отношений в истории человечества.	2
18	Творчество и созидание.	1
19	Ценности и нормы науки.	1
20-21	Подготовка к научно-практической Поволжской конференции.	2
22	Ценности религиозного мировоззрения, толерантности, формируемые на основе межконфессионального диалога (интернет-занятие).	1
23	«...Гражданином быть обязан».	1
24	Экологические проблемы современности.	1
25	Участие в экологическом субботнике.	1
26-27	Выступление обучающихся со своими проектами «Я и мир».	2
28-29	Многообразие культур и народов.	2
30	Моя Чувашия.	1
31-32	Диалог культур во имя гражданского мира и согласия.	2
33-34	Викторина «Мое отношение к миру»	2

Таблица 1. Календарно-тематический план работы кружка.

Список источников

1. Указ Президента РФ № 809 от 9 ноября 2022 г. «Об утверждении Основ государственной политики по сохранению и укреплению традиционных российских духовно-нравственных ценностей» [Электронный ресурс]. - Режим доступа: <http://www.kremlin.ru/acts/bank/48502> (дата обращения: 26.01.2023).
2. Пленарное заседание Всемирного русского народного собора 28 ноября 2023 года [Электронный ресурс]. - Режим доступа: <http://www.kremlin.ru/events/president/news/72863> (дата обращения: 09.01.2024).
3. Тишков В.А. О национальном идеале и ценностях [Электронный ресурс] - Режим доступа: http://valerytishkov.ru/cntnt/publikacii3/novye_publicacii/o_nazional.html (дата обращения: 14.02.2024).

4. Концепция духовно-нравственного развития и воспитания личности гражданина России / А. Я. Данилюк, А.М. Кондаков, В. А. Тишков. – М.: Просвещение, 2013. — 36 с. – URL: https://imc.adm-spb.info/wp-content/uploads/2017/09/koncepcija_duxhovno-nravstv_vospitanija.Pdf.

5. Приобщение учащихся к традиционным российским ценностям в ходе внеурочной деятельности: методология и практика: сборник докладов и тезисов участников круглых столов на тему: «Психолого-педагогические технологии внеурочной и просветительской деятельности в общеобразовательной школе» в рамках IV Всероссийского научно-образовательного форума с международным участием «миссия университетского педагогического образования в XXI веке» (Ростов-на-Дону 2022) и на тему: «Приобщение учащихся к традиционным российским ценностям во внеурочной деятельности: современные подходы и технологии» (Москва, 17.11.2022 г., ИСРО РАО) / Под ред. О.В. Гукаленко – М.: ФГБНУ «Институт стратегии развития образования РАО», 2022 г. – 245с.

ЛЕКСИЧЕСКИЙ ПОДХОД В ОБУЧЕНИИ ИНОСТРАННЫМ ЯЗЫКАМ: ПЕРСПЕКТИВЫ И ВЫЗОВЫ

Уразалиева Д.Н.

Астраханский государственный университет им. В.Н. Татищева, Астрахань

В данной статье анализируются суть и базовые принципы лексического подхода к обучению иностранным языкам, а также перспективы его применения в контексте современных образовательных тенденций и технологических инноваций. Вместе с тем, как и любой другой метод, лексический подход подвергается критике из-за недостатка теоретической базы и ограниченности учебно-методических материалов, основанных на данном методе.

Ключевые слова: лексический подход, чанки, грамматизированная лексика, лексический блок, коллокации, навык говорения.

В современном мире владение иностранным языком становится все более важным для профессионального и личного развития. Обучение иностранным языкам направлено на формирование у обучающихся коммуникативной компетенции, что предполагает развитие навыков понимания, говорения, чтения и письма на иностранном языке.

Многолетняя практика показывает, что образовательная программа, основанная на систематическом изучении грамматики и ее структур, не приводит к тому, что обучающиеся начинают говорить на изучаемом языке. В соответствии с последними стандартами и тенденциями в области преподавания иностранных языков, приоритетной считается коммуникативная компетенция. Преподаватели и учителя, сталкивающиеся с трудностями своих учеников, отмечают неспособность применять изученные грамматические структуры и ограниченный словарный запас обучающихся. Данные трудности обусловили потребность в широком практическом применении лексического подхода, в центре внимания которого находятся лексические единицы [1].

Целью данной статьи является рассмотрение лексического подхода в обучении иностранным языкам, его основных принципов, а также анализ его преимуществ и недостатков.

Термин «лексический подход» был введен Майклом Льюисом в 1993 году. Он отметил, что «язык состоит из грамматизированной лексики, а не лексикализованной грамматики» [8]. В контексте психолингвистики, лексический подход включает в себя способность понимать и продуцировать лексические единицы как неделимые единицы («чанки», англ. “chunks”). С момента публикации “Lexical Syllabus” (Дэвид Уиллис, 1990 г.) и “The lexical approach” (Майкл Льюис, 1993 г.), принципы лексического подхода вызвали интерес в научных кругах. С тех пор, исследования в данной области сместили акцент с грамматики на лексику, поскольку «язык состоит из грамматизированной лексики, а не лексикализованной грамматики» [8].

Среди принципов лексического подхода можно выделить следующие:

1. Изучение грамматики через лексику. Грамматические структуры не изучаются отдельно, студенты учатся вычленять их из предложений с помощью наблюдения, догадки и экспериментирования. Согласно этому принципу, любое слово может быть использовано, если оно подходит для подстановки в грамматическую конструкцию, синонимы рассматриваются как взаимозаменяемые единицы; есть список определенных грамматических конструкций, выстроенных по принципу от простого к сложному, усвоение которых происходит в фиксированном порядке.

2. Восприятие языка не как отдельного набора слов, а как связь лексических блоков (чанков), которые представляют собой «языковые явления, которые встречаются в устойчивых и полуустойчивых единицах и которые требуют самостоятельных усилий в усвоении» [6]. К таким чанкам относятся коллокации (или устойчивые выражения) (ex.: *strong coffee, highly recommend, make a difference*), фразовые глаголы (ex.: *come across, get postponed, look after, pick up* etc.), идиомы (ex.: *break a leg, under the weather, let the cat out of the bag* etc.), устойчивые фразы вежливости (ex.: *how's it going, it was great talking to you* etc.), сравнения (ex.: *as brave as a lion, as sly as a fox, as busy as a bee* etc.), даже пословицы и крылатые фразы (ex.: *out of sight, out of mind/ better late than never* etc.) [2,4].

3. Первостепенность говорения. Для совершенствования навыка говорения сторонники лексического подхода предлагают два типа заданий:

а) задания для развития точности, безошибочности, которые помогают обучающимся совершенствовать использование определенных лексических блоков и конструкций. При выполнении таких задания, учитель исправляет ошибки в использовании лексических единиц, произношения, грамматических форм.

б) задания для развития беглости речи, в которых основное внимание уделяется значению или задаче, которую необходимо реализовать в процессе говорения, учитель не перебивает и не исправляет ошибки во время высказывания. Для повышения беглости речи рекомендуется предоставлять обучающимся речевые модели близкие к дискурсивному полю, в котором обучающийся совершает речевой акт [1].

4. Использование аутентичных материалов. Данный принцип не предполагает обучение с использованием только аутентичных материалов, так как они изначально создаются не для учебных целей. Для этого существуют специальные УМК, созданные на основе лексического подхода (например, *Outcomes* и *Innovations*). Необходимо дозированно использовать аутентичные материалы, которые характеризуются своеобразием лексики: в них присутствует много местоимений, частиц, междометий, слов с эмоциональной окраской, словосочетаний, рассчитанных на возникновение ассоциативных связей, фразеологизмов, модных слов; и своеобразием синтаксиса: краткость и неразвернутость предложений, фрагментарность, наличие структурно-зависимых предложений, употребленных самостоятельно [5,2]. Хью Деллар, один из авторов УМК *Outcomes*, предлагает давать студентам «лексически богатый» материал, наполненный словами, которые используются в повседневной разговорной речи носителями. [7].

Применение лексического подхода в обучении иностранным языкам представляет собой перспективный тренд, который может привести к улучшению эффективности обучения. Возможные перспективы включают:

1. Улучшенное запоминание. Согласно Шмидту, мозг хранит и обрабатывает устойчивые выражения и коллокация как отдельные целые. Наш разум может хранить большие объемы информации в долговременной памяти, но он гораздо более ограничен в кратковременной памяти, например, когда язык произносится в речи. Это означает, что мозг быстрее вспомнит единый лексический блок, чем разрозненные слова [9].

2. Интеграция современных технологий. Лексический подход может быть адаптирован для использования с различными технологиями, такими как мобильные приложения, онлайн-платформы и интерактивные доски. Это может помочь сделать обучение более интерактивным и отвечающим современным требованиям образовательной системы.

3. Повышенная мотивация и интерес. Отсутствие намеренного «изучения грамматики ради грамматики» может значительно повысить интерес обучающихся к

изучаемому языку. Практика показывает, что выполнение грамматических упражнений типа «раскрыть скобки» или «заполнить пропуски» быстро вызывает скуку и потерю мотивации у обучающихся, в то время как применение лексического подхода с использованием аутентичных материалов на актуальные темы может вызвать эмоциональный отклик и повысить мотивацию.

Несмотря на все преимущества и перспективы, описанные ранее, у лексического подхода также есть свои противники, которые уверены, что при его применении могут возникнуть определенные трудности [3]. Среди таких можно выделить следующие:

1. Отсутствие фундаментальной методической базы. Некоторые отечественные и зарубежные педагоги отмечают, что учащимся проще освоить грамматические конструкции и добавлять в них отдельные слова, чем заучивать устойчивые выражения и фразы. Если изучать иностранный язык только через лексический подход, учащиеся могут использовать одни и те же фразы и группы слов, что делает язык слишком формализованным. Учащиеся не могут самостоятельно составлять предложения, если в их словаре нет подходящего фразеологизма или устойчивого выражения [3].

2. Проблема субъективизма при выборе лексических единиц. Для данного подхода важно использование наглядных примеров, в которых изучаемая лексическая единица находится в контексте, демонстрирующем ее использование. Тем не менее, многие преподаватели не могут предоставить такие примеры или акцентировать внимание на лексических единицах без предварительного изучения и планирования. Чтобы планировать эффективно, подавляющему большинству преподавателей требуются учебные материалы [1].

3. Отсутствие большого выбора УМК, полноценно построенных по принципам лексического подхода. Уже существующие, “Outcomes” и “Innovation”, подходят обучающимся не всех возрастов (больше взрослым и подросткам), так как содержат разделы с такими темами, как разговоры о работе, науке и различных мнениях [1].

Таким образом, применение лексического подхода в обучении иностранным языкам способствует значительному расширению активного словарного запаса обучающихся, что делает их речь более приближенной к беглой речи носителей языка. Однако следует учесть недостатки, связанные с относительной новизной данного подхода и недостаточной разработанностью методической базы. Несмотря на определенные сложности, этот подход может стать эффективным инструментом для формирования коммуникативной компетенции и развития практических навыков использования иностранного языка.

Список источников

1. Епишева К. Д. Лексический подход в обучении говорению на уроках иностранного языка / К. Д. Епишева // Вопросы педагогики. – 2022. – № 1-2. – С. 105-112.

2. Мельникова, К. Д. К вопросу о применении лексического подхода на уроках английского языка в школе / К. Д. Мельникова // Иностранные языки: проблемы преподавания и риски коммуникации: Научные исследования преподавателей и студентов факультета иностранных языков и лингводидактики СГУ им. Н.Г. Чернышевского, Саратов, 2021. / Под редакцией Г.А. Никитиной, Е.А. Максимовой. Том Выпуск 14. – Саратов: Издательство «Саратовский источник», 2021. – С. 129-133.

3. Нестерова О. А. Трудности при использовании лексического подхода в обучении 5-9 классов средней общеобразовательной школы // 2022. №48 (93). URL: <https://scilead.ru/article/3339-trudnosti-pri-ispolzovanii-leksicheskogo-podk>

4. Походзей Г.В. Лексический подход при обучении словарному запасу обучающихся продвинутого уровня / Г.В. Походзей // Правоохранительные органы: теория и практика. – 2020. – № 1(38). – С. 230-232.
5. Савинова Н. А., Михалева Л. В. Аутентичные материалы как составная часть формирования коммуникативной компетенции // Вестн. Том. гос. ун-та. 2007. №294. URL: <https://cyberleninka.ru/article/n/autentichnye-materialy-kak-sostavnaya-chast-formirovaniya-kommunikativnoy-kompetentsii> (дата обращения: 29.02.2024).
6. Свирина Л. О. Об обучении английским лексическим блокам // Вестник ТГГПУ. 2012. №3. URL: <https://cyberleninka.ru/article/n/ob-obuchenii-angliyskim-leksicheskim-blokam> (дата обращения: 29.02.2024).
7. Dellar H., Walkley A. Teaching lexically / Hugh Dellar, Andrew Walkley. – Delta Publishing, 2016. – P. 152
8. Lewis M. The lexical approach / M. Lewis. – Heinle ELT, 2002. – P. 200
9. Schmidt N. Key concepts in ELT: Lexical chunks. ELT Journal 54 (4), 2000. P. 400-401.

**УПРАВЛЕНИЕ, КОНТРОЛЬ И НАДЗОР В СФЕРЕ ОБРАЗОВАНИЯ В КНЯЖЕСТВЕ
МОНАКО (PRINCIPAUTE DE MONACO)**

Старков К.А.

Тулский государственный педагогический университет им. Л. Н. Толстого

kstar21@yandex.ru

В статье рассматриваются вопросы управления, контроля и надзора в сфере образования в Княжестве Монако. Данное государство имеет небольшую по площади территорию, которая во многом определяет и особенностей функционирования системы образования. В Княжестве два уровня управления образованием (общегосударственный и локальный), понятие «надзор» не используется в «Законе об образовании в Монако», а контроль применяется только в отношении частных образовательных организаций. В конце статьи сделан вывод о том, что сфера образования и, в частности, управление, контроль и надзор в Княжестве Монако имеют ряд особенностей, которые формируют их своеобразие и уникальность.

Ключевые слова: княжество, управление, надзор, сфера образования.

Европа – континент, о котором было написано огромное количество работ научного, научно-популярного, публицистического и литературного характера. Но даже здесь остаются даже не белые, а белоснежные пятна, которые только предстоит раскрасить в другие цвета. Это – семь карликовых государств и квазигосударственных образований, в число которых входят Монако, Люксембург и Сан-Марино, Лихтенштейн, Ватикан, Мальта и Мальтийский орден.

Страниц истории, политики, культуры, образовательной и других сфер этих маленьких государств практически не касались исследователи не только в нашей стране, но и зарубежом. Происходит это до сих пор потому, что карликовые государства не имели и не имеют какого-либо серьезного влияния на дела Европы и мира. Скорее наоборот – их использовали в своих целях более крупные и сильные соседи [1]. Это не могло не отразиться на управлении, контроле и надзоре в сфере образования в данных государствах и, в частности, в Княжестве Монако.

Закон «Об образовании» регулирует всю сферу образования в Княжестве Монако. Статьи в нем посвящены следующим вопросам:

1. Общие положения (свобода образования, обязательное и бесплатное образование) [4; Титул 1];
2. Управление системой образования [4; Титул 2];
3. Организация системы образования (государственные и частные школы, педагогический процесс, педагогический персонал, безопасность, уголовная ответственность) [4; Титул 3].

В целом можно сказать о том, что данный нормативно-правовой акт является важным и хорошо проработанным, поскольку, например, отдельно приведены уголовные наказания за те или иные правонарушения (со ссылкой на статью уголовного кодекса) [4; Титул 3, Глава 6], что упрощает использование данных норм. Также немаловажным моментом является то, что данный документ структурирован по Титулам и главам, то есть также упрощается процесс поиска нужной информации. Но при этом, если сравнивать его с Федеральным законом «Об образовании в Российской Федерации» [5], у него есть ряд недостатков, которые важно было

бы устранить, поскольку это основополагающий документ в сфере образования. Среди них можно выделить:

1. Практически полное отсутствие понятийного аппарата. В документе, по сути, раскрывается только понятие «образование». Нет определений того, что такое «Медицинская комиссия», «Педагогическая комиссия», «Консультативные органы», «Периоды обучения», «Дисциплинарные процедуры» и многое другое. Все эти вопросы конкретизируются в постановлениях Министерства внутренних дел. В уже упомянутом ФЗ «Об образовании в РФ» весь понятийный аппарат вынесен в отдельную статью, что упрощает процесс понимания данной правовой информации;

2. Отсутствие норм о структуре системы образования. При этом Титул 2 имеет название «Управление системой образования». Но нет полной информации о том, что же входит в данную систему;

3. Нет полной информации о том, на основе чего и при каких условиях возникают образовательные отношения и т.д.

Титул 2 в этом документе полностью посвящен вопросу управления образованием в Монако [4; Титул 2]. Главным органом в данной сфере является Управление Национального образования, молодежи и спорта. Оно было создано в 1960 г. отдельным указом [6]. Оно является структурным подразделением Министерства внутренних дел Монако. Управление отвечает за реализацию государственной политики в следующих областях:

1. Образование, включая организацию преподавания и администрирование, надзор за частным образованием, а также руководство школой и университетом.

2. Молодежь, включая изучение и реализацию таких мероприятий, как общение с молодыми людьми, ассоциациями и молодежными движениями княжества.

3. Спорт, особенно управление спортивными сооружениями княжества, реализация школьных программ и развитие школьного спорта в связи с преподаванием физического воспитания и спорта, рассматривается Администрацией как центр взаимодействия со спортивным движением, поощрения практики совместных видов спорта, досуга и соревнований [6; ст. 2].

Как нетрудно заметить – данные направления не являются «параллельными прямыми», они реализуются комплексно, но при этом не теряя своей специфики.

В обязанности Управления национального образования входят:

1. «Организация надлежащего управления начальным, средним, средним профессиональным и высшим образованием»;

2. Контроль частного образования;

3. Контроль материальной и моральной жизни образовательных учреждений;

4. Координация работы школ;

5. «Разработка любых стимулирующих или прикладных мер в сфере образования».

Возглавляет данный орган директор, который назначается министром внутренних дел, поскольку управление является подразделением МВД. «Директор составляет ежегодный отчет, отражающий результаты, достигнутые системой образования, а также действия, проекты и эксперименты, проведенные за прошедший учебный год в учебных заведениях Княжества». Директора учебных заведений ответственны перед ним за деятельность своих образовательных организаций [4; ст. 13-15].

Все образовательные учреждения разделены на государственные и частные. Первые создаются и закрываются указом Управления Национального образования. Для открытия частного образовательного учреждения требуется разрешение, которое реализуется через

постановление Министерства внутренних дел. «Этим постановлением определяются разрешенные образовательные мероприятия, помещения, в которых они будут проводиться, и условия функционирования учреждения. Разрешение является личным и не подлежит передаче. Любое изменение образовательной деятельности, любая смена владельца первоначального разрешения или любое изменение помещений должны быть предметом нового разрешения, выданного в формах и на условиях, предусмотренных в предыдущих трех абзацах. Форма и условия подачи заявления на получение разрешения, упомянутого в первом абзаце, устанавливаются постановлением министра». Разрешение может быть отозвано в случаях осуществления образовательной деятельности за пределами установленного в разрешающем документе, нарушении эксплуатации учреждения, нарушения моральных принципов и норм руководством, в результате проверки был установлен риск для физического или психологического здоровья учащихся. «Перед принятием любого решения об отзыве владелец разрешения или его представитель заслушиваются с его объяснениями или должным образом вызываются для их предоставления. В случае чрезвычайной ситуации государственный министр может распорядиться закрыть учреждение и изъять документы или операционное оборудование».

«Частные образовательные учреждения могут подать заявку на заключение с государством договора об ассоциации с государственным образованием, если они удовлетворяют признанным школьным потребностям и при условии выполнения определенных условий, определенных постановлением министра. Эти условия касаются, в частности, старшинства учебного заведения, квалификации учителей, количества учащихся, а также санитарных и безопасных школьных помещений» [4; Титул 3, глава 1].

«Начальное и среднее образование организовано по циклам, определяемым постановлением министерства, принятым по рекомендации Комитета национального образования. Кроме того, в той же форме в дополнение к положениям настоящего раздела могут быть указаны цели и программы обучения, а также критерии оценки, продолжительность и расписание занятий. Школьный календарь, применимый к начальным и средним учебным заведениям, государственным и частным по контракту, публикуется постановлением министерства». Образовательные организации также обязаны создавать условия для обучения детей с ОВЗ. «Для учащихся с большими трудностями в учебе предусмотрено адаптированное образование» [4; ст. 42].

Кроме того, отдельно важно отметить деятельность Комитета по образованию в Монако, который является общественным органом с консультативными полномочиями, но при этом оказывающий существенную роль в управлении образованием [7; ст.1]. В его состав входят государственные служащие (представители от министерств, которые не участвуют в управлении образованием в своей деятельности), архиепископ или его представитель, представители от образовательных организаций, родительских ассоциаций и один студент-гражданин Монако. Всего – 19 человек. «Комитет по национальному образованию может по запросу государственного министра или другого должностного лица выносить заключения или формулировать предложения по любым вопросам, касающимся образования и преподавания. С этой целью он может заслушать любое квалифицированное лицо». Также по ряду вопросов (педагогический процесс, выдача дипломов, открытие и закрытие образовательных учреждений, изменения во внутренних правилах образовательных организаций, проекты строительства школ и т.д.) консультация обязательна [4; ст. 21-24].

Поэтому управление образованием в Княжестве Монако осуществляется по следующей вертикали:

1. Князь (общее руководство сферой образования – принятие или отклонение законов и других НПА, назначение или освобождение от должности министра внутренних дел, отвечающего за образование) [2; с. 273];

2. Национальный Совет и Совет правительства (обсуждение и представление Князю НПА в сфере образования) [2; с. 272];

3. Министерство внутренних дел – решение некоторых вопросов образования (выдача разрешений на осуществление образовательной деятельности частными организациями и их отзыв, ответственность министра внутренних дел за сферу образования перед Князем) [4; ст. 31];

4. Управление Национального образования, молодежи и спорта (подразделение МВД) и его Директор – непосредственное управление сферой образования по большинству вопросов [4; ст. 13-15];

5. Директора и руководство образовательных учреждений – непосредственное управление отдельными учреждениями образования [4; ст. 28];

6*. Комитет по национальному образованию – консультативный орган, который не входит в систему органов государственной власти, но при этом существенно влияет на управление сферой образования в Княжестве Монако [4; ст. 21-24].

Немаловажным моментом в данной вертикали является то, что сразу после общегосударственного уровня идет локальный, минуя региональный и муниципальный, поскольку Княжество Монако состоит из одной коммуны и количество ступеней управления образованием в данной статье меньше, чем в других, более крупных, государствах [3; ст. 78-79].

Контроль в Княжестве Монако осуществляется за государственными и частными учреждениями образования. Понятие «надзор», которое применяется в российских нормативно-правовых актах, в документах данного государства не встречается. При этом, нельзя исключать возможность того, что подобное или похожее разделение существует. Но, для подтверждения или опровержения данного предположения необходимо более детальное и серьезное рассмотрение данного вопроса.

Контроль можно разделить на следующие формы:

1. Педагогическая инспекция – это, по сути, проверка государственных и частных учреждений образования, а также детей, обучающихся в семье, с целью соответствия требований к той или иной образовательной программе с тем, что происходит в реальности [4; Титул 2, Глава 2];

2. Административный и финансовый контроль – это контроль деятельности образовательного учреждения, который касается соблюдения норм морали и общественного порядка, отсутствия насилия, а также соответствия документации финансовой деятельности тому, что есть на самом деле [4; ст. 33];

3. Регулярные обязательные педагогические проверки учителей государственных и частных образовательных учреждений [4; ст. 16 и 68].

За нарушения, выявленные в ходе данных проверок, физические и юридические лица несут уголовную ответственность (в данном государстве существует своя специфика юридической ответственности) вплоть до лишения свободы (для физических лиц) и закрытия частных образовательных организаций (для юридических лиц) [4; Титул 3, Глава 6.].

Однако, контроль в Законе «Об образовании» в основном регламентирован относительно частных образовательных учреждений. Относительно государственных организаций таких норм в данном НПА нет.

Таким образом, сфера образования и, в частности, управление, контроль и надзор в данной сфере в Княжестве Монако имеют ряд особенностей, которые формируют их своеобразие и уникальность. Среди них можно выделить следующие:

1. Во главе всей системы образования, по сути, стоит Князь, осуществляющий самое общее руководство. Но именно от него зависит будет ли принят тот или иной НПА в сфере образования или нет, а также кто будет отвечать за систему обучения и воспитания в стране. Это связано с тем, что Монако фактически является абсолютной монархией [2; с. 274];

2. Парламент и правительство занимают промежуточную роль в управлении образованием, поскольку их роль в данном процессе сводится к обсуждению и представлению на подпись Князю законов и постановлений соответственно [2; с. 272];

3. Образование в данном государстве находится в ведении Министерства внутренних дел, которое регулирует процесс открытия и закрытия образовательных организаций.

4. Управление образованием непосредственно осуществляется подразделением МВД – Управлением Национального образования, молодежи и спорта. Оно решает большинство вопросов, касающихся сферы образования в Монако;

5. Помимо государственных органов существенную роль в образовательной политике данного государства играет общественный орган – Комитет по Национальному образованию, в число которого входят государственные служащие, церковь и общественность. Данный орган является консультативным, но его мнение, по сути, обязательно должно учитываться при решении тех или иных образовательных вопросов;

6. В Княжестве Монако существуют только два уровня управления образованием – общегосударственный (Князь-Правительство-МВД-Управление Национального образования) и локальный, который представлен директорами и руководством образовательных организаций. Происходит это потому, что данное государство состоит только из одной коммуны, соответственно, органы государственной власти напрямую управляют учреждениями образования, «минуя» региональный и муниципальный уровни;

7. Государственный контроль в сфере образования в Монако реализуется посредством педагогических, административных и финансовых проверок образовательных организаций. За нарушения, выявленные в ходе данных проверок физические и юридические лица несут уголовную ответственность вплоть до лишения свободы (физлица) и закрытия (юрлица). При этом НПА регламентируют данный процесс в большей степени в отношении частных учреждений образования, мало затрагивая государственные.

В целом можно сказать о том, что управление и контроль в Княжестве Монако представляют большой интерес для дальнейших исследований, поскольку множество вопросов, касательно данных процессов (понятийный аппарат в НПА, система образования и ее компоненты, роль консультативного органа в управлении образованием и т.д.), пока остаются без ответа.

Список источников

1. Галкина Т. А., Филиппов И. С. и др. Монако // Большая российская энциклопедия. URL: <https://old.bigenc.ru/geography/text/2225831#> / (дата обращения: 12.02.2024);

2. Старков К.А. Основные этапы конституционно-правового развития Княжества Монако (Principaute de Monaco) / К.А. Старков - Текст: электронный // Тульская историческая весна 2020: Кризисы в истории обществ: разрушительное и созидательное. 2020. С. 270-274;

3. Конституция Монако // Конституции государств (стран) мира. [Электронный ресурс] URL: <https://worldconstitutions.ru/?p=144> / (дата обращения: 10.02.2024);
4. Закон № 1.334 от 12.07.2007 г. Об образовании. // ЛегиМонако: кодексы и законы Монако [Электронный ресурс]. URL: <https://legimonaco.mc/tnc/loi/2007/07-12-1.334/> / (дата обращения: 11.02.2024);
5. Федеральный закон от 29.12.2012 N 273-ФЗ (ред. от 16.04.2022) "Об образовании в Российской Федерации" // КонсультантПлюс: справочно-правовая система [Официальный сайт] URL: http://www.consultant.ru/document/cons_doc_LAW_140174/ / (дата обращения: 11.02.2023);
6. Суверенный указ №3.505 от 1 марта 1966 г. «О создании Управления Национального образования, Службы по делам культуры и Службы конгрессов» // ЛегиМонако: кодексы и законы Монако [Электронный ресурс]. URL: <https://legimonaco.mc/tnc/ordonnance/1966/03-01-3.505/> / (дата обращения: 11.02.2023);
7. Суверенный указ № 856 от 2 декабря 1953 г. «Об учреждении Национальной комиссии по образованию, науке и культуре // ЛегиМонако: кодексы и законы Монако [Электронный ресурс]. URL: <https://legimonaco.mc/tnc/ordonnance/1953/12-02-856/> / (дата обращения: 11.02.2023).

GOVERNANCE, CONTROL AND SUPERVISION OF EDUCATION IN THE PRINCIPALITY OF MONACO (PRINCIPAUTE DE MONACO)

Tula State Lev Tolstoy Pedagogical University
kstar21@yandex.ru

The article discusses issues of management, control and supervision in the field of education in the Principality of Monaco. This state has a small territory, which largely determines the characteristics of the functioning of the education system. In the Principality there are two levels of education management (national and local), the concept of “supervision” is not used in the “Law on Education in Monaco”, and control applies only to private educational organizations. At the end of the article, it is concluded that the field of education and, in particular, management, control and supervision in the Principality of Monaco have a number of features that form their originality and uniqueness.

Keywords: principality, management, supervision, the sphere of education.

ПРОБЛЕМА ПСИХОЛОГИЧЕСКОЙ ГОТОВНОСТИ ПЕДАГОГОВ К РАБОТЕ В УСЛОВИЯХ ИНКЛЮЗИВНОГО ОБРАЗОВАНИЯ

Ладнова Ю.Н.

Научный руководитель: **Беляева О.А.**

Ярославский государственный педагогический университет им. К. Д. Ушинского, Ярославль

Статья посвящена вопросам профессиональной готовности педагогов к работе с детьми с ограниченными возможностями здоровья в условиях инклюзивного образования. Представлены результаты эмпирического исследования специфики психологической готовности педагогов в работе с детьми с ОВЗ в общеобразовательных учреждениях, выявлены типичные профессиональные дефициты и барьеры на пути реализации задач совместного обучения различных категорий учащихся.

Ключевые слова: инклюзивное образование, дети с ограниченными возможностями здоровья, профессиональная готовность, психологическая готовность.

Современные условия организации всех уровней образовательной практики предъявляют особые требования к профессиональной и личностной подготовке педагогов, которые должны осознавать ценность и глубоко понимать сущность инклюзивного подхода, знать возрастные и психо-физиологические особенности воспитанников с различными дефицитарными траекториями развития, уметь реализовать конструктивное педагогическое взаимодействие между всеми субъектами образовательной среды, корректировать стратегии работы с учетом складывающихся обстоятельств.

Проблема готовности разных специалистов к обучению детей с ограниченными возможностями здоровья (далее – ОВЗ) и к практике их инклюзивного образования поднимается в работах С.В. Алехиной, М.Н. Алексеевой, Н.А. Прониной, В.В. Хитрюк, С.А. Черкасовой, Ю.В. Скоробогатовой и других, активно обсуждается в педагогическом сообществе.

В литературе готовность педагога к реализации обозначенных профессиональных задач рассматривается с разных позиций. Она трактуется как целостное личностное образование, включающее профессиональные, нравственные, социальные, психологические свойства личности, обеспечивающие результативность деятельности. В качестве ее компонентов в самом общем виде выделяются профессиональная и психологическая готовность к реализации идей инклюзии.

Под профессиональной готовностью педагога вслед за С.В. Алехиной мы станем понимать осознание субъектом деятельности своих возможностей в профессии, адекватности, значимости полученных знаний и умений в отношении педагогики, а также чувство компетентности, независимости, решительности и эмоционально-волевой устойчивости [1]. Проблема реализации различных моделей формирования готовности будущих педагогов к работе в условиях инклюзивного образования, раскрытия ее сущности, обоснования содержания и технологий подготовки студентов-педагогов к решению задач интегрированного и инклюзивного обучения широко раскрыта в пособиях и диссертационных исследованиях достаточно широко, при этом профессиональные запросы учителя, уже работающего в системе образования и столкнувшегося с проблемами обучения детей с ОВЗ, зачастую остаются не решенными. Хотя дефициты профессиональных коррекционно-развивающих компетенций специалистов общего образования, наличие у них психологических барьеров и профессиональных стереотипов относительно идей инклюзии, в

целом недостаточный уровень готовности педагогов к работе с различными категориями детей с ОВЗ Обозначается достаточно остро [2].

Анализ актуальной ситуации и соответствующих теоретических и практических исследований позволяет фиксировать ряд противоречий:

- между сложившейся во многом традиционной системой профессиональной подготовки педагогов в образовательных учреждениях и актуальным социальным заказом на реализацию практик инклюзивного образования, предполагающими готовность педагога к работе с детьми с ОВЗ;

- между требованиями компетентного подхода к профессиональной подготовке будущего педагога и недостаточной изученностью в педагогической теории и практике феномена профессиональной готовности педагогов к реализации инклюзивных стратегий;

- между усилением научного интереса к проблеме инклюзивной составляющей педагогической профессии и педагогического образования и отсутствием обоснованной педагогической системы формирования готовности педагогов к работе с детьми с ОВЗ в непрерывном профессиональном образовании.

Рассмотрение ведущей роли психологической готовности как комплексного образования, как совокупности функциональных и личностных компонентов, обеспечивающих мотивационно-смысловую готовность и способность субъекта к осуществлению профессиональной деятельности [4], позволило нам сосредоточить свое внимание на исследовании именно этого компонента в готовности педагогов к работе в условиях инклюзивного образования. В исследовании приняло участие 105 педагогов общеобразовательных учреждений Ярославской области, из них: 51 человек со стажем работы 3 года; 15 учителей - со стажем 5 лет; 16 специалистов, стаж которых 10 лет, и 24 педагога со стажем от 20 и более лет. 93 опрошенных (89%) имели опыт работы с детьми с ОВЗ (из них 99 (94%) женщин, 6 мужчин (6%).

Опросник состоял из 51 суждения [3], с каждым из которых испытуемым предлагалось оценить степень согласия по 5-тибальной шкале Лайкерта: полностью согласен, скорее согласен, не знаю, скорее не согласен, полностью не согласен. Рассмотрим основные результаты проведенного исследования.

Базовая ценностная идея, связанная с тем, что в цивилизованном обществе все дети должны иметь возможность учиться в общеобразовательных учреждениях полностью поддержана 89% опрошенных; 83% считают необходимым введение инклюзивного образования, столько же согласились с тезисом о недопустимости лишения детей с физическими недостатками возможности посещать массовую школу; 84% склонны согласиться, что инклюзивное образование полезно не только ребенку с ОВЗ, но и обычным детям, т.к. воспитывает толерантность и сострадание; 83% педагогов компетентны в вопросах по поводу прав родителей ребенка с ограничениями развития. Однако 13% опрошенных считают, что дети, характеризующиеся недостатками физического или психического развития, должны обучаться только в специальных учреждениях и их пребывание в общеобразовательном классе нерационально.

Инклюзия, безусловно, очень сложная задача и субъективно имеющийся опыт работы расценивается педагогами весьма неоднозначно: «по-разному» - 72%, «тяжело» - 20% и лишь 8% - «легко». Есть те педагоги (9%), которые фактически признаются, что не видят результатов своей работы с детьми данной категории. 41% признались, что им требуется время для понимания и осмысления инклюзивного подхода. 74% считают решение таких задач в любом случае трудной работой, требующей много усилий и 82% респондентов считают, что,

прежде чем организовывать вводить инклюзивные идеи в практику, нужно повысить методическую компетентность учителей, прежде всего оснастив их специальными методиками и программами, адаптированными под детей с особенностями развития.

Подученные результаты демонстрируют неуверенность учителей в своей компетентности при работе с детьми с ОВЗ: о полной готовности говорят лишь 27%, хорошо разбираются в психологических особенностях различных категорий детей с дефицитным развитием 36%, 16% владеют необходимыми педагогическими приемами работы с ними; 23%, имея определенные представления, недостаточно освоили практические аспекты работы с детьми с ОВЗ, признаются в абсолютной неготовности 24% респондентов.

Также было установлено, что существуют устойчивые негативные стереотипы восприятия и психологические барьеры, из-за которых педагогам трудно принять ребёнка с ОВЗ: в 18% случаев это боязнь, что другие дети не будут принимать такого ребенка; в 16% ответов звучит убеждение, что не учитель не сможет нормально обучать нормотипичных детей при наличии в классе хотя бы одного ребёнка с ОВЗ. 8% опрошенных боятся, что родители других детей не поймут, если в классе появится ребенок с нарушениями развития, и 6% не стали бы принимать в свой класс детей с ОВЗ, если бы не решение руководства школы.

Итоги опроса учителей свидетельствуют, что, не смотря на имеющее место просвещение педагогов по вопросам организации инклюзивной практики образования, требуют особого внимания аспекты психологической и методической подготовки учителя в системе непрерывного профессионального образования, насыщение курсов повышения квалификации, семинаров, мастер-классов именно психолого-педагогическим инструментарием, ориентированным на специфику развития отдельных категорий детей и способы вовлечение родителей в обеспечение условий для адекватного развития ребенка.

Мы согласимся с мнением респондентов, что инклюзивный подход должен стать естественным форматом реформирования практики образования. При этом обратим особое внимание на значимость открытого обсуждения со всеми специалистами общеобразовательных учреждений проблем психологической готовности педагогов к работе с детьми с ОВЗ в условиях инклюзии, имеющихся объективных и субъективных затруднений и барьеров на пути реализации поставленных задач.

Список источников

1. Алехина С.В. Готовность педагогов как основной фактор успешности инклюзивного процесса в образовании / С.В. Алехина, М.А. Алексеева, Е.Л. Агафонова // Психологическая наука и образование. – 2011. – № 1. – С. 83-92.

2. Беляева О.А. Особенности коррекционно-развивающей компетенции педагогических работников различных специальностей // Вестник Костромского государственного университета. Серия: педагогика, психология, социокинетика. 2020. №2. С.114-118.

3. Першина Н.А. Исследование психологической готовности участников образовательного процесса к инклюзивному образованию детей с ограниченными возможностями здоровья / Н.А. Першина, Ю.В. Кузьмина, М.В. Шамардина // Сибир. психол. журн. 2019. № 72. С. 180-191.

4. Поникарова В.Н. Динамика готовности педагогов к инклюзивному образованию: этапы, особенности и тенденции: монография / В.Н. Поникарова. К.: Изд-во ЗАО «Университетская книга», 2019. 122 с.

5. Юдина О.И. Структура готовности педагога к реализации инклюзивного образования // Современные проблемы науки и образования. 2019. № 6. С.3-4.

The article is devoted to the issues of professional readiness of teachers to work with children with disabilities in an inclusive education. The results of an empirical study of the specifics of the psychological readiness of teachers in working with children with disabilities in educational institutions are presented, typical professional deficits and barriers to the implementation of the tasks of joint education of various categories of students are identified.

Keywords: inclusive education, children with disabilities, professional readiness, psychological readiness.

ШКОЛА ПЕДАГОГИЧЕСКОЙ ЗАЩИТЫ ДЕТЕЙ-ИНВАЛИДОВ**Семенченко И.В.**

АГУ, Бийск

В статье говорится о проблемах социальной защиты детей инвалидов. Главной задачей в решении данного вопроса является создание педагогических, психологических условий, оказание посильной помощи детям данной категории в подготовке их к полноценной жизни. В настоящее время ведущая роль в этом остается за образовательными организациями. В связи с недостаточностью специальных методик обучения по указанной проблеме, мы пытались поделиться своей работой в данном направлении.

Ключевые слова. Дети-инвалиды, социальная адаптация, ресурсный центр, педагогическое сопровождение, коррекционная поддержка.

За последнее время в обществе наблюдается увеличение числа людей с различными отклонениями, в том числе в развитии детей-инвалидов. Среди причин, способствующих возникновению инвалидности у детей, являются: рост детского травматизма, ухудшение экологической обстановки, распространение инфекций, наркотиков и др.

В Законе «О социальной защите инвалидов в Российской Федерации» (1995 г., ноябрь) говорится: «инвалид – лицо, которое имеет нарушения здоровья со стойким расстройством функций организма, обусловленное заболеванием, последствиями травм или дефектами, приводящими к ограничению жизнедеятельности и вызывающее необходимость его социальной защиты, в том числе и детей с особенностями здоровья».

Основной задачей, стоящей в отношении детей данной категории, является создание условий и оказание помощи в их социальной адаптации, подготовке к полноценной жизни. Имея в соответствии с Конституцией Российской Федерации и Законом «Об образовании» равные со всеми другими детьми права на образование и творческое развитие, в жизни дети-инвалиды зачастую лишены возможности реализовать это право. В связи с этим возрастает роль учреждений образования, в том числе и дополнительного, так как система дополнительного образования сегодня рассматривается как сфера, объективно объединяющая в единый процесс воспитание, обучение и развитие личности каждого ребенка.

В настоящее время наметилась тенденция увеличения количества инвалидов по зрению, поэтому стоит важная задача создания большего числа начальных, средних школ образования для таких детей. На государственном уровне эта проблема решается в соответствии с законами, постановлениями, Конституцией РФ, но практика показывает, что таких школ сейчас недостаточно, как и недостаточно специальных методик обучения. В своей работе мы хотим поделиться опытом воспитания и обучения в школе слабовидящих детей КГБОУ школы-интерната № 3, г. Бийска, Алтайского края.

Специфика нашего образования такова, что позволяет осуществлять «воспитание без назидания», через творческую деятельность детей, включенных в разнообразные занятия по интересам. Кроме общеобразовательной программы педагоги и воспитатели разработали на базе своей школы концепцию ресурсного центра, который должен помочь учащимся, имеющим зрительные нарушения, в освоении образовательных программ, в создании условий для свободного выбора каждым ребенком образовательной области, профиля дополнительной программы и времени ее освоения. Данный центр объединяет общая идея демократизации и гуманизации, то есть поворот к личности каждого ребенка, его запросам и нуждам,

возрастным и индивидуальным особенностям и дарованиям, заботе о его здоровье и развитии. Исходя из этого, на базе нашего ресурсного центра создана и существует уже несколько лет служба помощи и защиты детям инвалидам по зрению, где каждого ребенка можно вовлечь и включить в творческий процесс, где творческий процесс мы рассматриваем как условие адаптации к школе. Цель нашей школы, центра по поддержке инвалидов по зрению – оказывать поддержку в виде сопровождения образовательного процесса детям-инвалидам в ходе освоения ими образовательных программ.

Данная цель реализуется по четырем направлениям: психологическое, педагогическое, технологическое, просветительское.

Выделение психологического направления поддержки незрячего или слабовидящего учащегося на этапе начального образования связано с некоторыми трудностями, которые такие дети испытывают. В первую очередь это связано с тем, что окружающая среда инвалида по зрению меняется. Он оказывается в ситуации, когда окружающие ему неизвестны, и он им неизвестен. В этом случае очень важно осуществлять следующую работу:

- проводить психокоррекционную поддержку учащихся-инвалидов по зрению в период процесса адаптации к условиям обучения в школе;
- корректировать установки инвалидов по зрению на педагогов и воспитателей школы;
- корректировать отношение инвалидов по зрению к собственному дефекту и формированию адекватной самооценки;
- корректировать и развивать коммуникативные свойства и качества учащихся-инвалидов по зрению;
- корректировать и развивать определенные качества личности учащегося-инвалида по зрению (силу воли, терпение, уверенность в себе и т.д.).

Помимо психологических трудностей незрячий (слабовидящий) ученик сталкивается с тем, что он практически не готов к требованиям школы: уметь уверенно писать, уметь отвечать у доски, или за партой, выступать перед публикой. В связи с этим мы в своей работе выделили направление – педагогическое сопровождение. Это сопровождение должно заниматься следующим:

- корректировать ориентировочные навыки и умения; развивать у слабовидящих умение свободно ориентироваться в учебных классах, на территории школы;
- развивать остроту зрения, сокращать угол косоглазия, развивать уровень зрительного восприятия у слабовидящих учеников и учеников, имеющих остаточное зрение с помощью специальных компьютерных программ;
- развивать у инвалидов по зрению кожной чувствительности для оптимизации процесса чтения рельефно-точечного шрифта с помощью специального прибора;
- развивать у незрячих учеников навыки быстрого чтения и письма по рельефно-точечной системе Л. Брайля;
- формировать умение работать с пишущими брайлевскими машинками (как механическими, так и электрическими), с компьютером, имеющим брайлевскую строку, с брайлевским принтером и т.д.;
- корректировать вторичные отклонения (навязчивые движения и др.);
- развивать монологическую и диалогическую речь, развивать стиль общения.

Деятельность педагогического сопровождения невозможна без технологической поддержки, которая зависит в первую очередь от материальных возможностей школы и ресурсного центра. Эта работа осуществляется в трех основных направлениях, необходимых:

а) для самостоятельной работы слабовидящих и незрячих с учебной литературой

(плоскопечатной за счет использования звуковых программ, рельефно-печатной, за счет наличия учебных пособий, выполненных рельефно-точечным шрифтом); б) для самостоятельного оформления результатов своей учебной деятельности в виде тестов, контрольных работ, своих творческих работ за счет использования соответствующего оборудования (компьютера, планшета); в) для оптимизации условий обучения за счет увеличения освещенности рабочего места, приспособление помещений, мебели, оборудования к возможностям инвалидов по зрению.

Достижения любой подобной школы, центров по поддержке незрячих учащихся должны освещаться, об их достижениях необходимо рассказывать, делиться опытом. Для этого необходимо выступать перед работниками Министерств просвещения, образования, на педагогических советах, методических советах, выступать в прессе и средствах массовой информации. Это важно, так как будет способствовать просветительской деятельности, то есть:

- расширению знаний об особенностях познавательной, учебной, коммуникативной деятельности слабовидящих и незрячих учеников;
- распространению знаний о возможностях ресурсного центра по поддержке учащихся со слабым зрением, организованного при нашей школе;
- популяризации опыта работы подобных действующих школ, центров.

Во внеклассной работе важны занятия различными видами творчества, что позволяет раскрыть потенциальные возможности развития личности детей с ограниченными возможностями, их способности, ощутить себя равными со всеми членами общества. Это и организация досугово-массовых мероприятий.

Мы надеемся, что будем расширять, улучшать работу ресурсного центра по оказанию поддержки незрячей молодежи, помогать инвалидам по зрению активно включаться в процесс обучения.

Список источников

1. Ростовцева М.В. Подходы к изучению социальной адаптации в системе образования. / М.В. Ростовцева //Философия и культура. 2017. – № 8. – 187 с.
2. Ульenkova У.В. Организация и содержание специальной психологической помощи детям с проблемами в развитии. / У.В. Ульenkova, О.В. Лебедева – Москва: Академия, 2011. – 173 с.

The article talks about the problems of social protection of children with disabilities. The main task in solving this issue is to create pedagogical and psychological conditions, to provide all possible assistance to children of this category in preparing them for a full life. Currently, the leading role in this remains with educational organizations. Due to the lack of special training methods on this issue, we tried to share our work in this direction.

Keywords. Children with disabilities, social adaptation, resource center, pedagogical support, correctional support.

ПОДРОСТКОВО – МОЛОДЕЖНЫЕ УЛИЧНЫЕ ГРУППИРОВКИ: НАПРАВЛЕНИЕ И ФОРМЫ ПРОФИЛАКТИЧЕСКОЙ РАБОТЫ

Александрова Е.О.

ФГБНУ «Федеральный научный центр психологических и междисциплинарных исследований», Казань

Актуальность и значимость проблемы профилактики членства в подростково-молодежных уличных группировках состоит в том, что сегодня наблюдается дефицит методик, позволяющих осуществлять профилактическую работу с подростками. Необходимо проводить профилактические мероприятия, основанные на диагностике, прогнозировании и предотвращении вовлеченности подростков в группировки.

Ключевые слова: девиантное поведение, несовершеннолетние, методика, профилактическая работа, социализация, подростки.

Постановка проблемы. Психолого-педагогическая профилактическая работа с подростками по предупреждению отклоняющегося поведения и вовлечения их в группировки представляет собой комплекс мероприятий, спланированных в соответствии с результатами предварительной диагностической работы.

Цель статьи. Важным в данном процессе является выявление психологических маркеров, позволяющих определить устойчивость подростков к вовлечению в группировки, а также уровня социально-адаптационного потенциала личности подростков, позволяющего противостоять членству в группировках (для тех, кто не вовлечен в них) и повысить возможности ре-адаптации к условиям нормативного социума (для тех, кто оказался вовлеченным в группировки). Все это вызывает необходимость конструирования комплексной методики превентивной работы с несовершеннолетними групп риска [3, с. 197].

Изложение основного материала исследования. Автором предложен ряд вариантов профилактической работы с подростками группы риска, такие как:

Первое - информационно-просветительская работа. Она представляет собой совокупность мероприятий, направленных на повышение уровня просвещенности подростков о сущности отклоняющегося поведения, его причинах и последствиях; о сущности группировок как открытых систем, специфике их функционирования, криминальной и полукриминальной субкультуре как основе функционирования группировок; правовые последствия совершения групповых преступных действий членами группировки. Практика показывает, что значительная часть подростков попросту не владеет данной информацией, не представляет себе все риски, связанные с участием в группировках. Получение наиболее полной информации о феномене группировки, об отклоняющемся поведении и его последствиях позволит снизить риски вовлечения подростков в ранние преступные группы. Данное направление профилактической работы используется по принципу взаимодополнения к другим направлениям работы и должно гармонично вплестаться в структуру программ профилактики.

Второе – психологическая работа с аффективными состояниями личности. Наличие у подростков групп риска таких особенностей как агрессивность и нетерпимость к другим предполагает работу с их неустойчивой эмоциональной сферой. Обучение навыкам управления своими аффектами (аффективное обучение) – важное направление профилактической работы. Часто сдерживание эмоций в детском возрасте ввиду существования множества запретов в семейном воспитании приводит к развитию

противоположного состояния у подростка – проявлению его распушенности, выплеск эмоций, сдерживаемых долговременно, благодаря чему подросток может пуститься «в крайности», в том числе, проявив отклоняющееся поведение. Такие подростки имеют, как правило, низкую самооценку, низкий уровень эмпатийности. Одновременно у них снижен ресурсный потенциал, что затрудняет им возможность преодолевать жизненные сложности. [2, с. 410]. В этой связи, обучение навыкам управления эмоциями через их позитивный выплеск является одним из известных современных приемов профилактики экстремистского и другого отклоняющегося поведения. Как правило, применение различных методов профилактической работы в рамках данного направления работы предполагает комплексность и сочетаемость с другими направлениями работы, автономно используется редко.

Третье – включение подростков в социальный контекст и работа с социальным окружением. Известно, что в подростковом возрасте общение со сверстниками играет очень важную роль, выполняет функцию первичной социализации. От того, каким сформирует для себя подросток образ референтной группы, личность значимого «Другого», во многом зависит его дальнейшая жизненная траектория и риск быть вовлеченным в неформальные асоциальные и антисоциальные объединения. Микросоциум, в котором социализируется подросток, становится важнейшим фактором формирования его про- или антисоциального поведения. Следовательно, формирование специальных программ, направленных на подростков и их родителей, а также на ближайшее социальное окружение подростка, становится фактором профилактики отклоняющегося поведения. В таких программах, как правило, предусматривается ведущая роль неформального молодежного лидера, проходящего специальную подготовку и далее осуществляющего руководство антиэкстремистскими мероприятиями в образовательных организациях или иных молодежных организациях, объединениях.

Четвертое – формирование жизненных навыков, социальное научение. Теоретическими предпосылками в данном случае является теория социального научения А. Бандуры [1, с. 191], в рамках которой предполагается, что возможность к преодолению трудных жизненных ситуаций может быть приобретена как личностный ресурс. Поведенческие особенности подростков, провоцирующие отклоняющееся поведение, могут быть изменены путем усвоения подростком некоторых базовых социальных навыков. Период взросления сопровождается негативизмом и формированием крайностей в отношении, поведении. Подросток словно отчуждается от родительской семьи, демонстрируя самостоятельность, независимость, стремление вырваться из-под родительской опеки, протест. Попадание под влияние группы с асоциальным и антисоциальным поведением становится в таком случае ведущим фактором, провоцирующим отклоняющееся поведение подростка. Следовательно, разработка программ жизненных навыков призвана повышать устойчивость личности подростка к негативным влияниям извне. Данное направление профилактической работы также применяется как дополнение к другим направлениям и формам работы и автономно используется в России редко.

Пятое – развитие альтернативной деятельности. Суть данного направления работы состоит в том, что в подростковом возрасте происходит переоценка ценностей, поиск идентичности. Если в ближайшем социальном окружении подростка отсутствует достойный пример для подражания (среди членов семьи, педагогов школ, организаций ДПО), то подросток обязательно станет искать его среди другого окружения, включая и неформальные группы. Общеизвестно, что при отсутствии формализованных структур, привлекательных для подростка (например, клубов, организаций дополнительного образования детей), он станет

стремиться к поиску иных объединений и групп, позволяющих ему реализовать свое Я. Группировка в данном случае становится одним из каналов самореализации. Предупредить вовлечение подростков в группировку возможно через создание объединений для альтернативной деятельности. Причем важно понимать, что эти объединения должны быть неформализованными (полуформализованными), так как именно данный фактор вызывает наибольшую привлекательность для подросткового возраста. Наличие педагога с харизматическими качествами, руководящего деятельностью подростков в данных объединениях и организациях является очень важным, поскольку создает предпосылки для личностной идентификации подростков. Обладая харизмой, такой педагог способен увлечь молодежь за собой, демонстрируя позитивный, а не негативный пример для подражания, то есть, фактически, создает альтернативу подростковым неформальным объединениям, включая и криминальные группировки. Важным фактором вовлечения в такие объединения и организации выступает безвозмездная основа посещения, поскольку большинство подростков групп риска происходят из неблагополучных семей, материально не обеспечены и не имеют возможности посещать кружки, секции клубы, иные объединения детей и молодежи на коммерческой основе (каковыми и являются подобные организации по преимуществу). Также важно практиковать в данных объединениях и организациях максимально приближенные к интересам подростков формы и методы общения и занятий – квесты, дискурс-клубы, экскурсии с популяризацией социально значимых ценностей и образцов поведения, а также тренинг-квесты по формированию коммуникативных и жизненных навыков. Помимо обозначенных, широкой практикой необходимо сделать развитие волонтерских организаций, с вовлечением в их деятельность именно подростков из неблагополучных семей, так как такой вид деятельности мог бы выполнять компенсаторную функцию. Таким образом, организация альтернативной деятельности у подростков – форма их отчуждения от неформальных организаций асоциального и антисоциального толка. В ходе общения в данных объединениях важно сочетать досуговую деятельность и обучающую деятельность, прежде всего, - обучение жизненно важным навыкам, демонстрации положительных примеров социального поведения, правового и иного социально одобряемого просвещения. К примеру, важную роль сегодня играет обучение навыкам предпринимательской деятельности, что позволяет совмещать позитивные жизненные навыки и стремление к самореализации, стремление к риску, как форма, альтернативная риску в процессе антисоциальной деятельности подростков в группировках, компенсация поиску ими острых ощущений, излишней подростковой активности поведения. Важно понимать, что определенные моменты подросткового возраста нуждаются в своеобразных ритуалах перехода, имитирующими процессы взросления. В такие моменты и происходит смена идентичности подростка. Так, в процессе спортивных состязаний подросток реализует свою самость, демонстрирует переход во взрослый мир. Объединения фанатов, совершая разрушающие действия как раз и воплощают собой этот ритуал перехода. Следовательно, отчуждение от экстремистских и иных отклоняющихся от социальной нормы действий возможно именно через создание легитимных форм ритуалов перехода, что также вызывает необходимость развития сети полуформализованных объединений подростков для вовлечения их в социально одобряемые формы поведения и деятельности.

В рамках данного направления профилактической работы возможно несколько вариантов альтернативной деятельности. Во-первых, специфические формы активности, предполагающее преодоление трудностей и препятствий; во-вторых, формы творчества или спорта, позволяющие компенсировать и удовлетворить потребность в самореализации; в-

третьих, объединения по интересам, позволяющие проводить совместный досуг; в-четвертых, формирование групп людей по интересам в стремлении совершить выбор активной жизненной позиции.

Шестое – групповая работа с подростковыми неформальными уличными объединениями. Данное направление предполагает ведение уличной работы с подростками, объединяющимися в неформальные группы, преимущественно в вечернее и ночное время суток. Опыт подобной работы хорошо представлен в зарубежной практике социальной работы с подростками групп риска, - в Германии, Израиле, Франции. Суть работы состоит в организации рейдов работников социальных служб и волонтеров по местам скопления подростков, установлении контактов с ними в форме неформального общения, выяснение проблемной ситуации, подбор методов реабилитации и профилактики. Главная цель здесь – содействовать приведению подростка в социально-реабилитационное учреждение, где он может получить квалифицированную помощь психолога и/или медика. Важным фактором в данном случае является способность специалиста вызвать доверие подростков, что обуславливает соответствующий подбор кадров (специалистов, волонтеров) на роль активистов в данной программе. По сути, специалист должен определенным образом «внедриться» в подростковый коллектив, и тем самым выявить проблемы, вызвать подростков групп риска на контакт, установить длительное общение с ними. Только после этого возможно убедить подростка пройти необходимый курс лечения.

Выводы. Понимание феномена группировок как специфической открытой системы является теоретической основой выстраивания профилактической работы. Обозначенные направления, формы и методы профилактической работы являются примерным кругом инструментов и средств; их выбор обусловлен конкретными целями и задачами профилактики. Разработка плана мероприятий зависит от уровня сложности случая, от группы риска, к которой отнесен подросток по результатам диагностики, от имеющихся в распоряжении специалистов субъектов профилактики ресурсов, от иных условий и обстоятельств. В конечном счете, содержательный аспект профилактической работы определяется специалистом, отвечающим за конечный результат работы. В этой связи, именно компетентность специалиста, уровень его профессионализма выступает ключевым фактором эффективности профилактической работы по предупреждению отклоняющегося поведения подростков и вовлечения их в криминальные уличные группировки.

Список источников

1. Бандура А. Теория социального научения. СПб.: Изд-во Евразия, 2000. 191 с.
2. Грязнов А.Н. Тerciарная социализация личности больных алкоголизмом и наркоманией: Дис...д-ра псих.наук: 19.00.05 / А.Н. Грязнов. Ярославль, 2008. С. 410.
3. Чернова Е.О. Социально-психологические особенности членов подростково-молодежных уличных криминальных группировок как предмет психологического анализа // Казанский педагогический журнал. 2018. №6. С. 196-201.

The relevance and significance of the problem of preventing membership in teenage and youth street gangs lies in the fact that today there is a shortage of methods that allow for preventive work with adolescents. It is necessary to carry out preventive measures based on the diagnosis, prediction and prevention of the involvement of adolescents in groups.

Keywords: deviant behavior, minors, methodology, preventive work, socialization, teenagers.

ПСИХОЛОГИЧЕСКАЯ ЗАБОТА О СЕБЕ ПРЕПОДАВАТЕЛЯ ИНОСТРАННОГО ЯЗЫКА В УСЛОВИЯХ СОВРЕМЕННОГО ОБРАЗОВАНИЯ

Голубева М.Г.

Астраханский государственный университет имени В.Н. Татищева, Астрахань

В статье рассмотрены психологические взгляды философов, психологов, педагогов на природу заботы о себе. Особое внимание автор акцентирует на индивидуальном сценарии жизни, рефлексии, осмысление и самоопределение. Автор рассматривает феномен заботы о себе через призму педагогической деятельности преподавателя иностранного языка в процессе

профилактики и преодоления профессионального выгорания. Забота о себе преподавателя иностранного языка позволяет скорректировать и оптимизировать процесс формирования личности и необходимых для осуществления профессиональных компетенций.

Ключевые слова: психологические особенности, забота о себе, само реабилитация, педагогическая деятельность, профессиональное выгорание, индивидуализация, профессиональное развитие.

Профилактика эмоционального выгорания преподавателя иностранного языка является первоочередной задачей в условиях современного образования. В настоящее время явление профессионального «выгорания» стало очень распространенным и представляет неблагоприятную реакцию человека на стресс, полученный в результате сложного и напряженного труда, постоянного физического или эмоционального насилия на работе. Существуют определенные признаки состояния эмоционального выгорания: усталость, подавленность, незащищенность, отсутствие желаний, страх предвкушаемых, порой нестандартных ситуаций; мысли о несправедливости действий в отношении себя, не заслуженности своего общественного положения, низкой оценке окружающими собственных трудовых усилий, о собственном несовершенстве; критика действий в отношении окружающих и самого себя, стремление быть замеченным или незамеченным, стремление все делать очень хорошо или совсем не делать. Соответственно в связи с этим у представителей особенно педагогической профессии заметно снижается так называемый энтузиазм в работе. В результате даже самый талантливый, но профнепригодный педагог вынужден менять профессию, так как ощущается психоэнергетическая опустошенность человека [8].

Существуют хорошо известные технологии совладения со стрессом и способы управления своим психоэмоциональным состоянием: поднять свою самооценку, повысить эмоциональный настрой; при волнении дышать глубоко; снять мышечное напряжение; самодиагностика и рефлексия [5]. В результате выполнения антистрессовых упражнений восстанавливается межполушарное взаимодействие и активизируется нейроэндокринный механизм, обеспечивающий адаптацию к стрессовой ситуации и постепенный психофизиологический выход из нее. Такой термин как «эмоциональное выгорание» свойственен в современном мире многим профессиям, не исключение и преподаватель иностранного языка, как результат излишнего рвения в своей профессиональной деятельности. Полное и верное понятие «эмоциональное выгорание» ввели ученые-психиатры С. Гинзбург и Г. Фрейденбергер в 1974 году. Эмоциональное выгорание (англ. burnout – «сгорел на работе») – психологическое состояние людей, которые в силу своей профессиональной деятельности постоянно находятся в тесном, а зачастую и напряженном общении с клиентами или пациентами [13,14].

В результате всего выше сказанного возникает вопрос надо ли проявлять «заботу о себе» в контексте современного мира, в свою очередь данный концепт европейской философии образования вносит возможность новоевропейской разработки понятия субъекта как субъективности [4, С. 125]. В период экономических, социальных, культурных и технологических изменений в современном российском обществе существуют различные риски, связанные с новыми жизненными установками. Процессы информатизации и глобализации во всех сферах жизнедеятельности смещают вектор развития для построения индивидуального сценария жизни, формирования соответствующих способностей и компетенций, позволяющих преподавателю иностранного языка находиться в состоянии готовности справляться с возможными нагрузками [3].

Можно выделить следующие антистрессовые профилактические правила: делать то, что нравится хотя бы раз в неделю: плавание, танцы, прогулки, общение с друзьями, кино, театр; щедрые комплименты и теплые слова дорогим и окружающим людям; физическая нагрузка несколько раз в неделю (занятия в спортзале, бассейн, работа в саду и огороде, уборка по дому, рыбалка); пить больше теплой воды 1–1,5 литра в день; раз в неделю заниматься чем то вредным (нарушение диеты, вечерний отбой раньше или позже, чем обычно); не позволять людям красть свое драгоценное время (ненужные сообщения, токсические телефонные звонки, лишняя информация); есть один банан в день (все витамины, много микроэлементов, высочайшая энергетическая емкость). В собственных руках человека существование в комфортной атмосфере и по возможности контролирование всех событий в своей жизни как в следующей притче: «Жил мудрец, который знал все. Один человек захотел доказать, что мудрец знает не все. Зажав в ладонях бабочку, он спросил: «Скажи, мудрец, какая бабочка у меня в руках: мертвая или живая?» А сам думает: «Скажет живая – я ее умертвляю, скажет мертвая – выпущу». Мудрец, подумав, ответил: «Все в твоих руках» [6].

Французский философ М. Фуко в дальнейшем развил понятие «заботы о себе» сосредоточив свое внимание на практиках субъекта, направленных на само изменение [10]. В античности «забота о себе» была основой человеческого опыта, так у древних греков это были определенные формы знания – управления собой, собственным имуществом. В христианской культуре «искусства существования» становятся зависимыми в практики религиозной жизни, а в период современной культуры субъект теряет власть над практиками заботы о себе, отдавая ее в руки медицины, педагогики, государства. «Познать себя» и «заботиться о себе» эти два вида требований, где между ними существует отношение взаимозависимости, однако самопознание есть лишь его конкретное применение. По мнению Сократа, именно забота о себе является первичной для практики философской жизни, так называемой «философии в действии» [2].

Эрих Фромм, немецко-американский психолог и философ разработал психотерапевтическую - методику "гуманистического психоанализа", которая призвана гармонизировать взаимоотношения между человеком, природой и обществом: «Наша моральная проблема - это безразличие человека к самому себе. Она заключается в том, что мы утратили чувство значительности и уникальности индивида, превратили себя в орудие внешних целей, относимся к себе как к товарам, а наши силы отчуждены от нас. Мы стали вещами, и наши ближние стали вещами. В результате мы чувствуем себя бессильными и презираем себя за это бессилие. Поскольку мы не верим в свои силы, у нас нет веры в человека, нет веры в самих себя, и в то, что наши силы могут создать. У нас нет совести в гуманистическом ее понимании, посему мы не осмеливаемся доверять нашим оценкам» [9, С. 269]. Через самосознание в контексте современных научных философских и психологических

теорий, личность определяет свое место в мире и осуществляет самопознание, самоопределение и самооценку. В следствии чего личность выбирает основные стратегии своей жизнедеятельности, осознает и утверждает в своем поведении смысл собственной жизни и вектор профессионального развития.

Наиболее известные в современное время классификация навыков человека, это разделение на *hard skills* и *soft skills*. *Hard skills* (твёрдые навыки), нужны преподавателю в профессиональной деятельности: навык быстрой печати на компьютере, знание иностранного языка. *Soft skills* (мягкие или гибкие навыки) преподавателя, неспециализированные, однако важные для своей карьеры, используются для жизни в обществе: способность поддерживать разговор, вести переговоры, договариваться с коллегами, быть креативным и любознательным. Принято выделять сейчас и третью группу - *self skills* (навыки заботы о себе), направленные на понимание себя, на самодиагностику. Современный преподаватель должен уметь анализировать своё психологическое состояние, понимать свои потребности и интересы, осознавать свои собственные ресурсы и возможность их конструктивно использовать. От того насколько сформированы эти навыки, настолько преподаватель эффективнее работает и ощущает полноценность собственной жизни. В следствии чего навыки заботы о себе находятся в группе мягких навыков и оказывается слишком разнородной: навыки к осмыслению человеком собственных интересов, к его реакции на требования социума [1].

Одновременно появилась потребность выделить навыки, связанные с осознанием собственных потребностей и интересов человека, в отдельную группу. *Self skills* – эти необходимые умения желательно развивать еще в школьные годы, позволяют преподавателю придерживаться индивидуального пути и не пытаться каждый раз подстроиться под малейшие изменения в мире. Культуру выбора и самоанализа необходимо формировать с самого раннего детства, а именно научить анализировать понравившейся учебный предмет. Особая роль в этом вопросе ложиться на группу *self skills* преподавателя с тьюторской компетентностью. Тьюторская система средневековых английских университетов Оксфорда и Кембриджа успешно работает и сегодня во многих европейских школах и университетах. Студенты еженедельно встречаются с тьютором, обсуждают с ним различные образовательные ресурсы университета и выстраивают для себя недельный учебный маршрут. Такого рода пропедевтика начинается с первого курса и благодаря тьюторскому сопровождению на протяжении всего обучения появляется постоянная возможность обсуждать и анализировать свои учебные и профессиональные вопросы. В современных российских школах и вузах тьюторство воспринимается так же как ресурс развития образования, в особенности из-за возможности формирования тьюторами *self skills* [7]. Как уже было сказано выше, идею «заботы о себе» (в современной интерпретации *self skills*) исследовал на большом историческом материале известный современный французский философ Мишель Фуко, по мнению которого большинство людей слишком редко задумываются о себе и тех предначертанных выборах, которые они совершают в жизни [11].

В современном быстро изменяющемся мире при построении профессиональной стратегии преподавателю необходимо выделить такие же группы навыков. *Hard skills* - профессиональные навыки преподавателя целенаправленно передавать информацию и развивать функциональную грамотность учащихся. *Soft skills* преподавателя – навыки социализации, общения и компромисса с коллегами. Такие навыки современного преподавателя можно формировать и применять эффективнее и здесь на первый план выходят *self skills* (навыки заботы о себе). Навык заботы о себе проявляется у преподавателя в поиске

ответов на следующие вопросы: продолжительность работы, место работы, построение общения с коллегами и учащимися. Все это помогает преподавателю понять и выстроить собственный профессиональный путь, а способность к рефлексии становится необходимым умением преподавателя. Внутри группы self skills можно выделить три базовых навыка, необходимых преподавателю, чтобы формировать способность заботы о себе: самоопределение, соотнесение себя с определённой профессиональной деятельностью, понимание своего места в жизни и предстоящего успеха в педагогической деятельности; самообразование – навык формирования и реализации индивидуальной образовательной траектории с помощью разных эффективных образовательных ресурсов и способов изучения материала; самоорганизация – навык работы в неструктурированной среде, такой как тьюторская деятельность, которая приобретает особую значимость. В современном мире педагогу как никогда очень важно уметь определять свое эмоциональное и психофизическое состояние: в гармонии ли он сам с собой или существует внутренняя разобщенность [12]. Педагогу иностранного языка необходимы знания, позволяющие ему осмыслить состояние и вернуть утраченную гармоничность. Такими знаниями, могут выступать различные тренинги, где широко применяются «техники себя»: работа с мыслью, работа со словом, работа с телом.

Список источников

1. Газман О. С. Философия и практика заботы // Учительская газета. – 2008. – № 31. [Электронный ресурс] URL: <http://old.ug.ru/archive/ug/2008/31> (дата обращения: 26.02.2024)
2. Иванченко Г. В. Забота о себе: история и современность. – М.: Смысл, 2009. – 303 с.
3. Игнатенко О. Е. Концепт «заботы о себе» в аспекте педагогической деятельности // Вестник педагогических инноваций. 2022. № 2 (66). С. 23–28.
4. Михель Д.В. Мишель Фуко в стратегиях субъективации: от «Истории безумия» до «Заботы о себе»: материалы лекционных курсов 1996-1998 годов / Д.В. Михель. Саратов, 1999
5. Розин В. М. Концепция «заботы о себе»: философская, научная, художественная и авторская версии // Культура и искусство. 2017. № 7. С. 50–56. [Электронный ресурс] DOI: 10.7256/2454-0625.2017.7.23596 URL: https://nbpublish.com/library_read_article.php?id=23596 (дата обращения: 26.02.2024)
6. Сборник упражнений для проведения тренинга по профилактике и преодолению синдрома профессионального выгорания: практикум / сост.: Разнадежина Н. А., Шишкина А. И. – Сургут: Изд-во бюджетного учреждения Ханты-Мансийского автономного округа. – Югры «Методический центр развития социального обслуживания», 2016. – 40 с.
7. Тьюторство в открытом образовательном пространстве. «Забота о себе» и построение индивидуальной образовательной программы. Материалы X Международной научно-практической конференции (XXII Всероссийской конференции) 31 октября – 01 ноября 2017 г. / Научный редактор: М. Ю. Чередилина. – М.: «Буки Веди», 2017. – 250 с.
8. Форманюк Г.В. Профессиональное выгорание у педагогов: Форманюк Г.В. Синдром «эмоционального сгорания» как показатель профессиональной дезадаптации учителя // Вопросы психологии. 1994. №6. С. 57-63.
9. Фромм Э. Человек для себя // Бегство от свободы. Человек для себя / пер.с англ. – М.: АСТ: АСТ МОСКВА, 2006. – 571 с.
10. Фуко М. Герменевтика субъекта: курс лекций, прочитанных в Коллеж де Франс в 1981/82 учебном году / пер. с фр. А. Г. Погоняйло. – СПб.: Наука, 2007. – 677 с.

11. Фуко М. История сексуальности – III: Забота о себе / пер. с фр. Т. Н. Титовой и И. О. Хомы. – Киев: Дух и литера; Грунт; М.: Рефл-бук, 1998. – 288 с.
12. Щедровицкий Г. П. Мышление. Понимание. Рефлексия. – М.: Наследие ММК, 2005. – 800 с.
13. Яценко Т. С. Психологические основы активной подготовки будущего педагога к общению с учащимися: Автореф. докт. дис./Т.С. Яценко. Киев, 1989.
14. Kendo K. Burnout syndrome // Asian Medical J. 1991. N 34 (11).

The article examines the psychological views of philosophers, psychologists, and educators on the nature of self-care. The author focuses a special attention on the individual scenario of life, reflection, comprehension and self-determination. The author examines the phenomenon of self-care through the prism of the pedagogical activity of a foreign language teacher in the process of prevention and overcoming of professional burnout. Taking care of oneself as a foreign language teacher allows to adjust and optimize the process of personality formation and the professional competencies necessary for the implementation.

Keywords: psychological peculiarities, self-care, self-rehabilitation, pedagogical activity, professional burnout, training, individualization, professional development.

ИЗУЧЕНИЕ УРОВНЯ САМООРГАНИЗАЦИИ У СТУДЕНТОВ СПО

Рычкова К.В.

Иркутский государственный университет, Педагогический институт

ksrychkova@yandex.ru

Статья посвящена анализу самоорганизации студентов СПО. На выборке, состоящей из 57 студентов Педагогического института, ФГБОУ ИО ИРКПО «Иркутский региональный колледж педагогического образования». Актуальность развития самоорганизации подчеркивает важность ее изучения в образовательном процессе.

Ключевые слова: самоорганизация, студенты, СПО, формирование, целеполагание, планирование.

В современном быстротечном мире формирование и развитие самоорганизации является одним из основных запросов, которые общество предъявляет к образованию.

Самоорганизация является одним из ключевых и востребованных качеств будущих специалистов любого профиля подготовки. Особенно важно это умение для студентов среднего специального образования, где специалисты готовятся за короткий срок и их целевой группой являются, в большинстве своем, старшие подростки, не адаптированные к учебе в профессиональном учебном заведении. Умение анализировать, планировать, контролировать и оценивать собственную деятельность, является особенно важным для построения профессиональных и жизненных стратегий.

В научной психолого-педагогической литературе описывают различные подходы к определению понятия «самоорганизация».

По мнению таких авторов, как М.И. Дьяченко, Л.А. Кандыбович, С.Л. Кандыбович самоорганизация - это интегральная совокупность природных и социально приобретенных свойств, воплощенная в осознаваемых особенностях воли, интеллекта, мотивах поведения и реализуемая в упорядоченности деятельности и поведения [1]. О.Н. Логинова рассматривает самоорганизацию как систему способов и умений мобилизации возможностей личности для достижения лично или общественно значимой цели, которые позволяют учащемуся быть субъектом собственной учебной деятельности [2]. Н.А. Заенутдинова, считает, что самоорганизация это направленный на организацию и управление самого себя процесс, упорядоченной сознательной деятельности личности [3].

Любому процессу присуща своя специфическая структура. По мнению Пахмутовой М.А. самыми значительными компонентами самоорганизации студентов в учебной деятельности являются действия, а именно компоненты [4]: постановка цели; анализ условий деятельности; планирование операций; реализация плана; волевые действия; контроль результатов; коррекция ошибок. Данные аспекты чрезвычайно важны в деятельности студентов среднего специального образования. К тому же данные компоненты в соответствии с Федеральным государственным образовательным стандартом среднего специального образования относятся к группе универсальных учебных познавательных действий.

В нашем исследовании особую значимость представляет изучение уровня самоорганизации студентов СПО.

В исследовании были поставлены следующие задачи:

- 1) выявить особенности самоорганизации у студентов СПО;
- 2) изучить уровень самоорганизации студентов СПО.

Для решения вышеперечисленных задач была разработана и реализована программа психодиагностического исследования, которая позволила изучить уровень самоорганизации у студентов СПО. Программа включала следующие методики:

«Диагностика особенностей самоорганизации» А.Д.Ишков. Методика необходима для исследования индивидуальных особенностей самоорганизации. Данный опросник, имеет интегральную шкалу «Уровень самоорганизации» и шесть специальных шкал, которые характеризуют уровень развития одного личностного компонента самоорганизации (волевые усилия) и пяти функциональных компонентов: целеполагание, анализ ситуации, планирование, самоконтроль, коррекция. Опросник состоит из 39 утверждений. В данной методике общий уровень самоорганизации был выявлен с помощью анализа шкал (целеполагание, анализ ситуации, планирование, самоконтроль, коррекция). Показатели уровня данных шкал помогли нам выявить общий уровень самоорганизации.

Для изучения силы воли мы использовали методику в разработке Р.С. Немова. Студентам предлагается 20 суждений. На каждое из суждений предусмотрено несколько альтернативных ответов. Необходимо на каждое из суждений наиболее подходящую альтернативу.

Участники исследования. Объектом исследования стали 57 студентов очной формы обучения первого курса, обучающиеся Педагогического колледжа ФГБОУ ИО ИРКПО «Иркутский региональный колледж педагогического образования».

29 обучающихся экспериментальной группы отделения начального образования, 28 обучающихся контрольной группы отделения дополнительного образования в области хореографии.

Полученные результаты были переведены в проценты и представлены на рисунках 1.1 и 1.2.

Распределение показателей по методике «Диагностика особенностей самоорганизации» А.Д. Ишков на констатирующем этапе исследования (%).



Рис. 1.1.

Исходя из этого, мы получили следующие результаты. Низкий уровень был выявлен у экспериментальной группы, который составил 17%, у контрольной группы этот же показатель составил 43%. Данные результаты могут говорить нам об отсутствии мотивации у обучающихся контрольной группы, такие студенты не склонны к планированию и рациональному использованию времени.

Средний уровень выявлен у 48% опрошенных респондентов экспериментальной группы, у контрольной этот же показатель составляет 36%. У таких обучающихся прослеживается преобладание эмоционального перед рациональным. В этом случае

респонденты осознают себя как личность, обладают характером, понимают ценность времени, планирования, однако прослеживается слабая мотивация, рефлексивные умения, поэтому такие обучающиеся не способны на самоконтроль, склонны к промедлению.

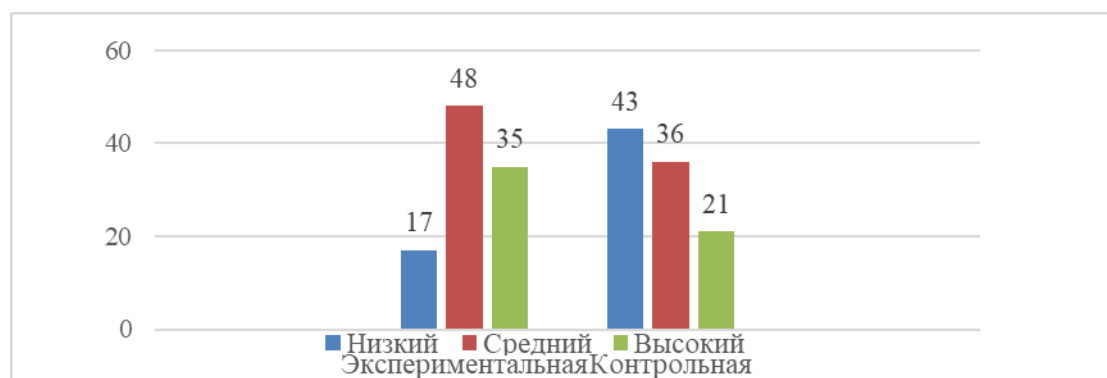
У 35 (8)% обучающихся экспериментальной группы высокий уровень самоорганизации. У контрольной группы он составляет 21 %. Респонденты с таким результатом обладают характеристиками личности, помогающие идти к достижению цели, высокую мотивацию, образование, профессионализм, доведённый до совершенства. Обучающиеся с высоким уровнем умения организации своей жизнедеятельности чётко осознают свои потребности, умеют ломать стереотипы.

Распределение показателей по методике «Диагностика определения силы воли» Р.С. Немов на констатирующем этапе исследования (%).



Рис. 1.2.

Как мы видим из рисунка, у экспериментальной группы опрошенных обучающихся низкий уровень силы воли составляет 7%. У контрольной группы данный показатель составляет 54%.

Средний уровень в экспериментальной группе определился у 76% обучающихся, однако, как в контрольной группе данный показатель составил 39%. С такими результатами воля человека считаются достаточно твердыми, а поступки в основном реалистичными и взвешенными.

Высокий уровень у экспериментальной группы выявлен у 77% респондентов, а у контрольной лишь 7%. При таком результате воля и характер человека считаются близкими к идеальным, но иногда возникает сомнение в том, достаточно ли правильно и объективно человек себя оценил.

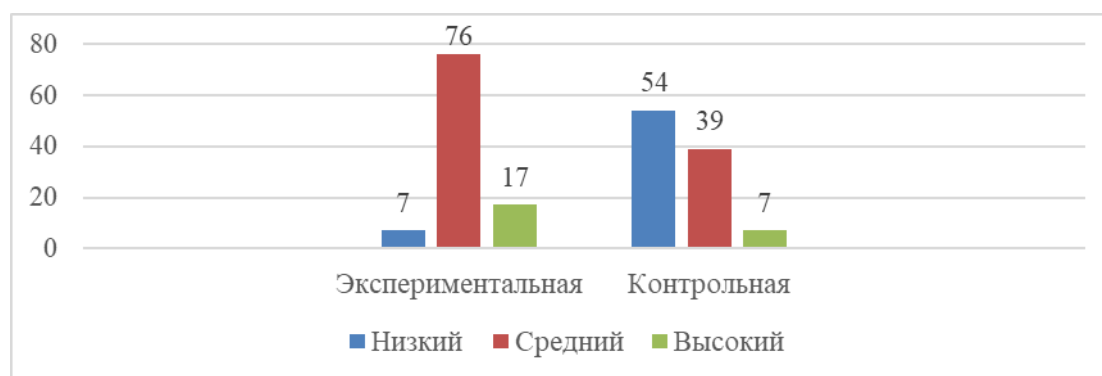
На основании вышесказанного, мы можем сделать вывод о том, что самоорганизация является важнейшим умением студентов среднего специального образования, которое необходимо развивать, начиная с первого курса обучения.

Список источников

1. Дьяченко М.И. Психологический словарь-справочник: учебное пособие / М. И. Дьяченко, Л. А. Кандыбович, С. Л. Кандыбович. 5-е изд., доп. и расшир. Москва : 2009. 455 с.
2. Ермоленко Ю.А. Технологии тайм-менеджмента как элемент системы управления организацией // Материалы Международной (заочной) научно-практической конференции: Современная наука: теория и практика. 2018. 147-150 с.
3. Лобова С. В., Понькина Е. В. Сущность эффективности в контексте актуальных парадигм экономики и менеджмента // Экономический анализ: теория и практика. 2015. 30-37 с.

4. Пахмутова М.А. Особенности самоорганизации личности студентов, включенных в исследовательскую деятельность на разных этапах обучения / М.А. Пахмутова // Актуальные проблемы психологического знания. 2015. №. 1. 76-85 с.

STUDYING THE LEVEL OF SELF-ORGANIZATION AMONG STUDENTS OF SECONDARY VOCATIONAL EDUCATION

The article is devoted to the analysis of the self-organization of students of secondary vocational education. In a sample consisting of 57 students of the Pedagogical Institute, the Irkutsk Regional College of Pedagogical Education. The relevance of the development of self-organization emphasizes the importance of its study in the educational process.

Keywords: self-organization, students, vocational education, formation, goal setting, planning.

ПРИЧИНЫ КОНФЛИКТОВ В ТУРИСТИЧЕСКОМ БИЗНЕСЕ И ПУТИ ИХ РАЗРЕШЕНИЯ

Сагдатуллина А.К.

Казанский (Приволжский) федеральный университет, Казань

В статье рассматриваются теоретические основы конфликтов, происходящие на предприятиях туристической отрасли. Роль конфликта имеет прямую зависимость от того, как слаженно им управляют. Чтобы управлять конфликтом, мы должны понимать причины конфликтов. В целом менеджеры считают личные конфликты основной причиной конфликтов.

Однако анализ показывает, что вину часто следует возлагать на другие факторы, связанные с рабочими процессами, несовершенством современного производства, распределением продукции и различиями в интересах. Управление конфликтами требует выявления основных видов конфликтов, их причин и методов разрешения.

Ключевые слова: конфликт, ситуация, виды конфликтов, типы конфликтов, проблема, туристическое предприятие.

Понятие конфликта можно определить, как отсутствие согласия между двумя или более сторонами, какими могут быть отдельные лица или группы работников. Каждая сторона делает все возможное, чтобы сделать свою точку зрения приемлемой, и препятствует другой стороне. Но есть и другие определения понятия конфликта [2].

Основными признаками конфликта являются: наличие ситуации, которая воспринимается участниками как конфликтная; речь идет о конфликте, который невозможно справедливо распределить между участниками конфликтной ситуации; готовность участников продолжать борьбу ради достижения поставленных целей.

В конфликтной ситуации субъектом и объектом спора являются потенциальные участники конфликта.

Согласно последнему исследованию туризма, относительно его конфликтогенной природы, можно определить следующее:

- оппозицию «своего мира» и «иного мира»;
- глубинную экспансию, то есть желание усвоить мир полностью;
- несоответствие четкой организации туризма самоактивности человека, который путешествует;
- взаимодействие с людьми разных возрастных категорий, национальностей, религиозных направлений, а также характеров, внутренних ритмов, ценностей, потребностей во время организации и проведения путешествия [1].

Основываясь на вышеупомянутых признаках, выделяют несколько типов конфликтов в туризме:

- кросскультурные (представители страны, в которую прибыли туристы, и туристическая группа, которая является носителем другой культуры);
- конфликты между туристическим агентством, предоставляющим услуги, турфирмой, организатором и конкретной туристической группой или туристом, сравнивающим уровень организации с заявленным и своим опытом;
- межличностные и внутригрупповые конфликты (внутри туристической группы);
- внутриличностный конфликт [4].

Конфликты между туристами и организаторами туризма чаще всего воплощаются в форме разных жалоб. Современные туристы, понимая, что на рынке жесткая конкуренция, более серьезно относятся к вопросам своих прав [3].

Все конфликты наносят значительный ущерб странам. За последние годы в России уменьшились туристические потоки, что привело к уменьшению финансовых поступлений в государственный бюджет.

Существенную роль в экономике играет туристический бизнес, связанный с приемом в России гостей из зарубежных стран, а также связанная с этим экономическая активность в сфере обслуживания.

Основной стратегией уменьшения конфликтогенности является принятие средств предотвращения возникновения конфликтов. Важна подготовка туристов в социокультурном контексте для осуществления путешествия в регион, специфический этнокультурными признаками.

Для этого туристические агентства должны предлагать потенциальным туристам соответствующие справочные издания, ситуативные обзоры обстановки по регионам, а также подготовку достопримечательностей и открыток. Не последнее место занимает формирование навыков кросскультурного общения, соответствующей поведенческой культуры, уважения в местах, где находятся культурные и духовные ценности данной страны, региона. Также не нужно забывать об ограничении материально-предметной деятельности туристов в заповедных, святых местах, в центрах, где находятся достопримечательности культуры, материальные и духовные ценности, направленность действий туристов преимущественно на созерцательно-пассивный характер поведения, недопущение иногда даже прикосновения к культурным ценностям, а тем более запрет на приобретение их части как «сувениров на память».

Туристическая группа формируется спонтанно как временное объединение разных социокультурных и психологических эмоциональных характеристик людей. Основные функции туристической группы распределяются на формальном уровне между руководителем (инструктором) группы и ее участниками, среди которых могут быть недовольные, сложные, асертивные, акцентированные и конфликтные лица.

Среди всех возможных стилей поведения для уменьшения конфликтогенности в туристической группе наиболее подходит стиль приспособления. Другим продуктивным подходом к урегулированию межличностных конфликтов является обращение к посредникам, ведь посредник в конфликтной ситуации позволяет всем не потерять достоинство, несмотря на неизбежные уступки. Также эффективен стиль сглаживания. Он заключается в том, что не стоит сердиться и раздражаться при любых обстоятельствах, ведь туристическая группа – это новая компания, очень уникальная, и нет смысла «раскачивать лодку, в которой сидишь».

Конфликт между туристическим агентством, организующим путешествие, и его участниками возникает, в основном, на почве нереализованных надежд туристов, а также по причинам нечеткого распределения ответственности за произошедшее. В основе урегулирования конфликта такого типа, на наш взгляд, есть две стратегии – нормализация отношений и разрешение сущности дела [4].

Во избежание конфликтов, возникающих между турфирмами, а также турфирмами и посредниками, в настоящее время предлагается большое количество методов их решения. В первую очередь, такие конфликты касаются бизнес-среды.

Главным направлением избегания конфликтов в этой сфере является изучение их характера и приобретение основных навыков кросскультурного общения. В практике

существуют специальные тренинги, на которых рассматриваются основы кросскультурного общения.

Лица, которые принимают участие в коллективных трудовых спорах в туристических предприятиях, имеют немного информации о содержании спора, способах урегулирования конфликтной ситуации, путях выхода из нее, действующем законодательстве, регулирующем переговорный процесс по разрешению коллективных трудовых споров. Поэтому, данный вопрос необходимо поднимать на разных уровнях с целью популяризировать законодательство России и уменьшить социальную напряженность на предприятиях.

Сложившаяся в России ситуация не позволяет туризму нормально развиваться. Пока не будет политической стабильности в стране и правительство не обратит внимание на туристическую индустрию, так наше государство так и будет оставаться для иностранных туристов страной, в которой плохой сервис, бездорожье и отсутствие какой-либо этики общения, но имеющей красивый и рекреационный потенциал. Совершенствование туристской деятельности должно сочетать в себе саморегулирование, основанное на законах свободного рынка и государственное регулирование в особо важных вопросах, в частности, относящихся к законодательству.

Список источников

1. Лapidус, О.А, Радаева С.Ю., Иванова К.К. Конфликтные ситуации и пути их разрешения. Индустрия туризма: возможности, приоритеты, проблемы и перспективы. 2020. Т. 12. № 3. С. 99-104.
2. Назина Н.А. Регулирование социальных конфликтов в сфере туризма. Сервис plus. 2010. № 1. С. 20.
3. Торопова А.И., Иванова Д.С., Коковина А.А., Кокарева М.Е. Конфликтные ситуации в гостинице и способы их разрешения. Современные научные исследования и инновации. 2017. № 11. С. 83.
4. Фоменков А.И. Социальный конфликт: генезис понятия, эволюция идей, типология. Гуманитарный научный вестник. 2018. № 6. С. 8-22.

The article deals with the theoretical basis of conflicts occurring in the enterprises of the tourism industry. The role of conflict has a direct dependence on how coherently it is managed. To manage conflict, we must understand the causes of conflict. In general, managers consider personal conflicts as the main cause of conflict.

However, analysis shows that the blame should often be placed on other factors related to work processes, imperfections in modern production, product distribution, and differences in interests. Conflict management requires identification of the main types of conflicts, their causes and methods of resolution.

Keywords: conflict, situation, types of conflicts, problem, tourist enterprise.

**ДИСТАНЦИОННАЯ РАБОТА И ЕЁ ВЛИЯНИЕ НА МЕЖЛИЧНОСТНЫЕ ОТНОШЕНИЯ,
УПРАВЛЕНЧЕСКИЕ СТРАТЕГИИ И ОРГАНИЗАЦИОННУЮ КУЛЬТУРУ В
ОРГАНИЗАЦИЯХ**

Гремилов А.В.

Научный руководитель: Попазова О. А.

Санкт-Петербургский государственный экономический университет

Данная статья описывает особенности взаимодействия руководства компаний с сотрудниками, работающими удаленно. В статье рассматриваются такие вопросы как трудности взаимодействия удаленных сотрудников между собой и с руководством, преимущества удаленной работы для сотрудников и руководства компании, отличия управления такими сотрудниками от классической формы управления персоналом. Также в статье рассматриваются качества, которыми необходимо обладать для работы с удаленными кадрами и систему возможного взаимодействия для обеспечения продуктивной работы и избегания рисков.

Ключевые слова: дистанционная работа, удаленные сотрудники, управление кадрами, информационные технологии.

Дистанционное управление сотрудниками компании осуществляется посредством информационных технологий. Отсутствие затрат на проезд до рабочего места выражается не только в экономии расходов, но и в возможности нанимать людей, проживающих на большом расстоянии от предприятия, в том числе в других населенных пунктах. Организация же взаимодействия с удаленными сотрудниками сопровождается некоторыми рисками [3, с. 1346].

Управленческий подход к дистанционным сотрудникам не так значительно отличается от классического, как может показаться на первый взгляд. Его концепция так же базируется на индивидуальном подходе, доверии и обеспечении командного обсуждения важных рабочих вопросов.

Если индивидуальный подход к личности работника актуален в любой форме работы в одних и тех же аспектах, то доверие к дистанционным кадрам выражается в их свободе выстраивания собственного графика. Чрезмерный контроль над ними может привести к конфликту с руководителем, к потере продуктивности и даже самих сотрудников [7, с. 422].

Командное обсуждение направлено на совместное решение организационных и других вопросов. Такой метод позволяет руководителю выслушать и проанализировать множество точек зрения и прийти к объективному заключению. Но организация совещания с удаленными сотрудниками затрудняется все тем же свободным графиком последних.

Менеджеры, курирующие работу штата сотрудников, работающих дистанционно, должны отличаться такими качествами как умение концентрироваться на решении проблемы, а не на самой проблеме, мыслить позитивно и открыто, налаживать контакт с людьми, а также обладать целеустремленностью, логичностью мышления, открытостью и прямолинейностью. Важно также воспринимать удаленных сотрудников не как некий абстрактный механизм, а таких же живых людей, как те, что находятся рядом и взаимодействуют вживую [6, с. 1383].

Отдельное внимание следует заострить на выстраивании дистанционной коммуникации. Обеспечивается она посредством онлайн переписки и, иногда, видеосвязи. Все задачи для удаленных сотрудников должны быть четко сформулированы в письменном виде

со вниманием ко всем важным аспектам и деталям, включая сроки выполнения, зону ответственности. Со вниманием необходимо относиться ко всей указанной информации – не только для удобства сотрудника и продуктивности выполнения задач, но и потому, что коммуникация посредством мессенджеров и электронной почты сохраняет все сказанное, что повышает уровень ответственности руководителя.

Налаживание удаленной коммуникации также требует обозначения времени отклика на сообщение и временных рамок для рабочей переписки, так как понятие свободного графика стирает границы рабочего дня. Максимальная прозрачность и понятность формулируемых вопросов и требований, четкие договоренности и прямота позволят обеспечить здоровую и налаженную коммуникацию с подчиненными для руководителя и комфортность работы для сотрудников.

Помимо договоренности о времени и требованиях к результатам работы необходимо сформулировать также правила допустимого поведения в общении. Руководителю необходимо взять на себя инициативу в разъяснении допустимого и недопустимого во взаимодействии членов команды и его самого, не дожидаясь возникновения неловкости, недопонимания и конфликтных ситуаций на данной почве. К примеру, необходим ли дресс-код при общении по видеосвязи, допустимо ли участие в конференции без включения камеры. Зачастую для установления приемлемого диалога по видеосвязи приходится обозначать такие элементарные моменты как недопустимость опоздания и употребления пищи во время звонка [1, с. 50].

Для полноценной интеграции в коллектив удаленным сотрудникам необходимо обеспечивать возможность неформального общения с коллегами. Приложив максимальные усилия, можно реализовать проведение совместных мероприятий, корпоративов, куда будут приглашены все сотрудники, числящиеся в штате. Но для осуществления взаимодействия на регулярной основе достаточно создания отдельного чата, где будут обсуждаться не рабочие вопросы и задачи с руководством, а личные, в свободной форме. Участие руководителя в жизни подчиненных за пределами рабочих обязанностей также значительно отражается на организационной культуре в целом. Ненавязчивое участие в важных моментах жизни, таких как день рождения, рождение ребенка или свадьба, выражается в поздравлении и, при возможности, преподнесении подарка от коллектива. Это помогает сплотить сотрудников и повысить мотивацию.

Также важным аспектом осуществления управленческой деятельности является контроль, который при дистанционном управлении требует дополнительных знаний и усилий. Уровень контроля всегда неразрывно связан с квалификацией работника и его степенью ответственности, которые всегда следует оценивать, прежде чем поручить выполнение рабочей задачи. Когда сотрудник демонстрирует высокую квалификацию и ответственность, контроль может осуществляться уже только на заключительном этапе работы, при том, что опытного сотрудника частые проверки могут значительно демотивировать [4, с. 132].

Осуществление контроля за новыми сотрудниками, в исполнительности которых работодатель еще не уверен, может осуществляться посредством запроса промежуточных отчетов, а также видеозвонков в рабочее время без предупреждения, если рабочий график фиксирован. Стоит отметить, что удаленная форма в значительной мере провоцирует у людей, не обладающих высоким уровнем ответственности, желание имитировать рабочую деятельность вместо выполнения требуемой работы. В этом случае важно донести мысль, что важен не процесс и методы осуществления работы, а именно ее результат.

Исследование используемых мер контроля за удаленными сотрудниками показало, что большинство компаний прибегают к таким способам как использование специальных рабочих приложений, фиксирующих активность каждого пользователя, контроль посещения электронной почты и сайтов, а также реагирование на использование клавиатуры. Такие меры позволяют отслеживать время, проведенное сотрудниками за работой, но не ее качество. К тому же, как показывает статистика, большинство сотрудников испытывают стресс от осознания постоянного контроля, что отражается на психологическом климате в коллективе [5, с. 1073].

Еще одна положительная сторона удаленной работы, которую отметили сами сотрудники предприятий и компаний: руководство придает больше значения результатам работы, чем времени, проведенному за ней, что при ответственном подходе исполнителя во многом развязывает ему руки. Такое положение вещей влияет и на индивидуальную продуктивность каждого сотрудника.

Не всем компаниям удается сразу организовать удаленную работу сотрудников, сопровождаемую мерами контроля приемлемыми для обеих сторон. Дистанционная работа требует разработки специализированных критериев оценивания труда, которые также как и поставленные задачи должны быть прозрачны и понятны сотрудникам. Также во много ее реализация зависит от внедрения нового программного обеспечения и организации регулярных совещаний руководства на тему обсуждения и корректировки нагрузок и характеристик выполняемой работы, подлежащих оцениванию.

Отдельным аспектом организации дистанционной работы следует выделить юридическое оформление сотрудников. При переводе сотрудника на удаленную работу из офиса, следует учитывать, что по законодательству руководитель не имеет права осуществить такой перевод без согласия работника. Основанием для перевода сотрудника является лишь его письменное заявление о желании сменить форму работы на удаленную. Далее руководитель создает соответствующий приказ и дополнительное соглашение к трудовому договору [2, с. 523].

При найме нового сотрудника на удаленную должность он приглашается в офис для обсуждения условий труда и подписания трудового договора. Если же работодатель нанимает работников, проживающих в другом населенном пункте, либо не имеющих возможность посетить офис по другим объективным причинам, договор также заключается дистанционно, отправляясь по почте в бумажном виде, либо его заключение фиксируется электронной подписью в цифровом формате.

Таким образом, мы видим, что обеспечение условий дистанционной работы сотрудников компании имеет множество особенностей и требует от работодателя основательного подхода. Следует уделить внимание таким аспектам как организация коммуникации и взаимодействия сотрудников между собой и с руководством, обеспечение здорового психологического климата в коллективе, несмотря на дистанционность сотрудников друг от друга, учесть вопросы технического оснащения работников, контроля за выполнением рабочих задач и юридическую сторону удаленного трудоустройства. Достаточное внимание к каждому из указанных компонентов и целостный подход к данной форме работы обеспечит компанию новыми возможностями и продуктивными результатами, позволив расширить сферу доступных для найма кадров и пересмотреть затраты на содержание офиса. Грамотный подход в формировании управленческой стратегии при переходе на дистанционную работу способен повысить прибыльность компании.

Список источников

1. Банарь, Р. Влияние организационной культуры на эффективность работы организации / Р. Банарь // Modern Science. – 2021. – № 5-3. – С. 47-52.
2. Герасимов, К. Б. Влияние типов организационной культуры на лидерство в организации / К. Б. Герасимов, О. С. Чечина // Экономические науки. – 2023. – № 221. – С. 521-525.
3. Исубуттаева, А. М. Влияние организационной культуры на эффективность работы организации / А. М. Исубуттаева, М. Г. Г. Юсупова // Экономика и предпринимательство. – 2021. – № 9(134). – С. 1344-1348.
4. Куршиева, Н. М. Влияние организационной культуры на эффективность работы организации / Н. М. Куршиева, Т. В. Магомедова // Региональные проблемы преобразования экономики. – 2023. – № 5(151). – С. 129-135.
5. Мусаева, А. З. Множественность аспектов организационной культуры и её влияние на деятельность компании / А. З. Мусаева, Н. З. Курбанова // Экономика и предпринимательство. – 2021. – № 1(126). – С. 1071-1074.
6. Рамазанова, А. Г. Влияние организационной культуры на эффективность работы организации / А. Г. Рамазанова // Экономика и предпринимательство. – 2021. – № 12(137). – С. 1381-1384.
7. Чистякова, В. И. Влияние организационной культуры на эффективность выполнения стратегии организации / В. И. Чистякова, А. С. Каменева // Управленческий учет. – 2021. – № 6-2. – С. 418-425.

REMOTE WORK AND ITS IMPACT ON INTERPERSONAL RELATIONSHIPS, MANAGEMENT STRATEGIES AND ORGANIZATIONAL CULTURE IN ORGANIZATIONS

Gremilov A. V., Popazova O. A

St. Petersburg State University of Economics

This article describes the features of interaction between company management and employees working remotely. The article discusses issues such as the challenges of interaction among remote employees as well as between them and the management, the benefits of remote work for both employees and company management, and the differences in managing such employees compared to the traditional form of personnel management. The article also discusses the qualities that must be possessed to work with remote personnel and the system of possible interaction to ensure productive work and avoid risks.

Keywords: remote work, remote employees, human resource management, information technology.

ГУМИЛЕВ Л.Н. О ТЕОРИИ ПАССИОНАРНОСТИ И ЕЕ СУЩНОСТИ (ТЕОРЕТИЧЕСКИЙ АСПЕКТ)

Поздняков В.Н.

Луганский государственный университет им. Владимира Даля, Луганск

Описанная в статье теория пассионарности рассматривает личность в качестве ключевого компонента развития этноса с учетом глобализационного воздействия на каждого члена общества посредством коммуникационных технологий. Основой пассионарности является воля, сформированная тяжелыми условиями. Исходя из этого, в статье описывается модель и ее роль на формирование пассионарного импульса.

Ключевые слова: пассионарность, личность, разумный эгоизм, кризис.

Проблемой исследования является возникновение и развитие глобальных социологических процессов в период с 1914 по настоящее время. Статья ставит своей целью представить теорию пассионарности как инструмент анализа интересов того или иного государства, где ключевым компонентом является личность

На сегодняшний день тема является актуальной по причине того, что динамика глобальных изменений, в частности, в сфере коммуникационных технологий воздействует на сознание каждого члена общества и манипулирует их действиями через эмоции. Гумилев Лев Николаевич, создатель пассионарной теории этногенеза, обозначает пассионарный импульс как «мощное внутреннее стремление (осознанное или, чаще, неосознанное) к деятельности, направленной на осуществление какой-либо цели (часто иллюзорной)»¹. Эмоции являются составной частью этого стремления. Соответственно происходит либо формирование пассионарного импульса, либо наоборот, угасание. Изучение темы позволит видеть причинно - следственные связи развития и упадка государства. В данной статье конкретные задачи исследования мы не указываем, поскольку это связано с тем, что статья является общим обзором темы.

Для достижения указанной в статье цели нам необходимо понимать, что, геополитка представляет собой шахматную доску, где элиты разных стран, финансовые магнаты, транснациональные корпорации имеют определенные силы, которые дает определенные возможности. Исходя из этого, можно полагать, что XXI век стал миттельшпилем для США (под миттельшпилем понимается переходный этап от дебюта, целью которого является достижение максимального потенциального влияния). Свой дебют они готовили, начиная с 1914 года, создавая возможности и рычаги управления центром, то есть Европой. Вторая мировая война позволила им закрепиться в регионе и развить свой потенциал. Например, была создана Бреттон-Вудская система, согласно которой, страны обязались конвертировать свою национальную валюту в доллары, они же были привязаны к золоту. Страны Европы воюя против нацистской Германии, получали по ленд-лизу от США машины, продовольствие, сырье, оружие. Платить за это страны могли только своим золотом, так как в условиях войны купюры национальных валют не имели никакой ценности. Таким образом «золотые запасы» стран, воевавших против нацизма, быстро истощились. Например, в 1938 году золотые запасы Вашингтона составляли 13000 тонн. В 1945 году – 17700 тонн. К 1949 году запасы американского золота, которые хранились в Форт-Ноксе, достигли рекорда – 21800 тонн.

¹ Гумилев Л.Н. Конец и вновь начало: Популярные лекции по народоведению. – М.:Айрис-пресс, 2003.- с.:ил.- (Библиотека истории и культуры)

Следующее геополитическое событие - распад СССР. Идеология коммунизма создавала людей равными, то есть неконкурентноспособными, такой же особенностью наделена и экономическая база, которая, в последствии, рухнула. Запад использовал это, что и привело к падению СССР. В частности, одним из примеров воздействия Запада можно считать теорию Стивена Манна, политолога и математика, а именно, «теория хаоса», то есть, для формирования нужных социальных процессов, необходимо установить две точки: исходные данные и конечная цель. То же, что происходит между двумя целями (механизмы) имеет переменные параметры и происходит хаотичным образом, что, в результате, реализуется в интересах США, несмотря на неожиданные этапы развития для наблюдателя. Как можно наблюдать, США имеют огромный опыт стратегического планирования, прогнозирования социальных настроений и непосредственное участие в формировании определенных событий. Пассионарность в этом плане выступает как компонент изменения динамики развития или упадка общества. Под влиянием социума, устоявшихся установок, ценностей, мировоззрения появляется лидер, который заряжен пассионарностью. Гумилев Л.Н. отмечает, что импульсы регулируются эмоциональной сфере, а потому разделяет сознание на два разряда:

1. Импульсы, целью которых является сохранение жизни;
2. Импульсы, направленные к принесению жизни в жертву идеалу.

В связи с этим, автор теории этногенеза приводит систему координат, где положительным знаком отмечается «жизнеутверждающие импульсы» (первый разряд) и знаком минус «жертвенные» (второй разряд). При этом, следует отметить, что знаки плюс и минус не имеют качественной оценки. Соответственно положительный знак означает безудержный эгоизм, главным условием которого является наличие цели рассудка и воли. Под рассудком и волей Гумилев понимает то, что рассудок - способность выбора реакции, при ситуациях, которые это допускают, то есть, реакция, которая соответствует данной ситуации, воля же - это способность совершать поступки согласно сделанному выбору. Таким образом, из первого разряда исключены все рефлекторные и тактильные действия лидера.



Рис. 1 Психологическая классификация на уровне организмов

Напротив, *Passio* (страсти или мощного внутреннего стремления) находится *instinctus*. Лев Николаевич раскрывает это понятие как влечение человека составить адекватное представление о предмете, справедливости и красоте, однако ограничивается такое стремление «разумным эгоизмом» (*ratio + voluntas*). Противоположное последнему аттрактивность (от лат. «*attractio*» - влечение). О природе этого понятия Гумилев ничего не говорит, а только приводит метафору: «Соотношение ее с инстинктивными импульсами самосохранения и с пассионарностью такое же, как в лодке соотношение двигателя (мотора) и руля». Однако, мы можем полагать, что речь идет о образах и индивидуальных ценностях, которые личность впитала в себя в процессе своей жизни и активно проецирует их для достижения своих целей, сформированных страстью и «разумным эгоизмом». Воля же

является фактором, сформированным тяжелыми условиями жизни, так как большинство пассионариев - выходцы из бедных семей. Таким образом, на оси абсцисс находится подсознание, на оси ординаты - сознание. Исходя из вышеизложенной модели можно составить психологическую классификацию личности, которая будет являться ключевым компонентом прогнозирования трансформации социально - политических событий.

Примером вышеизложенных рассуждений может служить пример французской революции. Причиной Великой французской революции стал кризис, отставание государства социально-экономическом развитии, общественные противоречия, в результате чего 22 сентября 1792 года Франция объявлена республикой. 1796 году Франция под главенством генерала Наполеона едет успешные боевые действия в Италии. Стоит отметить, что молодой генерал является пассионарием, ключевой фигурой. Наполеон был молчаливый и имел замкнутый характер. Однокурсники не признавали его дворянский титул, говоря о его бедности, о слабовольном и хлипком его и народа Корсики характере. Все эти оскорбления начинают формировать у него желание мести, с каждой обидой он становится более уверен в своих силах. Своим однокашникам он говорил следующее: «Но ничего, погодите, вот вырасту, я вам, французам, отомщу²!»[8, 14с.] Далее он делает великолепные успехи в географии, математике и истории. В шестнадцать лет будущий император становится подпоручиком. Все последующие события: от битвы при Тулоне 1793г. и до битвы под Ватерлоо (18 июня 1815 г.), связаны с чувствами корсиканца. Обиды, вместе с бедностью семьи порождали желание мести. Обиды являются порождением несокрушимой воли, а именно «разумного эгоизма» с добавлением страсти и (точка абсциссы *passio*) удовлетворения властолюбия.

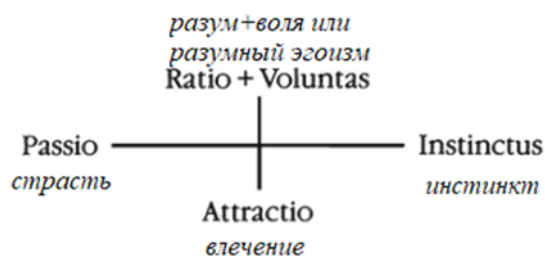
Вторым примером может служить пример США. Как уже было сказано, в начале XX века заокеанским государством был разыграна блестящая «шахматная партия». От дебюта, который укреплял позиции на Евразийском континенте, переходя в мительшпиль, и, похоже переходящий в эндшпиль (конец партии). Учитывая тот факт, что нынешний президент США Джозеф Байден неспособен выполнять свои прямые обязанности исходя из его высказываний и неловких движений, а значит можно говорить о том, что страной управляют другие люди. Это финансовые элиты, правители транснациональных корпораций, которые явно руководствуются исключительным желанием получения прибыли, не думая о своем народе и народах других с стран. Соответственно, пассионарность можно представить в виде «азартной игры», где ты получаешь все, либо ничего. В научной статье З.И. Кекелидзе (советский и российский психиатр, заслуженный врач Российской Федерации, доктор медицинских наук, профессор, член-корреспондент РАН (2019), Н.В. Шемчук по теме: «Особенности формирования паталогического влечения к азартным играм» пишут, что формирование влечения состоит из трех этапов:

Первый из них – подготовительный. На этом этапе человек должен «прикоснуться» к «вирусу». Основные черты «игрока», которые делают его более восприимчивым: импульсивность, потребность в немедленном удовлетворении, ощущение всемогущества, жажда деятельности и риска. То есть, на примере финансовых магнатов, они получили огромные средства и ресурсы, получили механизмы давления на Европу, который закреплен волей и возможностью получить еще больше, чем имел до этого.

Вторая стадия – стадия выигрыша. Как пишут авторы статьи: «развивается у потенциальных паталогических игроков, когда им удастся за один раз или в течение месяцев

² Людвиг Эмиль. Наполеон Биография / пер. с нем. Е. Михелевич. — М.: Вагриус, Захаров, 1997. — 592 с.

или выигрывать суммы денег, покрывающие проигрыши. В этой стадии наблюдаются немотивированный оптимизм, возбуждение и ожидание быстрого выигрыша, который помимо денег должен придать значимость, причем без каких-либо усилий. Играющий вовлекается в игру все больше, веря в успех³» [5, 2с.]. Это значит, что монополии США, получив рычаг давления на Европу, то есть, выигрыш, что породило у бизнесменов возбуждение и желание еще большего выигрыша.

Третья стадия – стадия проигрыша. В этой стадии человек веря в свое всемогущество начинает делать все более крупные ставки и одновременно все менее делать расчет. Например, фаза проигрыша для запада началась с попыток использования доллара как своего оружия, что подорвало его ценность. Владимир Владимирович Путин подтвердил это в интервью с американским политическим обозревателем и журналистом Такером Карлсоном 9 февраля 2024 года. Также мы можем наблюдать многочисленные провалы дипломатии и провальной политики по Ближнему Востоку, где Запад буквально настроил мусульманский мир против себя. В завершении мы можем привести цитату Александра Македонского как пример, подтверждающий вышеописанные модели: «Чем больше ты имеешь, тем с большей жадностью стремишься к тому, чего у тебя нет».

Стоит также отметить огромное влияние коммуникационных технологий на формирование пассионарного импульса. Так, Психотерапевт Курпатов Андрей Владимирович (научный руководитель лаборатории нейронаук и поведения человека, президент Высшей школы методологии, основатель интеллектуального кластера «Игры разума» в Санкт-Петербурге) в своей книге «Красная таблетка» пишет о существовании ретикулярной формации, где хранится вся психическая энергия. Её клетки способны самовозбуждаться, производить импульсы, формируя нервно-психическое напряжение. Каждая картинка в социальной сети, видео, музыка стимулируют решать примитивные задачи на создание проекции ситуации, образа у нас в голове, на что и тратится психическая энергия ретикулярной формации, а также вырабатывается дофамин (гормон счастья), который вызывает зависимость от решения простых и примитивных задач. В результате, после возвращения в реальный мир, появляется лень, апатия, неспособность решать реальные задачи, вместо этого человек пытается еще больше закрыться в виртуальном мире, в результате пассионарность, то есть, потенциал населения угасает. На смену эпохи индустриализации и прогресса приходит эпоха средневековья и невежества в социальном плане. Таким образом, население государства, не заинтересованное в развитии своей страны будут расходовать потенциальную силу государства в никуда. Также через интернет площадки проводятся демократические ценности и сама идеология демократии. Ефимов Виктор Алексеевич (советский и российский партийный и государственный деятель, кандидат технических наук, доктор экономических наук, профессор) выделяет «культурное сотрудничество», целью которого является в внушении доминиону такого миропонимания, которое выгодно колонизаторам. Это позволяет захватчикам использовать производственные силы другой страны.

Из полученных результатов мы можем сделать вывод о том, что мощное внутренне стремление в совокупности с волей, сформированной тяжелой судьбой двигает личность, как ключевой компонент вперед не смотря ни на какие преграды, готовые на жертву своей жизни

³Кекелидзе З.И., Шемчук Н.В. // Особенности формирования патологического влечения к азартным играм // URL: <https://cyberleninka.ru/article/n/osobennosti-formirovaniya-patologicheskogo-vlecheniya-k-azartnym-igram/viewer> (Дата обращения: 23.02.2024).

либо жизни других людей ради достижения своей цели. Коммуникационные технологии оказывают непосредственное воздействие на формирование пассионарного импульса, в результате чего пассионарность угасает. Это выгодно представителям неоколониализма, транснациональным корпорациям, превращая людей рабов, которыми руководит исключительное желание потреблять товары и услуги. Их легко привлечь к беспорядкам, покорности. Это составляет основу «цветных революций». Уровень пассионарности, а именно исходя из уровня активности каждого члена общества можно сделать вывод о здоровье нации. Факторами нездорового общества можно считать аполитичность, деструктивные жалобы и оскорбление власти, уровень злоупотребления алкоголем, наркотическими веществами неправильно настроенное мышление, которое ограничивает деятельность человека и не дает развиваться государству. Каждое поколение уничтожает следующее по принципу преемственности поколений. Поэтому важно контролировать массовые коммуникации, следить за тем, что потребляет народ не только в биологическом плане, но и духовном. Только в таких условиях можно говорить о развитии.

Список источников

1. Гумилев, Л.Н. Конец и вновь начало: популярные лекции по народоведению // Лев Гумилев. - М.: Айрис-пресс, 2008. - 384 с.
2. Ефимов, В.А. Концептуальная власть: миф или реальность? / Ефимов В.А.. – Новосибирск: ио ВИМВ «Единение», 2002. – 239 с. // URL: http://www.kpe.ru/files/books/bkz_20-kv.pdf (Дата обращения: 19.02.2024)
3. Збигнев Бжезинский Великая шахматная доска: Международные отношения; Москва; 1998.
4. Кондрашов С.Н. Мы и они в этом тесном мире: Дневник политобозревателя. - М.: Политиздат, 1984.-352с.
5. Кекелидзе З.И., Шемчук Н.В. // Особенности формирования патологического влечения к азартным играм // URL: <https://cyberleninka.ru/article/n/osobennosti-formirovaniya-patologicheskogo-vlecheniya-k-azartnym-igram/viewer> (Дата обращения: 23.02.2024).
6. Курпатов А. В./ Красная таблетка. Посмотри правде в глаза! / - «Курпатов А.В.», 2018 - (Академия смысла)
7. Коровин В. М. Геополитика и предчувствие войны. Удар по России. - СПб.:Питер, 2018. - 288с.
8. Людвиг Эмиль. Наполеон Биография / пер. с нем. Е. Михелевич. - М.: Вагриус, Захаров, 1997. - 592 с.
9. Ярцева, В. Ю. Роль транснациональных компаний в современных международных конфликтах и кризисах / В. Ю. Ярцева. - Текст: непосредственный // Молодой ученый. - 2020. - № 41 (331). - С. 148-151. - URL: <https://moluch.ru/archive/331/73998/> (дата обращения: 10.02.2024).
10. Савченко А.В. // «Теория хаоса» Стивена Манна и корпоративное управление// URL: <https://cyberleninka.ru/article/n/teoriya-haosa-stivena-manna-i-korporativnoe-upravlenie/viewer> (Дата обращения: 23.02.2024).

The theory of passionarity described in the article considers personality as a key component of the development of an ethnic group, taking into account the globalization impact on each member of society through communication technologies. The basis of passionarity is the will formed by difficult conditions. Based on this, the article describes the model and its role in the formation of a passionate impulse.

Keywords: passionarity, personality, reasonable egoism, crisis, impulse.

ФОРМИРОВАНИЕ ЛИЧНОСТИ В УСЛОВИЯХ СОВРЕМЕННОГО СОЦИУМА

Карпова Е.С.

Научный руководитель: Даник О.Л.

ФБГОУ ВО Луганский государственный университет имени Владимира Даля

Evgeniakarпова341@yandex.ru

В статье рассматривается процесс формирования личности в контексте современного социума. Авторы анализируют влияние различных факторов, таких как образование, культура, технологии и средства массовой информации, на становление индивидуума и его мировоззрение. Особое внимание уделяется вопросам социализации, адаптации и индивидуализации личности в постоянно меняющемся обществе. В статье приведены примеры исследований и теорий известных психологов и социологов, а также представлены возможные стратегии для оптимального развития личности в современном мире.

Ключевые слова: личность, современное общество, социальные взаимодействия, глобализация, массовая культура, информационные технологии, теории личности, развитие личности, формирование идентичности, перспективы исследований

Процесс формирования личности является по своей природе уникальным. Его особенности имеют большую зависимость от исторической эпохи.

Современное время ознаменовалось периодом технического прогресса.

Проблема формирования личности определила тему нашего исследования, актуальность которого заключается в следующем: во-первых, современный социум находится в постоянном изменении и развитии, что приводит к появлению новых факторов, влияющих на формирование личности. Например, глобализация, развитие информационных технологий, экономическая нестабильность и другие. Во-вторых, эта тема актуальна, так как она позволяет понять, как люди адаптируются к этим изменениям и как они влияют на их поведение и мышление. Это может помочь в разработке стратегий для преодоления вызовов, связанных с формированием личности в современном мире. В-третьих, эта тема важна для понимания роли образования, семьи и сверстников в процессе формирования личности, а также для определения того, как эти факторы могут взаимодействовать друг с другом. Наконец, эта тема актуальна для понимания психологических и социальных последствий, которые могут возникнуть у людей из-за их адаптации к современным условиям. Это может включать стресс, депрессию, тревогу и другие психические расстройства.

Цель нашей статьи – исследовать механизмы и факторы, влияющие на развитие личности в контексте современных общественных отношений, социальных институтов и технологических изменений.

Для достижения цели нам необходимо было решить следующие задачи:

1. Изучить основные факторы, влияющие на формирование личности в современном социуме.
2. Проанализировать теории личности и их применимость к современным условиям.
3. Определить роль информационных технологий в формировании мировоззрения и поведения людей.
4. Исследовать влияние глобализации и массовой культуры на ценности и установки личности.
5. Выявить перспективы дальнейших исследований в области формирования личности в условиях современного общества.

При решении выше указанных задач мы использовали такие методики как: анализ научной литературы и теорий личности; социологические исследования (опросы, интервью,

фокус–группы); качественный и количественный анализ данных; сравнительный анализ результатов исследований.

Вопрос формирования личности исследовался в трудах многих отечественных ученых, таких как: Игорь Семенович Кон – советский и российский социолог, сексолог, антрополог, этнограф, психолог; Лев Семенович Выготский – советский психолог, основатель культурно–исторической школы в психологии; Алексей Николаевич Леонтьев – советский психолог, занимавшийся проблемами общей психологии и методологией психологического исследования; Сергей Леонидович Рубинштейн – советский психолог и философ, основатель кафедры и отделения психологии факультета философии МГУ; Борис Герасимович Ананьев – советский психолог, автор многих работ по проблемам человекознания; Петр Яковлевич Гальперин – советский психолог, заслуженный деятель науки РСФСР, автор теории поэтапного формирования умственных действий и другие.

Среди зарубежных ученых, исследовавших вопрос формирования личности, можно выделить следующих: Гордон Олпорт – американский психолог, основатель диспозиционального направления в психологии, один из первых представителей дифференциальной психологии в США; Абрахам Маслоу – американский психолог, основатель гуманистической психологии; Эрик Эриксон – американский психолог и психоаналитик, последователь З. Фрейда, один из основателей эго–психологии; Эрих Фромм – немецкий социолог, философ, социальный психолог, психоаналитик; Карен Хорни – американский психоаналитик немецкого происхождения; Зигмунд Фрейд – австрийский психолог, психиатр и невролог, основатель психоанализа и другие.

Анализ литературных источников по теме исследования показал, что по мнению, как отечественных, так и зарубежных ученых формирование личности в условиях современного социума является сложным и многогранным процессом, на который влияют различные факторы, такие как глобализация, массовая культура, семья, образование, культура, экономика, информационные технологии и социальные взаимодействия. Эти факторы приводят к изменению поведения, ценностей и мировоззрения людей, что требует дальнейшего изучения и анализа.

Так, в условиях постоянно меняющегося мира, где информация и знания становятся ключевыми ресурсами, перед молодежью открываются новые возможности для развития и самоопределения. Однако, не все так однозначно: современные вызовы диктуют свои правила игры, и формирование личности в таких условиях становится задачей со многими неизвестными.

Как уже было обозначено в настоящее время все большего значения имеют новые информационно–технические технологии. Подобные процессы влияют практически на все сферы жизнедеятельности человека. Помимо этого, в современном мире человек сталкивается с глобальными проблемами такими как: социальные кризисы, политические перевороты, бедность, психологическое выгорание, недостаток ресурсов, глобальное потепление, переселение народов и т. д. Все эти процессы ставят перед всем миром самый главный вопрос: каким должен быть человек, чтобы справляться с этими проблемами? Вследствие этого все более актуальным становится проблематика формирования личности в условиях современного социума.

Для основательного рассмотрения данной проблематики необходимо обозначать что такое личность. Личностью является уникальный человек, который обладает единственным по своей природе набором характеристик, которые в дальнейшем могут определить его поведение, характер и манеру взаимодействия с окружающим миром [1].

Процесс формирования личности начинается еще в маленьком возрасте. Первоначальным агентом ее становления является семья. Именно родители существующими семейными ценностями прививают ребенку первые базовые и необходимые навыки для дальнейшего развития и формирования личности. Однако нужно обратить внимание на тот фактор, что в современном мире выполнение функций воспитания родителями усложнено большим количеством факторов. Так, в связи с экономической ситуацией некоторым приходится работать на нескольких работах одновременно. Это пропорционально отражается на количестве времени, проводимого с детьми. Зачастую оно сокращается до минимума [5]. Помимо этого, большое значение в формировании личности имеет эмоциональный фон в семье. В наше время в ряде семей мы можем наблюдать конфликты между родителями и детьми. Причиной этого становятся раздражительность, агрессивность и отчужденность, спровоцированные проблемами на рабочем месте или экономическими трудностями. Все эти факторы могут вызывать в ребенке чувства одиночества, ненужности, закрытости в себе, что уже может быть причиной для определенных изменений в личности ребенка в не самую лучшую сторону для его дальнейшей социальной и конкурентноспособной деятельности.

Следующими агентами формирования личности выступают детские садики и школы. Именно в этот период в ребенке формируются навыки коммуникации и взаимодействия со сверстниками внутри определенных групп. Помимо этого, осуществляя подобную деятельность формируются навыки инициирования и поддержания социальных взаимодействий с другими людьми. В учебных заведениях ребенок учится самоконтролю [2]. Однако необходимо отметить, что в современных воспитательных и учебных заведениях присутствует тяжелая конфликтная ситуация. Это можно обусловить формированием дифференциации по экономическому и социальному признаку. Вследствие этого, более популярные и признаваемые учителями ученики начинают проявлять признаки буллинга по отношению к более слабым по их мнению. И в этом случае существует два варианта влияния на формирование личности, которые по своему характеру выступают диаметрально противоположными друг-другу. Так, в первом случае ребенок или же подросток формирует навыки управления и разрешения конфликтов. Во время конфликтной ситуации он начинает анализировать причины, которые способствовали возникновению конфликтной ситуации; а также возможные варианты развития ситуации и в конечном результате выбирает наиболее оптимальный вариант для решения конфликта. В результате этого ребенок или подросток может обзавестись кругом новых знакомств и доказать свое равенство, а иногда и превосходства над другими в определенной сфере жизнедеятельности. Во втором же случае мы можем наблюдать негативное влияние на формирование личности. По данным последних исследований можно утверждать, что результатами подобного влияния становятся проявления девиантного поведения.

По нашему мнению, после окончания школы наступает один из ключевых этапов формирования личности. Это можно объяснить трудным выбором дальнейшей профессиональной деятельности, с которой себя хочет связать человек. Следует отметить, что в современном мире для трудоустройства на определенную должность человек должен обладать определенными умениями, знаниями и чертами характера. Однако необходимо отметить, что современный уровень развития общества дает большое количество возможностей для формирования необходимых качеств личности с помощью проведения различных конкурсов, конференций, презентаций, научных и обучающих форумов и т.д. Самую главную роль в организации и проведении подобных мероприятий играет правительство Российской Федерации, поскольку, чем больше в государстве будет

образованных, конкурентоспособных и профессиональных людей, тем выше будет его положение на международной политической арене [3].

В современном мире после получения высшего образования и достижения успехов в профессиональной деятельности человек становится заинтересованным в создании своей собственной крепкой и здоровой семьи. Именно с этого момента в человеке происходит процесс формирования новых качеств и умений. В нем формируется понимание того, что он несет ответственность не только за себя, но и за своих членов семьи. Помимо этого, одной из самых главных особенностей данного периода выступает формирование понимания роли родителя. Помимо этого, происходит формирование навыков рационального распределения своего времени, поскольку необходимо уметь совмещать роль хорошего родителя в семье, а на работе – квалифицированного востребованного сотрудника [4].

В настоящее время существует ряд проблем, которые требуют внимания со стороны общества и государства. Одна из них – это проблема неравенства и социального расслоения, которая может негативно сказаться на формировании личности. Другая – это влияние массовой культуры и средств массовой информации, которые могут формировать стереотипы и искаженные представления о мире.

В результате нашего исследования мы пришли к выводу, что для успешного формирования личности необходимо создать условия, способствующие развитию критического мышления, самостоятельности и социальной ответственности. При этом важно не только давать знания, но и учить молодых людей анализировать и оценивать информацию, принимать решения и нести за них ответственность.

Таким образом, формирование личности в условиях современного социума – это процесс, который требует совместных усилий со стороны всех социальных институтов и самой личности. При этом следует сделать акцент именно на тот факт, что в настоящее время важность образования и воспитания в процессе формирования личности возрастает. Мы полагаем, что только при условии активного участия всех заинтересованных сторон можно помочь человеку адаптироваться к новым социально-экономическим, политическим условиям и развить необходимые навыки в современном мире, а понимание процесса формирования личности поможет разработать современным ученым эффективные стратегии для поддержки ее развития и улучшения качества жизни.

Список источников

1. Ананьев Б. Г. Человек как предмет познания. СПб.: Питер. 2001. – 288 с.
2. Гольцова П.А., Лоева Я.А. Социальное развитие личности в современном обществе: определение понятия и проблем // Гуманитарные научные исследования. 2016. № 12 [Электронный ресурс]. URL: <https://human.snauka.ru/2016/12/18549> (дата обращения 27.02.2024)
3. Кадцын Л. М., В. И. Пачиков. Основы педагогики в профессиональном образовании. Монография. Екатеринбург: РГППУ, 2012. – 392 с.
4. Рубинштейн С.Л. Основы общей психологии. СПб: Питер, 2000. – 371 с.
5. Ушинский К. Человек как предмет воспитания. Москва: ФАИР–ПРЕСС. 2004. – 576 с.

PERSONALITY FORMATION IN THE CONDITIONS OF MODERN SOCIETY

Danik O.L., Karpova E.S.

Lugansk State University named after Vladimir Dahl

This article examines the process of personality formation in the context of modern society. The

authors analyze the influence of various factors, such as education, culture, technology and mass media, on the formation of an individual and his worldview. Special attention is paid to the issues of socialization, adaptation and individualization of personality in an ever-changing society. The article provides examples of research and theories of well-known psychologists and sociologists, as well as possible strategies for optimal personality development in the modern world.

Keywords: personality, modern society, social interactions, globalization, mass culture, information technology, personality theories, personality development, identity formation, research prospects

ИНФОРМАЦИОННАЯ ПОЛИТИКА ДЛЯ МЕДИАДИПЛОМАТИИ В КОНТЕКСТЕ ФБЮЖН-МЕДИА

Вэй Юйнин

Белорусский государственный университет, Минск, Республика Беларусь

В контексте эры интегрированных средств массовой информации сочетание медиадипломатии и интегрированных средств массовой информации может обеспечить многоканальное, многоформатное и многогранное распространение информации, усилить голос и влияние страны на международной арене, способствовать международному сотрудничеству и развитию и достичь бесприкрытой ситуации во имя национальных интересов и международного мира и стабильности.

Ключевые слова: Интеграция СМИ, Медиадипломатия, Информационная Политика, Национальный Имидж

С быстрым развитием онлайн-сми форма интегрированных СМИ, основанная на традиционных платформах медиаконтента и рекламных платформах и еще более отделенная от традиционных СМИ, становится все более популярной. Финансовые СМИ - это развивающийся тип средств массовой информации, который объединяет преимущества газет, радио, телевидения и Интернета. Она основана на применении технологии цифровой мобильной связи, опирающейся на информационную платформу Интернета, характеризуется интеграцией различных методов коммуникации в средствах массовой информации и оптимизирована с помощью социальных сетей и селфи-медиа. В эпоху финансовых средств массовой информации правительства всех стран сталкиваются с настоящей необходимостью обновить свои дипломатические методы.

Интегрированные СМИ и медиадипломатия имеют взаимодополняющую и неразрывную связь. Интегрированные СМИ - это концепция интеграции традиционных и развивающихся цифровых медиа, которая включает в себя не только традиционные газеты, телевидение, радио и другие виды СМИ, но и Интернет, социальные сети, мобильные приложения и другие развивающиеся формы СМИ. Интегрированные медиа занимают одно из первых мест в современном обществе, и если вы хотите добиться максимального развития медиадипломатии, то она неотделима от сочетания интегрированных медиастратегий.

В 1965 году Эдмунд Гуллион, декан Школы права и дипломатии имени Флетчера при Университете Тафтса в Соединенных Штатах Америки, впервые предложил концепцию «публичной дипломатии». С тех пор эта концепция вошла в систему официального и академического дискурса и была внедрена в конкретную практику международных отношений и внешней политики[3]. Постепенно превратилась в другую теоретическую и практическую парадигму, отличную от традиционной дипломатии. В контексте холодной войны того времени наиболее прямым и типичным представлением публичной дипломатии было международное вещание, которое Грион назвал «новым оружием дипломатии». Таким образом, «медиадипломатия» с самого начала стала ядром и основной частью «публичной дипломатии»[1].

Разные ученые по-своему понимают эту концепцию. Внешняя политика в средствах массовой информации раскрывает нам этот послы: во-первых, средства массовой информации преодолели ограничения традиционной тайной дипломатии и предстали перед людьми в новом облике. Благодаря революционному скачку в технологиях массовых коммуникаций медийная дипломатия постепенно стала играть важную роль после Второй мировой войны. До

Второй мировой войны традиционные дипломатические методы всегда применялись за кулисами и редко предавались гласности внешнему миру. Напротив, информационная эпоха привела к появлению «новой дипломатии». Участие средств массовой информации сделало дипломатический процесс все более открытым и прозрачным[2]. В то же время, это ускорило темпы современной дипломатии. Поэтому в сегодняшней быстро меняющейся науке и технике распространение средства массовой информации стали незаменимыми в дипломатии. Во-вторых, СМИ являются одновременно и коммуникатором общественного мнения, и лидером общественного мнения. Это означает, что СМИ выполняют двойную функцию. Они не только являются рупором различной информации и общественного мнения, но и могут активно использовать общественное мнение, чтобы заставить его развиваться в нужном вам направлении, так называется «наращивание импульса». Поэтому современная дипломатия должна использовать мощь средств массовой информации, чтобы подстегнуть волну и добиваться наилучших результатов за счет прямого и косвенного продвижения средств массовой информации.

Список источников

1. Ли Вэйцзя. Национальный имидж и средства массовой информации //Today Media.2013 (11): 39-43.
2. Лю Яньфан.Корректировка стратегии национального имиджа Китая в контексте глобализации//Журнал Аньхойского педагогического университета.2011, 9.
3. Сунь Ючжун. «Коннотация и общие функции национального имиджа» //Международный форум.2002 (3).

INFORMATION POLICY FOR MEDIA DIPLOMACY IN THE CONTEXT OF MEDIA FUSION

Wei Yuning

In the context of the integrated media era, the combination of media diplomacy and integrated media can ensure multi-channel, multi-format and multi-faceted information dissemination, enhance the country's voice and influence in the international arena, promote international cooperation and development, and achieve a win-win situation for national interests and international peace and stability.

Keywords: Media integration, Media diplomacy, Information policy, National image

ПРОБЛЕМЫ ИСПОЛЬЗОВАНИЯ ИСТОРИКО-КУЛЬТУРНОГО НАСЛЕДИЯ ПРИРОДНО-ХОЗЯЙСТВЕННОГО ПАРКА «ЧУЙ-ООЗЫ»

Гребенников О.Р.

*Алтайский государственный гуманитарно-педагогический университет им. В.М. Шукшина,
Бийск*

В статье дается анализ некоторых памятников историко-культурного наследия Республики Алтай, а именно - природно-хозяйственного парка «Чуй-Оозы, святилища «Калбак-Таи». Рассматривается проблема сохранения объектов культурно-исторического наследия, обладающих значительной исторической ценностью. Автор считает, что необходимо пересмотреть существующее профессиональное и общественное отношение к памятникам и связи с этим предлагает рассмотреть и внедрить несколько обязательных условий.

Ключевые слова: памятники историко-культурного наследия, природно-хозяйственный парк «Чуй-Оозы», святилище «Калбак-Таи», социокультурное пространство, проблема сохранности памятников.

В настоящее время в Республике Алтай насчитывается огромное количество уникальных исторических природных и антропогенных комплексов мирового значения. Уникальность памятников в том, что они были открыты совсем недавно. Однако, исследования продолжаются и в наши дни.

Исследователи XXI века подводят итог белым пятнам на планете. Постоянно происходит конкретизация очагов культурных ореолов. Современные технологии позволяют их сохранять, исследовать, систематизировать. Конечно, мы не можем обеспечить сохранность каждого памятника, но возможно его использовать для самореализации с огромной отдачей для социума. А если памятник культуры находится в угрожающем состоянии, его тем более просто необходимо досконально исследовать.

Мы в своей работе учитывали важную для современного времени проблему – невозможность учета всего историко-культурного богатства многонациональной художественной палитры нашего отечества.

В результате поездок, встреч властей Алтайского края, республики Алтай были всесторонне рассмотрены вопросы охраны и использования объектов культурного наследия федерального значения. И это, несомненно, дает надежду на ответственные решения по отношению к культурному богатству региона со стороны государства.

Необходимо выработать новые комплексные программы с учетом современного прагматического состояния социума, где была бы отражена не только паспортизация памятников, а также необходимость мониторинга, решение вопросов с несогласованным проектированием и строительством, добычей полезных ископаемых, распашкой сельскохозяйственных угодий, несоблюдением мер по охране памятников их владельцами и арендаторами.

В настоящее время существующая памятникомсберегающая законодательная база еще не совершенна (не скоординирована). С изменением характера государства требования действующего законодательства в области охраны культурного наследия по большей части превратились в пустые декларации, поскольку они не корреспондируются с нормами административного, земельного и гражданского права. Однако, во многих субъектах РФ сохраняется большинство достижений памятникомоохранительной деятельности советского времени.

В большинстве сибирских областей памятники историко-культурного наследия учтены, изданы в виде материалов к своду памятников истории и культуры. Однако сам по себе учет памятников этого наследия и даже публикация сведений о них ничего не дают обществу. Главный вопрос в том, как мы используем это наследие. Для нас первостепенное значение имеет формирование человека современной России, впитавшего в себя общечеловеческие и национальные ценности. Поэтому надо пересмотреть наше профессиональное и общественное отношение к памятникам историко-культурного наследия [2, с.8].

Мы попытаемся рассмотреть решение данной проблемы более узко на примере создания и перспективы работы природно-хозяйственного парка «Чуй-Оозы», находящегося на территории республика Алтай и проведем небольшой сравнительный анализ с Сибирским заповедником «Томская Писаница», так как они имеют общие черты. На территории ПХП «Чуй-Оозы» находится колоссальное количество наскальных изображений, наскальный комплекс «Ялбак-Таш» и крупное святилище «Калбак-Таш», также как и на «Томской Писанице».

Бедственное положение с сохранностью памятника сложилось в природно-хозяйственном парке «Чуй-Оозы» - в древнем святилище, состоящем из нескольких десятков рунических надписей и более 5 тысяч наскальных рисунков – музеем петроглифов под открытым небом.

«Кабак-Таш» в переводе с алтайского означает ложка или плоский камень. Место уникально тем, что здесь встречается климатическая аномалия. Зимой в долине реки Чуи бывает очень тепло, сюда сползаются со всей округи зимовать змеи. А еще интересно, что на территории ПХП «Чуй-Оозы» пересекаются миграционные тропы животных.

Основной путь миграции зверей – долина реки Чуи, а поперек пролегла другая тропа, которая шла на левый берег реки в медвежью долину. Долина служит своеобразным «детским садом» для звериных детенышей. Река Чуя на протяжении наскального комплекса имеет достаточно спокойное течение, и ее легко можно форсировать в летнее и зимнее время. Также это идеальное место для выпаса животных. Все выше изложенное обусловило неслучайное нахождение святилища именно в этой долине. Севернее и Южнее наскального комплекса «Калбак-Таш» по долине реки Катунь имеются точно такие же выходы скал, но на них нет похожих петроглифов. Поэтому как раз здесь находится «миграционный» перекресток. Таких сакральных центров на Алтае мало. Самый известный и крупный комплекс расположен на расстоянии 250 км в долине реки Елагаш. Это святилище обладает еще большим количеством петроглифов. Если на «Калбак-Таше» по примерным подсчетам, насчитывается около пяти тысяч наскальных изображений, то на «Елагаше» их десяти тысяч, занимающих площадь в семнадцать квадратных километров.

«Калбак-Таш» впервые был исследован в середине семидесятых годов Е.А. Окладниковой. Результаты изучения комплекса изложены в ее публикации. Позднее здесь плодотворно работал В.Д. Кубарев. Была издана крупная монография, благодаря которой о комплексе узнали и заговорили во всем мире. В музее им. Анохина (Республика Алтай) имеется небольшая постоянная экспозиция, многие работы которой были скопированы с сакральных мест в ПХП «Чуй-Оозы».

Мы далеко ушли по мировосприятию, по отражению реалий от тех норм, критериев, которыми руководствовались древние художники. Теперь мы гадаем, чтобы попытаться проникнуть в смысл тех или иных композиций. Для этого исследователям необходимо

опираться на данные многих смежных исследований: фольклора, этнологии, этнографии, истории.

Важно понять, что каждая эпоха предъявляет свои требования к историко-культурному наследию. И наша эпоха этого требует, поэтому старые нормативные акты и само отношение к культурному наследию уже пересматриваются.

Нужно обратиться к современному мировому опыту использования историко-культурного наследия. В связи с этим нужно рассмотреть и внедрить два обязательных условия:

- объекты историко-культурного наследия важно активно использовать современным обществом;

- необходимо адаптировать единую систему: экомuzeи – памятники историко-культурного наследия – познавательный туризм – музейно-туристический сервис и бизнес. Пока это требует нужной взаимосвязи. Музеи существуют отдельно, познавательного туризма маловато, а памятники историко-культурного наследия только начинают использоваться, благодаря инициативным людям.

«Чуй-Оозы» должен представлять своего рода «продукт». Кое-что для этого сделано: некоторые изображения огорожены, акцентированы, недвижимый объект наследия музеефицирован, практически введен в систему познавательного туризма, на карте у него имеются свои координаты, и все это «богатство» начинает работать и себя оправдывать, как материализованный духовный продукт социокультурных процессов, происходивших в прошлом на этой территории.

Руководство ПХП (Топтыгина Г.М.) утверждает, что есть перспективы, над которыми важно работать:

- развивать туристический менеджмент, поиск инвесторов;
- охранять редкие исчезающие растения;
- привлекать к переработке сельхозсырья местное население;
- создавать комплекс по развитию редких животных;
- формировать музей-юрту и др.

В Республике Алтай уже сделаны шаги в музеефикации историко-культурного наследия. Территория в целом стала историко-ландшафтным заповедником, не имеющим аналогов в Российской Федерации. В настоящее время в республике выделены особо охраняемые территории и природные комплексы, площадь которых составляет около 22% от общей территории региона. Всего в Горном Алтае существуют и зарегистрированы два заповедника (Алтайский и Катунский), пять заказников, зона покоя «Укок» и природные парки «Белуха», «Уч-Энмек», «Чуй-Оозы», «Аргут». Отнесены к особо охраняемым территориям и природным объектам 126 памятников природы, 44 из которых имеют республиканское значение.

Для того, чтобы в социокультурном пространстве существовала реальная, а не декларативная забота об историко-культурном наследии, важно понятно одно: для социума, действительно стремящегося к демократии, нет альтернативы – сохранять или не сохранять исторические памятники, так как сохраняя памятники мы сохраняем исконную истину.

Кроме этого, объекты историко-культурного наследия играют важнейшую роль в социальном воспитании молодого поколения и формировании его гражданско-патриотической позиции.

Список источников

1. Егоров В.Н. Состояние охраны памятников и музейного дела в Кузбассе // Проблем сохранения и музеефикации памятников историко-культурного наследия в природной среде. – Кемерово, 2000. - 65 с.
2. Мартынов А.И. Современные проблемы использования историко-культурного наследия // Проблемы сохранения и музеефикации памятников историко-культурного наследия в природной среде. – Кемерово, 2000. – 72 с.

**PROBLEMS OF USING THE HISTORICAL AND CULTURAL HERITAGE OF THE
NATURAL AND ECONOMIC PARK "CHUI-OOZY"**

Grebennikov O.R.

Altai State Humanitarian Pedagogical University named after V.M. Shukshin, Biysk, Russia

The article analyzes some monuments of the historical and cultural heritage of the Altai Republic, namely, the natural and economic park "Chui-Oozi, the sanctuary "Kalbak-Tash". The problem of preserving cultural and historical heritage sites with significant historical value is considered. The author believes that it is necessary to review the existing professional and public attitude towards monuments and therefore proposes to consider and implement several mandatory conditions.

Keywords: monuments of historical and cultural heritage, natural and economic park "Chui-Oozi", sanctuary "Kalbak-Tash", socio-cultural space, the problem of preservation of monuments.

ПОЛИТИЧЕСКАЯ РОЛЬ СМИ В СОВРЕМЕННОМ РОССИЙСКОМ ОБЩЕСТВЕ: ОБЗОР НОРМАТИВНОЙ БАЗЫ

Головня Г.В.

Научный руководитель: Комарова М.В.

АНПОО ВО «Кубанский институт профессионального образования», Краснодар

В статье рассматривается вопрос о существующих сегодня в России, на нормативном уровне, условиях для развития, вещания, взаимодействия СМИ с их аудиторией. Автор статьи подводит читателя к выводу, что на СМИ лежит ответственность и обязанность за формирование повестки дня в своих новостях. В целом, массовая информация имеет большую ответственность за информирование общества, так как может оказывать существенное влияние на формирование мнения граждан. Поэтому важно, чтобы средства массовой информации действовали в соответствии с нормативными правовыми актами в сфере СМИ и самое важное – передавали информацию в интересах российского общества. Ключевые слова: средства массовой информации, политика, российское общество, информационная безопасность, нормативные правовые акты.

Актуальность политической роли СМИ в современном российском обществе связана с информационной безопасностью, которую можно характеризовать как состояние непрерывной защищенности интересов личности, общества, государства в информационной сфере от внешних и внутренних угроз [3, с.190].

Многолетний опыт человечества убедил людей в том, что СМИ являются важным источником информирования людей о происходящих событиях и инструментом влияния на формирование общественного мнения. Выстраивая конструкцию социально-политической реальности, они целенаправленно воздействуют на общественное мнение, программируя не только настоящее, но и будущее поведение политических участников. Развиваясь по двум направлениям: во-первых, печатные СМИ проникали в сферу политических отношений в качестве органов партийной печати; во-вторых, последовательно и постепенно завоевывали аудиторию как информационные издания, без которых общество уже не могло обойтись [1, с.70-71].

Деятельность СМИ в современной России регламентируется рядом нормативно-правовых актов, среди которых важнейшим является Закон РФ от 27 декабря 1991 г. № 2124-1 «О средствах массовой информации». В соответствии с данным Законом: массовая информация – это предназначенные для неограниченного круга лиц печатные, аудио-, аудиовизуальные и иные сообщения и материалы. Под средствами массовой информации понимается периодическое печатное издание, сетевое издание, телеканал, радиоканал, телепрограмма, радиопрограмма, видеопрограмма, кинохроникальная программа, иная форма периодического распространения массовой информации под постоянным наименованием (названием) [2, с.1]. Кроме того, в высшем нормативном правовом акте – Конституции РФ закреплено, что каждому гарантируется свобода мысли и слова. Никто не может быть принужден к выражению своих мнений и убеждений или отказу от них. Каждый имеет право свободно искать, получать, передавать, производить и распространять информацию любым законным способом. Гарантируется свобода массовой информации. Цензура запрещается. [7, с.6].

Сегодня граждане России активно интересуются вопросами политики. Поэтому, одна из важнейших задач массовой информации в политической сфере - информирование

общественности о текущих политических событиях, решениях правительства, политических лидерах и принимаемых законах. Это позволяет людям быть в курсе происходящего и принимать осознанные решения при участии в политической жизни. Большинство исследователей оценивают СМИ не только как «четвертую власть», но подчеркивают их определяющую инструментальную роль в формировании социокультурных отношений [4, с.81]. В механизме взаимоотношения власти и общества СМИ выступают передаточным звеном, через которое общество получает информацию о деятельности властных органов, а властные структуры – о состоянии общественного мнения. Органы власти могут использовать СМИ как инструмент влияния на общественное сознание. Общество может использовать СМИ как способ контроля за деятельностью власти.

Большая ответственность лежит на наиболее известных общественно-политических изданиях, через которые российская аудитория получает информацию о политике. В условиях же чрезвычайной ситуации, российское законодательство, предусматривает наложение ограничений на распространение информации СМИ [5, с.5]. Вместе с тем, ущемления свободы массовой информации в нашей стране нет и это закреплено на законодательном уровне. Например, в статье 58 Закона РФ «О средствах массовой информации» говорится о недопустимости ущемления свободы массовой информации и об ответственности за это, вплоть до уголовной [6, с.1].

В целом, по мнению автора данной статьи, на нормативном уровне в России, для СМИ созданы благоприятные условия для их развития, вещания, взаимодействия с их аудиторией. Большое количество новостных каналов позволяет россиянам получать всю актуальную информацию, последние новости, различные мнения и комментарии экспертов, ученых, специалистов, очевидцев и т.д., в том числе в сфере политики.

Законодательство защищает интересы журналистов, их свободу творчества. Но и на СМИ лежит ответственность и обязанность за формирование повестки дня в своих новостях. Они ответственны за информирование аудитории, так как могут оказывать существенное влияние на формирование мнения граждан. Поэтому важно, чтобы СМИ действовали в соответствии с нормативными правовыми актами и передавали информацию в интересах российского общества.

Список источников

1. Гельманов Р.Х. Политические основы функционирования средств массовой информации в современном российском обществе: дис. кандидата политических наук: 23.00.02 – Политические институты, этнополитическая конфликтология, национальные и политические процессы и технологии. М., - 2008. 192 с.
2. Марков Е.А. Российская власть и СМИ: история информационного взаимодействия: монография / Е.А. Марков. М.: РУСАЙНС, 2021. 280 с.
3. Закон РФ от 27.12.1991 г. № 2124-1 (ред. 13.06.2023) «О средствах массовой информации» [Электронный ресурс]: Доступ из справ.-правовой системы «КонсультантПлюс».
4. Конституция Российской Федерации (принята всенародным голосованием 12.12.1993 с изменениями, одобренными в ходе общероссийского голосования 01.07.2020) [Электронный ресурс]: Доступ из справ.-правовой системы «КонсультантПлюс».
5. Вилков А.А., Некрасов С.Ф., Россошанский А.В. Политическая функциональность современных российских СМИ. Саратов: Издательский центр «Наука», 2011. 268 с.
6. Федеральный Конституционный закон от 30.05.2001 № 3-ФКЗ «О чрезвычайном положении» [Электронный ресурс]: Доступ из справ.-правовой системы «КонсультантПлюс».

7. Закон РФ от 27.12.191№ 2124-1 (ред. от 13.06.2023) «О средствах массовой информации» [Электронный ресурс]: Доступ из справ.-правовой системы «КонсультантПлюс».

THE POLITICAL ROLE OF THE MEDIA IN MODERN RUSSIAN SOCIETY: REVIEW OF THE REGULATORY FRAMEWORK

Golovnya G.V.

Scientific supervisor: Komarova M.V.

The article examines the issue of the existing conditions in Russia today, at the regulatory level, for the development, broadcasting, and interaction of the media with their audience. The author of the article leads the reader to the conclusion that the media has a responsibility and responsibility for shaping the agenda in their news. In general, mass information has a great responsibility for informing society, as it can have a significant impact on shaping the opinion of citizens. Therefore, it is important that the mass media act in accordance with regulatory legal acts in the field of mass media and, most importantly, transmit information in the interests of Russian society.

Keywords: mass media, politics, Russian society, information security, regulatory legal acts.

© Г.В. Головня, 2024

ВНЕШНЯЯ ПОЛИТИКА И ИНТЕРЕСЫ ТУРЦИИ В СРЕДИЗЕМНОМОРЬЕ

Рамадн Аммар

Российский университет дружбы народов, Москва

В статье рассматриваются внешняя политика и интересы Турции в Средиземноморском регионе. Автор отмечает, что этот регион является жизненно важным для Турции, как с точки зрения безопасности, так и экономики. Турция имеет сильные позиции в регионе, но также сталкивается с рядом вызовов, связанных с нестабильностью, соперничеством других держав и противоречиями с соседними странами.

Ключевые слова: Турция, Средиземное море, внешняя политика.

Средиземноморский регион представляет собой жизненно важную область и стратегическую глубину для Турции, которая с начала XXI в. проводит организованную политику в отношении этого региона, основанную на сочетании идеологических соображений и экономических интересов, в дополнение к проведению реалистичной политики в последние годы по соображениям, связанным с национальной безопасностью [1]. Турция обладает сильными сторонами, которые проистекают из ее структуры и геостратегического положения в дополнение к ее экономическому и военному потенциалу, что помогло ей сформировать прагматичную политику, обеспечивающую ее интересы в свете региональных и международных изменений, но в то же время эти сильные стороны могут превратиться в слабые в зависимости от турецкой политики и региональных и международных переменных.

Что касается интересов Турции в Средиземноморском регионе, то их так много, что мы можем сказать, что этот регион составляет основное поле турецкой внешней политики и в нем проявляются интересы Турции политически, экономически и социально, особенно в том, что касается безопасности торговых коридоров и энергетической безопасности, учитывая, что Турция в настоящее время делает большую ставку на этот файл в надежде, что он превратит ее из страны-потребителя энергии в страну-производителя и транзитный центр [2]. На уровне национальной безопасности Турция осознает, что движется в регионе, очень похожем на нее, и, естественно, вносит свой вклад в проблемы и противоречия этого региона, и она должна реагировать на любое событие точным образом, и либо добьется от него своих интересов, либо подвергается вероотступничеству, вызванному им и ее неправильной политикой по отношению к нему. С другой стороны, регион сужен региональными и глобальными державами с расходящимися интересами, и правда, Турция может иметь преимущества, которые отличают ее от других, но в то же время она может быть больше других затронута проблемами этого региона.

Средиземноморский регион в турецкой политике можно разделить на две части. Первая - это районы вблизи Черного моря, Эгейского моря, восточного Средиземноморья, в дополнение к периферии стран на Восточном и Южном побережье (Ливия, Египет, Сирия, Израиль), а также Греция и Кипр. Этот регион представляет собой центр геостратегической тяжести Турции из-за пространственной близости и интенсивности прямых и косвенных интересов в нем, а также соображений национальной безопасности Турции, на которые этот регион оказывает большое влияние из-за пространственной близости, экономической и политической важности региона и его социальной и структурной схожести с Турцией, в дополнение к нестабильности в регионе, интенсивности международного присутствия и расхождению интересов всех сторон. Этот регион также содержит три файла по вопросам безопасности, которые затрагивают Турцию до глубины души, а именно курдский вопрос,

конфликт в Эгейском море и спор о зонах морского контроля в восточном Средиземноморье. Фактически, инновационная доктрина «Голубой родины» является четким выражением интересов Турции в этом регионе, а подход жесткой силы - принятый в ней вариант путем контроля и распространения влияния на участки суши в районах, соответствующих морским пространствам на севере Сирии и Ливии и на Северном Кипре, в дополнение к усилению эскалации в Эгейском море и Восточном Средиземноморье в соответствии с политикой «Дипломатия канонерок» [3, 4]. Вторая часть - это регион Большого Средиземноморья, который также разделен на северную европейскую и южную исламскую части. Турция имеет экономические, политические интересы и, в меньшей степени, интересы безопасности в этом регионе и проводит по отношению к нему сбалансированную политику север-юг, чему способствует ее расположение и структура, которые делают ее единственной страной, способной достичь консенсуса между двумя берегами Средиземного моря, и, действительно, она инвестирует в это, играя на противоречиях и компромиссах между Севером и Югом, чтобы достичь своих экономических и политических интересов, следуя подходу дипломатии и мягкой силы.

Список источников

1. Coşkun B.B. One Hundred Years of Turkish Foreign Policy in Eastern Mediterranean (1923–2023): A Neoclassical Realist Analysis of Turkey as a Middle Power // In: Özkeçeci-Taner, B., Akgül Açıkmeşe, S. (eds). Global Foreign Policy Studies. Palgrave Macmillan, Cham. 2023.
2. Meredith S. Turkey's Pursuit of Contested Oil and Gas Reserves Has Ramifications 'well beyond' the Region // CNBC World Politics. 2020.
3. Deriziotis A. The "Blue Homeland" and Erdoğan's Rhetoric: State Doctrine or Populist Narrative? // Convergence and Confrontation: The Balkans and the Middle East in the 21st Century. 2021. pp. 9–32.
4. Yavuz F. Gunboat Diplomacy of the Great Powers on the Ottoman Empire: With Particular Reference to the Salonika Incident (1876) and Armenian Reform Demands (1879-80) // Journal of International Eastern European Studies. 2020. 2(2). pp. 574-593.

ПИСЬМО КАК ОДИН ИЗ ЖАНРОВ ОФИЦИАЛЬНО-ДЕЛОВОГО СТИЛЯ НА МАТЕРИАЛЕ АНГЛИЙСКОГО ЯЗЫКА

Беселия А.О.

Астраханский Государственный Университет имени В. Н. Татищева, Астрахань

В данной статье представлен анализ письма как жанра официально-делового стиля. Дано определение делового письма, а также выделены его задачи. Выделена основная цель деловой речи. Представлены результаты анализа 100 английских деловых писем для вычленения особенностей жанра.

Ключевые слова: официально-деловой стиль, деловая документация, деловое письмо, деловая речь.

Актуальные темпы развития современного общества делают деловое общение одним из самых популярных массовых видов социальной коммуникации. Это влечет повышение необходимости более частого ведения деловой документации, одним из основных жанров которой является письмо. Деловое письмо представляет собой жанр официально-делового стиля в виде письменного речевого произведения с базовым набором общетекстовых характеристик. Вопросами особенностей письма как жанра деловой документации интересовались такие ученые, как Акишина А.А., [1] Белов А.Н., [2] Белов В.Н., [2] Бодко Н.В., [3] Косикова Л.Я., [3] Варадинов Н.В., [4] Верховский П.В., [5] Веселов П.В., [6,7,8,9] Вольская И.С., [10] Израилевич Е.Е., [12] Кирсанова М.В., [13] Анодина Н.Н., [13] Аксенов Ю.М., [13] Колтунова М.В., [14] Лагутина Т.М., [15] Щуко Л.П. [15]

Основными задачами делового письма являются обеспечения конструктивного и плодотворного сотрудничества, поиск путей совместного решения проблем, модификация коммуникативной ситуации в свою пользу при одновременном влиянии на намерения партнеров при принятии конкретных решений, корректировка точек зрения на обсуждаемую проблему. Среди основных особенностей оформления делового письма на английском языке стоит выделить его специфическую графическую структуру (реквизиты адресата и дата отправления письма указываются в верхнем левом углу, письмо начинается с официального шаблонного обращения, после которого ставится запятая. Красные строки отсутствуют. Текст равномерно окружен белым пространством. На строчке с обращением больше ничего не пишется, само письмо начинается со следующей строки. Тело письма структурируется с помощью разбивки на абзацы, среднее количество абзацев - три. В конце письма обязательна благодарность за внимание или будущее исполнение просьбы. После тела письма пропускаются четыре строки, и указывается полное имя, должность, звание (если есть), контактные данные отправителя письма), активное использование фирменных бланков организации-отправителя, отсутствие разговорных сокращений грамматических форм, решение одной проблемы в одном письме, четкая структура, лаконичность, ясность, логическая последовательность, нейтральность, официальность, завершенность, отсутствие эмоциональной окраски, стандартизованность.

И.Р. Гальперин отмечает, что основной целью деловой речи является достижение договоренности между двумя и более заинтересованными сторонами. Это и предопределяет характерные особенности языка этого стиля. Среди особенностей выделяются:

- 1) специфическая терминология и фразеология;
- 2) традиционность средств выражения;
- 3) наличие всякого рода сокращений, аббревиатур, сложносокращенных слов и т.д.;

4) употребление слов в основных предметно-логических значениях;

5) отсутствие образных средств (метафор, метонимии и др.);

6) использование эмоционально-окрашенной лексики в качестве формул обращения, условных обозначений просьбы, отказа, заключения и т.д. [Гальперин, 1958, с. 476]

В качестве материала для анализа нами были отобраны 100 английских деловых писем. В ходе проведенного нами исследования мы выделили ряд особенностей данного жанра официально-делового стиля. Характерной чертой деловых английских писем является преобладание длинных развернутых сложных предложений с разветвленной союзной связью. Наиболее часто используемые придаточные – определения и условия. Тон изложения спокойный и ровный. Часто встречаются пассивные конструкции. В текстах английских деловых писем часто встречаются модальные глаголы, используемые для выражения вежливости. Среди таких глаголов можно отметить *would, shall, could*. Большинство предложений построено с учетом прямого порядка слов. Вводные слова и обстоятельства времени и места могут стоять как в начале, так и в середине и в конце предложения. Инверсия встречается крайне редко и преимущественно в условных придаточных предложениях, когда вспомогательный глагол ставится перед подлежащим, а союз *if* опускается. Наиболее часто используются времена системы *Simple, Continuous, Perfect*, среди которых самое часто употребительное – *Simple*. Причастия встречаются редко, и причастия настоящего времени преобладают над причастиями прошедшего времени. Активно применяются устойчивые обороты и словосочетания письменной речи, имеющие клишированный характер. Используются специальные термины, а также канцеляризмы. В ходе проведенного нами анализа нами были отмечены случаи использования прецедентной лексики. В таких письмах, как благодарность, поздравление, жалоба изредка встречаются эмоционально-крашенные слова, демонстрирующие отношение отправителя к получателю. Фразовые глаголы встречаются редко. Обнаруженные аббревиатуры носят экономический или юридический характер.

Таким образом, можно сделать вывод о том, что письмо как жанр деловой документации на английском языке занимает прочное место среди прочих жанров официально-делового стиля, так как является неотделимой составляющей делового дискурса. Данный жанр имеет характерные для него особенности на уровне структуры, семантики и прагматики. Отдельную важную роль при изучении деловых писем на английском языке играет их синтаксическая структура, так как при описании особенностей письма необходимо принимать во внимание частоту использования разных синтаксических единиц. Характер использования лексических и синтаксических эмоциональных экспрессивных средств в тексте делового письма на английском языке позволяет выделить такие основные коммуникативные функции делового письма, как сообщение и воздействие.

Список источников

1. Акишина А.А. Письмо как один из видов текста // Русский язык за рубежом. М., 1982. № 2. с. 57-63.
2. Белов А.Н., Белов В.Н. Корреспонденция и делопроизводство. М., 1971-98 с.
3. Бодко Н.В., Косикова Л.Я. Пособие по корреспонденции. М.: Наука, 1990.- 108с.
4. Варадинов Н.В. Делопроеизводство. Руководство к составлению всех родов деловых бумаг и актов, по данным образцам и формам. 2-е изд. Спб: тип. Ретгера и Шнейдера, 1873. - ч.1. - 258 е.; ч.2. - 298 е.; ч.3. - 408 е.; ч.4. -237 с.

5. Верховский П.В. Письменная деловая речь. Словарь, синтаксис и стиль. Разбор бюрократических шаблонов и нарушений грамматики в языке документов. М.: Техника управления, 1930. -201 с.
6. Веселов П.В. Как составить служебный документ. М.: Экономика, 1982.-64 с.
7. Веселов П.В. Аксиомы делового письма. М., ИБЦ «Маркетинг», 1993.-89 с
8. Веселов П.В. Современное деловое письмо в промышленности. Изд. 2-е. - М.: Изд-во Ком. стандартов, мер и измерительных приборов при Совете Министров СССР, 1970. - 111 с.
9. Веселов П.В. Современное деловое письмо в промышленности. 3-е изд., перераб. и доп. - М., Изд-во стандартов, 1990.- 160 с.
10. Вольская И.С. Дифференциальные признаки официально-делового стиля на синтаксическом уровне: Автореферат дис. на соискан. ученой степени кандидата филолог.наук. М., 1966. 19 с.
11. Гальперин И.Р. Очерки по стилистике английского языка - М.: Издательство литературы на иностранных языках, 1958. С. 431
12. Израилевич Е.Е. Деловая корреспонденция на английском языке. М. - ЮНВЕС, 2003 Г. - 496 с.
13. Кирсанова М.В., Анодина Н.Н., Аксенов Ю.М. Деловая переписка: Учеб. пособие. 2-е изд. - М.: ИНФРА-М, 2003. - 102 с. - (Серия «Высшее образование»).
14. Колтунова М.В. Деловое письмо. Что нужно знать составителю. М.: «Экономическая литература», 1998. - 288 с.
15. Лагутина Т.М., Шуко Л.П. Деловое письмо: Справочник. СПб.: «Издательский дом Герда», 2003. - 352 с.

The article gives the analysis of a letter a s genre of official business style. There is a definition of a business letter and also its tasks. We give the main aim of business speech. There are the results of the analysis of 100 English business letters to state the peculiarities of the genre.

Keywords: official business style, business documentation, business letter, business speech.

НЕВЕРБАЛЬНОЕ ПОВЕДЕНИЕ КАК СРЕДСТВО ХАРАКТЕРИСТИКИ ПЕРСОНАЖА (НА ПРИМЕРЕ РАССКАЗА А. П. ЧЕХОВА «ТОЛСТЫЙ И ТОНКИЙ»)

Бердалиева Р.Ш., Назрулла К.

*Международный казахско-турецкий университет им.Ходжи Ахмеда Ясауи, Туркестан,
Казахстан*

familyasha@mail.ru

В данной статье рассматривается вопрос изучения единиц невербального поведения героев произведений А.П. Чехова как средство их характеристики. Насущной является необходимость дальнейшего исследования средств невербальной коммуникации с лингвистических позиций, как целостной системы, каждый элемент которой имеет определённые функции, зависящие от контекста и ситуации.

Ключевые слова: невербальные единицы, идиостиль писателя, жесты, мимика, молчание, невербальное поведение.

Как известно, язык А. П. Чехова представляет большой интерес для ученых, исследующих специфику стиля, поэтику языка произведений классика мировой литературы. Авторы рассматривают различные аспекты произведений А. П. Чехова, как лингвистический аспект описания произведений различных жанров. Особую сферу исследований языка произведений А. П. Чехова представляют работы, в которых анализируется невербальная составляющая коммуникативного поведения персонажей: позы, жесты, мимика, смех, плач, молчание и т.д [1, 27].

Проза Чехова очень «кинематографична», так как А. П. Чехов - мастер детали. Благодаря этому большую роль в произведениях А. П. Чехова играет подтекст - не то, что говорится прямо, а то, что подразумевается, вытекает из ситуации или передаётся невербальными средствами. Очевидно, поэтому многие исследователи специально обращались к анализу средств невербальной коммуникации в произведениях А. П. Чехова [2, 19].

Большое количество работ посвящено изучению жестового поведения чеховских героев. Например, статья О. В. Дунаевой «О кинетическом поведении чеховских персонажей» посвящена анализу жестикюляции персонажей А. П. Чехова. Автор на материале 300 контекстов, извлечённых из 100 рассказов А. П. Чехова, рассматривает жесты чеховских персонажей, во-первых, в соответствии с классификацией, предложенной Г. Е. Крейдлиным: жесты-эмблемы, жесты-иллюстраторы и жесты-регуляторы; во-вторых, прослеживает соотношение «взрослых» и «детских» жестов; в-третьих, описывает жесты как нейтральные или стилистические маркированные; в-четвёртых, анализирует гендерную специфику жестов в произведениях А. П. Чехова.

Единицы невербального поведения как вспомогательное средство характеристики персонажа играют важную роль в создании образа человека. образ человека необходимо рассматривать как «совокупность субъективно окрашенных и ассоциативно связанных непроцессуальных и процессуальных характеристик человека, стихийно формирующихся в сознании другого лица (лиц, группы лиц, поколения и т.д.) посредством восприятия, памяти и воображения и получающих отражение в языковых формах». При этом к непроцессуальным характеристикам относятся паралингвистические и кинетические характеристики, а также вербализованные сведения о человеке (о его внешности, одежде, социальном происхождении, системе ценностей, пристрастиях, желаниях и т. д). Процессуальные характеристики «дают

представление о модели поведения человека как обусловленной мотивами и целями его целенаправленной деятельности на протяжении всего жизненного пути или какого-либо его фрагмента». Как показывают наблюдения, невербальные единицы позволяют получить информацию прежде всего о непроцессуальных характеристиках персонажа, хотя в отдельных случаях из контекста может быть извлечена информация и о процессуальных характеристиках персонажа, связанных с моделью его поведения. Например, к непроцессуальным характеристикам образа персонажа можно отнести такие примеры, в которых описывается внешность и манеры персонажа: «Она провинциалка, но училась в Москве... одевается помосковски, и за это я люблю её»; «Как-то Панауров пригласил его к себе обедать, и Лаптев, не подумав, согласился. Его встретила дама лет 35, высокая и худощавая, с лёгкою проседью и с чёрными бровями, по-видимому, не русская. На её лице лежали белые пятна от пудры, улыбнулась она приторно и пожала руку порывисто, так что зазвенели на белых руках браслеты»; «- Сколько лет, сколько зим! - сказала она, подавая Старцеву руку, и было видно, что у неё тревожно билось сердце; и пристально, с любопытством глядя ему в лицо, она продолжала: - Как вы пополнили! Вы загорели, возмужали, но в общем вы мало изменились» [3, 28].

Как видим, невербальные единицы, относящиеся к непроцессуальным характеристикам образа персонажа, часто не связаны с особенностями его коммуникативного поведения и осознаются просто как данность. Но могут быть и связаны - если персонаж в определённых ситуациях ведёт себя каким-то особым образом, например: «Свою речь он любил затемнять книжными словами, которые он понимал по-своему, да и многие обыкновенные слова часто употреблял он не в том значении, какое они имеют. Судить о процессуальных характеристиках персонажа по его невербальному поведению можно лишь опосредованно, делая выводы из наблюдений за ним в той или иной коммуникативной ситуации. При этом значимые для процессуальной характеристики персонажа невербальные единицы всегда бывают связаны с коммуникативной ситуацией, причём эта ситуация обычно конфликтная, заставляющая человека забывать о правилах приличия и проявлять свои истинные чувства.

Однако наиболее полное представление о единицах невербального поведения как средстве характеристики персонажа можно получить на материале целостного анализа законченного произведения. Проиллюстрируем это на примере рассказа А. П. Чехова «Толстый и Тонкий». Рассказ озаглавлен по особенностям анатомического сложения его персонажей. Казалось бы, анатомические особенности не связаны непосредственно с коммуникативной ситуацией. Однако антонимическое противопоставление толстый и тонкий имеет в рассказе переносный смысл и обозначает героев рассказа по их положению в служебной иерархии. А. П. Чехов мастерски продемонстрировал это при описании коммуникативных ситуаций, в рамках которых встречаются и беседуют друг с другом Толстый и Тонкий. Коммуникативная ситуация, описанная в рассказе, делится на части. Поначалу участники ситуации не владеют информацией о том, какой пост занимает собеседник, поэтому их чувства выражаются непосредственно и являются искренними. «- Порфирий! - воскликнул толстый, увидев тонкого. - Ты ли это? Голубчик мой! Сколько зим, сколько лет! - Батюшки! - изумился тонкий. - Миша! Друг детства! Откуда ты взялся? Приятели троекратно облобызались и устремили друг на друга глаза, полные слёз. Оба были приятно ошеломлены». Помимо вербальных единиц названия друг друга по именам, обращений интимного характера (Голубчик мой! Друг детства!), А. П. Чехов, характеризуя

эмоциональную сторону встречи друзей, использует и невербальные единицы (троекратно облобызались; устремили друг на друга глаза, полные слёз; были приятно ошеломлены).

Как известно, троекратный поцелуй обозначает в русском языке расположенность людей друг к другу. Выражение глаза, полные слёз указывает на степень проявления чувств. Глагол ошеломлять имеет следующее значение: «Приводить в смятение, в замешательство» [4, 51]. В тексте рассказа глагол ошеломить сопровождается конкретизирующим его наречием приятно, что усиливает общее впечатление об эмоциональном состоянии персонажей. Далее общение сохраняет данную тональность до тех пор, пока Тонкий не узнаёт, что его друг детства - тайный советник, то есть занимает один из высших чинов в царской России. Отношение Тонкого к этому известию А. П. Чехов передаёт с помощью языковых единиц, обозначающих невербальную реакцию персонажа. «Тонкий вдруг побледнел, окаменел, но скоро лицо его искривилось во все стороны широчайшей улыбкой; казалось, что от лица и глаза его посыпались искры. Сам он съёжился, сгорбился, сузился... Его чемоданы, узлы и картонки съёжились, поморщились... Длинный подбородок жены стал ещё длиннее; Нафанаил вытянулся во фрунт и застегнул все пуговицы своего мундира...» А. П. Чехов избирает для характеристики Тонкого языковые единицы, обозначающие через невербальные характеристики эмоциональные состояния самого Тонкого (побледнел; окаменел; съёжился; сгорбился; сузился), его жены (подбородок стал длиннее), сына (Нафанаил вытянулся во фрунт; застегнул все пуговицы).

Съёжиться... О человеке, животном: скорчиться, сжаться в комок... Горбиться (сгорбиться) ... Изгибать спину горбом... Сузиться... Стать узким, уже... Исходя из толкований данных слов Тонкий предстал человеком, сжавшимся в комок, изогнувшим спину горбом, ставшим ещё уже, чем был. Реакция Тонкого на социальный статус друга детства усиливается от того, что А. П. Чехов переносит эту реакцию даже на неодушевлённые предметы (чемоданы, узлы и картонки съёжились, поморщились). Эмоция распространяется на жену и сына Порфирия. Сын вытянулся во фрунт. Данный фразеологизм имеет значение «выпрямиться по-важному» Сын к тому же застегнул все пуговицы, то есть принял официальный вид. У жены подбородок стал длиннее, то есть лицо вытянулось от страха и почтения перед вышестоящим. Далее А. П. Чехов демонстрирует изменения в отношении Порфирия к другу детства как вербальными средствами (обращение Миша меняется на ваше превосходительство; фраза милостивое внимание вашего превосходительства... и т. д., так и указанием на невербальное поведение Порфирия (захихикал тонкий, ещё более съёживаясь; на лице у тонкого было написано сколько благоговения, сладости и почтительной кислоты, что тайного советника стошнило; тонкий пожал три пальца, поклонился всем туловищем и захихикал, как китаец: «хи-хи-хи»; жена улыбнулась; Нафанаил шаркнул ногой и уронил фуражку) [4, 30].

Как видим, основным средством характеристики персонажа являются в рассказе А. П. Чехова языковые единицы, передающие невербальные реакции участников коммуникативных ситуации. За непроцессуальными характеристиками явно прослеживаются процессуальные - в вербальных и невербальных реакциях Порфирия обнаруживается его чинопочитание, приспособленчество, отсутствие чувства собственного достоинства. Таким образом, система невербальных единиц, характеризующих персонажа художественного произведения, существенно дополняет и углубляет его образ.

Список источников

1. Андреев Л. Н. О языке произведений А. П. Чехова // Русские писатели о языке. Л.: Издательство «Учпедгиз», 1998.

2. Арутюнова Н. Д. Молчание: контексты употребления // Логический анализ языка: Язык речевых действий. - М.: Наука, 1994.
3. Бадаева Н. П. Разговорная речь в произведениях А. П. Чехова // Русская речь. 2006.
4. Барлас Л. Г. Язык повествовательной прозы Чехова: Проблемы анализа. - Ростов-на-Дону, 1991.

This article examines the issue of studying units of nonverbal behavior of the heroes of the works of A.P. Chekhov as a means of characterizing them. There is an urgent need for further research into the means of nonverbal communication from a linguistic perspective, as an integral system, each element of which has certain functions depending on the context and situation.

Keywords: nonverbal units, writer's idiosyncrasy, gestures, facial expressions, silence, nonverbal behavior.

ОСОБЕННОСТИ НЕВЕРБАЛЬНОГО ПОВЕДЕНИЯ ПЕРСОНАЖЕЙ В ПРОИЗВЕДЕНИЯХ

И.А. БУНИНА

Бердалиева Р.Ш., Абдикарим Э.

Международный казахско-турецкий университет им.Ходжи Ахмеда Ясауи, Туркестан,

Казахстан

familyasha@mail.ru

В данной статье рассматривается вопрос изучения особенностей невербального поведения персонажей в произведениях И.А.Бунина. Каждое отражённое неязыковое явление в художественной речи обосновано и прочно взаимосвязано с психологическим образом героя и каждым его душевным состоянием, в частности. Невербальные характеристики позволяют увидеть подтекст произведений писателя, раскрывают авторскую манеру письма

Ключевые слова: мимика, улыбка, художественный текст, невербальное поведение, характеристика героя, жест, движения тела.

Иван Алексеевич Бунин - замечательный русский писатель, прозаик и поэт, человек с большой и сложной судьбой. «Творчество Бунина - крупнейшее явление в русской литературе XX века. «И.А. Бунин становится мастером предельно детализированного видения мира. Писатель заставляет читателя воспринимать внешний мир зрением, обонянием, слухом вкусом, осязанием. О чем бы Бунин ни повествовал, он прежде всего создавал зрительный образ, давая волю целому потоку ассоциаций. Особый характер имело «звуковое» мастерство Бунина: умение изобразить явление, вещь, состояние души через звук с почти зримой силой...» [1,38].

В произведениях писатель широко использует «язык жестов». Так, в рассказе «Танька» герой Талдыкин, получает внутренне противоречивую авторскую характеристику: «Анчихристы», лошадиники-мещане, были, и правда, свирепы на вид, особенно последний - Талдыкин. Он пришел позднее, а до него два первые только цену сбивали. Они наперебой пытали лошадь, драли ей морду, били палками. Тут и пришел Талдыкин, здоровый, толстый мещанин с физиономией мопса: блестящие, злые черные глаза, форма носа, скулы - все напоминало в нем собачью породу. - Что за шум, а драки нету? - сказал он, входя и улыбаясь, если только можно назвать улыбкой раздувание ноздрей». Автор вводит нейтральный глагол (сказал, улыбаясь), речевое поведение героя никак не выдает его недовольства. Авторский комментарий (если только можно назвать улыбкой раздувание ноздрей) позволяет читателю понять состояние героя. Это определено тем, что невербальное поведение связано с визуализацией. Поэтому автор прибегает к описанию внешности героя, его мимических действий, улыбка в данном контексте не отражает радость и счастье, а получает отрицательное наполнение. Автор сам вводит дополнительный комментарий, чтобы читатель мог понять всю неприглядность такой улыбки: расширение ноздрей, приподнятые крылья носа, губы плотно сжаты - все это характеризует гнев, недовольство у человека. Пример другой улыбки мы наблюдаем у героини рассказа И.А. Бунина «Без роду-племени». Здесь улыбка не несет в себе негативного подтекста, сигнала: «Всегда резко-бодрая, она изменилась за последнее время. То грустно-ласкова со мной, то хмурится, точно ей больно. А когда я заявил ей третьего дня о своем отъезде, она вспыхнула, взглянула на меня изумленными глазами, потом неловко и кротко улыбнулась и, едва выговорив: «До свидания», - ушла... Я рассеянно посмотрел ей вслед». В данном примере речевое «едва выговорив» и неречевое «неловко и кротко улыбнулась» сообщение дополняют друг друга и раскрывают глубину переживаний героини.

Взгляд и улыбка «изумленными глазами», «кротко улыбнулась» говорят читателю об удивлении, совместно с некоторым недовольством, грустью и печали героини, о разочаровании. В отрывке из произведения «Учитель» возникает другая семантика улыбки: «Когда подали шампанское, Турбин быстро встал и оглушительно сказал «ура!». Но за оживлением на это не особенного внимания. Все столпились в кучу, поздравляя хозяйку и самого Линтварева. Линтварев, с бокалом в одной руке, прижимал другую к сердцу и старался казаться и тронутым, и шутливым. - Ура! - крикнул еще раз Турбин, но уже потише и улыбнулся слабой, жалкой улыбкой. - Не стоит! - шепнул доктор, сжимая ему локоть». Слабая, жалкая улыбка означает отчаяние, некую безысходность героя произведения. Автор помимо мимики использует другое невербальное средство - фонационное «поттише», которое помогает ярче передать речь героя и картину происходящего. Неязыковые средства взаимодействуют друг с другом. Другой герой данного отрывка, доктор, сжимает локоть Турбина. Данный жест означает понимание происходящей ситуации и состояния Турбина, доктор привлекает внимание собеседника, прикосновение расценивается как знак прекращения какого-либо действия, а также говорит о каком-то сдерживании поведения Турбина. «Держать язык за зубами» - можно сказать, что в некоторых ситуациях этот жест будет равносителен этому высказыванию. Для нашего отрывка больше всего подходит второй вариант значения. В следующем рассказе И.А. Бунина «Кукушка» читатель вновь видит улыбку героя и следит за ее контекстуальным наполнением: «Он закашлялся и закричал с недовольной улыбкой, но нарочно как можно громче вздохнул совсем облегченно и опять закутался шинелью. Приятная усталость обняла его и тихо закрыла веки. Хорошо на теплой печке старому телу! А тут еще петух огласил избу громким криком, смело и спокойно забил крыльями, и что-то родное, дружеское было в этом крике, нарушившем тишину зимней полночи». Мимическая семантика «недовольная улыбка» поддержана кашлем, криком, так углубляется понимание того, что герой находится в раздражении, он несколько нервничает, неудовлетворен. Это все подчеркивается следующими словами-сигналами автора «закричал», «нарочно», «громче вздохнул» [2]. В следующем отрывке из произведения И. А. Бунина «Вести с Родины» также присутствует мимика, но другая: «- Да у вас ведь имеется диплом? - Самый форменный. - Ну, и что же? - Ну, и что же? - повторил Иван Трофимыч, поднимая брови и сверкая очками. - Вы думаете, я не ушел бы? Да ради бога - куда угодно! Вы подумайте только, - начал он с напряжением, отчетливо, беря Волкова за борт пальто, но Волков перебил его: - Отчего же не идете?». На «языке жестов» поднятие бровей означает страх, презрение, удивление, интерес. В данном контексте мимика Ивана Трофимыча означает удивление, злость, возмущение, некое негодование. И при ответе мы видим, что герой Иван Трофимович берет Волкова за борт пальто. Эта деталь еще раз показывает, что герой от простого удивления переходит в стадию гнева.

Образ одиночества в рассказе «Велга» воплощен глаголами движения и переживания, усилен мимическими штрихами, которые создают противопоставленность внешнего и внутреннего состояния героини: «Только без Ирвальда грустила она: сильно хотелось ей рассказать ему, как хорошо жить на свете. Ирвальд давно был в море. Утомилась Велга ходить по побережью и следить за волнами: хотелось ей крикнуть через море, что утомилась она ожидать Ирвальда, что нельзя ему любить Снеггар, если Велга не может жить без него... Слезы, как теплая вода, падали на ее руки.... И молча возвратилась она домой. Высохли на щеках ее слезы, и спокойно было ее суровое лицо, но темно на сердце». Суровое лицо, появление слез, молчание обозначает отчаяние, грусть героини. Помимо мимики автор использует и графические особенности в виде многоточия. По мнению Е.М.Болдырева, случаи

недосказанности, обрывая фразы обычно имеют в тексте экспрессивное и эмоциональное значение. «С помощью многоточия автор управляет темпом повествования, превращает мир из текучего, сплошного событийного потока в пунктирную линию, разрывы которой предоставляется заполнить читателю, подчеркивает спонтанность, искренность изложения, предваряет неожиданную или особенно важную информацию» [3,42]. В отрывке из рассказа «Танька» писатель использует описание мимики через восприятия странника: «Умытое лицо его было широко, желто и плотно, нос вздернут, глаза глядели остро и удивленно». Именно нос характеризует персонажа как гордого, нагловатого, болтливое и вздорного человека. Острый взгляд - взгляд сосредоточенный, нацеленный строго в одну точку, на какой-то конкретный объект, сказать, что он пронзительный и колкий. Также возникает противоречие, автор добавляет наречие «удивленно», что создает двойное впечатление о взгляде героя.

В рассказе «На хуторе» И.А. Бунин, описывая мимическое поведение героини, дополняет его определениями состояния героини, объясняя причину столь странного поведения: «Он отлично помнил ее, старую худую деву с растрепанными, сухими черными волосами, с безумными глазами, - говорили, от несчастной любви сошла с ума, - помнил, как она, по старой институтской привычке, твердила наизусть французские басни, закатывая глаза и делая блаженную, важную физиономию; помнил и «Полонез Огинского»... Страстно и необычно звучал он, потому что с безумной страстью играла его старая дева... Ах, этот полонез! И она играла его...». «Закатывание глаз» взаимосвязано с безумием, блаженством, страстью, именно с безумной страстью. В рассказе «На край света» мимическая и поведенческая характеристика героинь отражает не только внешние черты, но и душевное состояние: «Вот две спускаются под гору, по каменистой дороге. Одна, крепкая, невысокая, хмурит брови и рассеянно смотрит своими черными серьезными глазами куда-то вдаль, по долине. Другая, высокая, худенькая, плачет... Обе наряжены по-праздничному, но как горько плачет одна, прижимая к глазам рукава сорочки! Звонко, с неудержимой радостью пела она до глубокой ночи, бегая на берегу с ведрами, когда отец Юхыма твердо сказал, что не пойдет на новые места! А потом». Две спутницы описаны контрастно: одна - другая; крепкая, невысокая - высокая, худенькая; одна хмурит брови и рассеянно смотрит - другая горько плачет, прижимая к глазам рукава сорочки. Эмоциональное состояние двух героинь подчеркнуто контрастом мимики: нахмуренные брови и рассеянный взгляд говорят о задумчивости и попытке осмыслить происходящее.

Мы рассмотрели мимические и языковые средства, характеризующие состояние героев. Замечено, что писатель прибегает к самому яркому выразительному средству - улыбке. В 11 образах мимическое описание связано в пяти случаях с улыбкой героев, причем улыбка получает различное семантическое наполнение: недовольная, злая, отчаянная, жалкая, слабая, счастливая, радостная. При этом автор во многих случаях добавляет слова подсказки или слова, которые углубляют образ, усиливают понимание душевного состояния героев. В «чистом» виде мимические средства не представлены, они сопровождаются другими невербальными средствами описания героя или его состояния.

Таким образом, невербальные компоненты художественных произведений И.А. Бунина участвуют в передаче авторского замысла, позволяют писателю максимально наполнить вербальную часть коммуникации героев. Пластическое изображение действий персонажей имеет большое значение, передавая душевные движения героев, а невербальные средства характеризуют как действующих лиц, так и отношения между ними.

Список источников

1. Антюфеева, Е.В. Рассказы И.А. Бунина о любви в аспекте синтаксической композиции // Предложение и слово: Межвузовский сб. науч. трудов. - Саратов, 2002
2. Крейдлин, Г.Е. Механизмы взаимодействия невербальных и вербальных единиц в диалоге - М., 2006.
3. Болдырева, Е.М. И.А. Бунин. Рассказы. Анализ текста. Основное содержание. - М.: Дрофа, 2007.

This article examines the issue of studying the features of non-verbal behavior of characters in the works of I. A. Bunin. Each reflected non-linguistic phenomenon in artistic speech is substantiated and firmly interconnected with the psychological image of the hero and each of his mental states in particular. Nonverbal characteristics allow you to see the subtext of the writer's works and reveal the author's style of writing

Keywords: facial expressions, smile, literary text, non-verbal behavior, characterization of the hero, gesture, body movements.

**НЕВЕРБАЛЬНЫЕ СРЕДСТВА ОБЩЕНИЯ В РОМАНЕ И.С.ТУРГЕНЕВА «ОТЦЫ И ДЕТИ»
Бердалиева Р.Ш., Сайдирасулова Ш.**

*Международный казахско-турецкий университет им.Ходжи Ахмеда Ясауи, Туркестан,
Казахстан
ramilyasha@mail.ru*

В данной статье рассматривается вопрос изучения невербальных средств общения в романе И.С. Тургенева «Отцы и дети». В художественном произведении жесты, позы, мимика помогают автору описать мысли, чувства и переживания персонажа. Каждый жест или движение является ключом к чувствам, которые испытывает персонаж в определенный момент.

Ключевые слова: невербальные единицы, идиостиль писателя, жесты, мимика, язык телодвижений, невербальное поведение, характеристика персонажа.

В последнее время большой интерес исследователей вызывает явление невербальной коммуникации (жесты, мимика, позы, голос). Языку жестов и мимики литературных героев уделяется недостаточно внимания на уроках литературы и в литературоведческих работах. Данная статья поможет разобраться в мотивах поведения персонажей романа «Отцы и дети» и других произведений И. С. Тургенева, а также по-другому осмыслить творчество писателя.

В художественном тексте невербальные средства играют достаточно важную эмоционально-экспрессивную роль как создатели образной панорамы происходящего. Именно благодаря определенным выразительным жестам, гримасам или действиям, в представлении читателя рисуется яркая, запоминающаяся картина поведения персонажей в процессе коммуникативного акта [1,17].

И. С. Тургенев справедливо считается лучшим стилистом русской прозы XIX века и тончайшим психологом. Он всегда рисовал своих героев спокойными и благородными в выражении чувств. Если же герой суетится, излишне жестикулирует, значит, автор его презирает и стремится полностью дискредитировать [2,39].

Анализируя художественный текст романа И.С. Тургенева «Отцы и дети», в данной статье мы постарались выделить лексические средства, которые использует автор для описания элементов невербального общения главных героев, и определить их значение, что помогло нам выявить их роль в раскрытии характеров и поведения персонажей.

Евгений Васильевич Базаров.

Жесты:

«заметил, потягиваясь Базаров» - уверенность в себе, развязность. «ответил с коротким зевком Базаров» - защита, самоуверенность, скука, неуважение. «громко зевнул, встал и, не попрощавшись с хозяйкой, вышел вон вместе с Аркадием» - пренебрежение, скука, превосходство. «Ему казалось иногда, что и в Одинцовой происходит перемена, что в выражении её лица проявлялось что-то особенное, что может быть... Но тут он обыкновенно топал ногою или скрежетал зубами и грозил себе кулаком» - сомнения, неуверенность, злость, борьба с возникающими чувствами. «его руки дрожали» - волнение, беспокойство, нервничает. «Он прошелся по комнате, потом вдруг приблизился к ней, торопливо сказал «прощайте», стиснул ей руку так, что она чуть не воскликнула, и вышел вон» - беспокойство, неловкость, смущение, любовь, нервничает. «... а Базаров уперся лбом в стекло окна» - досада, защита. «Он задыхался; все тело его видимо трепетало» - внутренняя борьба со своими чувствами. «он быстро обернулся, бросил на неё пожирающий взор - и, схватив её обе руки,

внезапно привлек её к себе на грудь» - решительность, страсть. «он рванулся к ней» - уверенность, страсть. «...подумал он, и, развалясь в кресле не хуже Ситникова» - защита, развязность. «Базаров продолжал сидеть неподвижно» - настороженность, страх, защита. «Базаров стоял к ней (Одинцовой) спиной» - страх, смущение, неловкость. «Он приблизился к ней, но и тут не поднял глаза» - неуверенность, страх. «Базаров начал зевать» - пренебрежение, скука. «Прощаясь с матерью, он поцеловал её в лоб» - любовь. «промолвил он наконец, закидывая руки за голову» - расслабленность, развязность. «Базаров растопырил свои длинные и жесткие пальцы» - настороженность, агрессия, защита. «..присел на край стола и скрестил руки» - защита, самоуверенность. «Базаров почесал у себя в затылке» - задумчивость. «странная усталость замечалась во всех его телодвижениях, даже походка его, твердая и стремительно смелая, изменилась» - уныние, одиночество [3].

Мимика:

«оно (лицо) оживлялось спокойной улыбкой и выражало самоуверенность и ум» - самоуверенность, спокойствие. «Тонкие губы Базарова чуть тронулись; но он ничего не отвечал и только приподнял фуражку» - скрытность, уважение. «лицо его приняло какой-то медный и грубый цвет» - раздражение, злость. «холодная усмешка скривила губы Базарова» - презрение, самоуверенность. «Базаров поморщился» - недовольство, недоверие, неприязнь. «Аркадий заметил, что приятель его покраснел» - смущение, неловкость, нервничает, беспокойство. «Базаров говорил все это с таким видом, как будто в то же время думал про себя: «Верь мне или не верь, это мне все едино!» - защита, неуверенность в себе, «равнодушие». «В Базарове, к которому Анна Сергеевна очевидно благоговела, хотя редко с ним соглашалась, стала проявляться небывалая прежде тревога, он легко раздражался, говорил нехотя, глядел сердито и не мог усидеть на месте» - тревога, сомнения, защита от проявление чувств, неприемлемых для нигилиста. «Базаров исподлобья взглянул на неё» - защита, недоверие.

Н.П. Кирсанов

Жесты:

«он сидит, подогнувши под себя ножки и задумчиво поглядывая кругом» - задумался, ожидание. «закричал Кирсанов, и побежал, и замахал руками» - счастье, радость. «раза два ударил рукою по воротнику сыновьей шинели» - радость от встречи. «крепко стиснул его обнаженную красную руку» - уважение. «говорил Николай Петрович, потрагивая Аркадия то по плечу, то по колену» - радость, любовь. «прибавил Николай Петрович, потирая лоб и брови, что у него всегда служило признаком внутреннего смущения» - смущение. «глянул из-под пальцев рук, которою он продолжал тереть себе лоб» - смущение, нервничает. «Николай Петрович слегка отвернулся» - неловкость. «вместо ответа Николай Петрович обнял его» - любовь, понимание. «потер себе лоб» - неуверенность, нервничает. «Он в течении всего спора сидел как на углях» - нервничал. «Николай Петрович потупил голову и провел рукой по лицу» - сожаление, уныние, угнетение. «Он поднялся и хотел возвратиться домой; но размягченное сердце не могло успокоиться в его груди, и он стал медленно ходить по саду, то задумчиво глядя себе под ноги, то поднимая глаза к небу» - задумчивость, неуверенность, нервничает, угнетение [3].

Одинцова А.С.

Мимика:

«спокойно и умно, именно спокойно, а не задумчиво, глядели светлые глаза из-под немного нависшего белого лба, и губы улыбались едва заметною улыбкою» - спокойствие, достоинство. «лицо её приняло радушное выражение, когда она услышала фамилию Аркадия»

- доверие. «Снисходительно улыбнулась» - достоинство, превосходство. «посмотрела на Аркадия не то чтобы свысока, а так, как замужние сестры смотрят на очень молодых братьев» - превосходство, покровительство. «Одинцова не спускала с него своих ясных глаз» - пронзительность, заинтересованность в его поведении и в нем самом. «оно (лицо) сохраняло одно и то же выражение, приветливое, тонкое; её прекрасные глаза светились вниманием, но вниманием безмятежным» - отрешенность, спокойствие. «Она побледнела, словно её что в сердце кольнуло» - беспокойство. «Её глаза встретились с глазами Базарова, и она чуть-чуть покраснела» - смущение, неуверенность, неловкость. «Одинцова бросила косвенный взгляд на Базарова» - неловкость, страх, нервы. «Она задумывалась и краснела, вспоминая почти зверское лицо Базарова, когда он бросился к ней» - смущение, беспокойство. «Анна Сергеевна глубоко вздохнула, как человек, только что взобравшийся на высокую гору, и лицо её оживилось улыбкой» - радость, облегчение.

Жесты:

«Обнаженные ее руки красиво лежали вдоль стройного стана» - спокойствие, достоинство. «Одинцова слушала его с вежливым участием, слегка раскрывая и закрывая веер» - спокойствие, уважение. «Одинцова сидела, прислонясь к спинке кресел, и, положив руку на руку, слушала Базарова» - спокойствие, сосредоточенность, внимательность и полный контроль над происходящим вокруг. «Одинцова рассеянно пожала Аркадию руку и тоже прошли мимо его» - смущение, неловкость. «она закинула голову на спинку кресел и скрестила на груди руки...едва виднелись кончики ног, тоже скрещенных» - защита, беспокойство. «Одинцова покусала угол носового платка» - нервы, беспокойство. «она обернулась к нему, как будто он её толкнул, и ему показалось, что она побледнела за ночь» - страх, беспокойство, неловкость. «Одинцова протянула вперед обе руки» - растерянность. «она не тот час высвободилась из его объятий; но мгновение спустя она уже стояла далеко в углу и глядела оттуда на Базарова» - страх, неуверенность, беспокойство. «Она до обеда не показывалась и все ходила взад и вперед по своей комнате, заложив руки назад, изредка останавливаясь то перед окном, то перед зеркалом, и медленно проводила платком по шее, на которой её все чудилось горячее пятно» - волнение, страх, неуверенность, нервы.

В данной статье была рассмотрена одна из возможностей анализа художественного текста на уровне его языкового выражения невербальных элементов общения. Главной целью явилось выявление роли таких элементов в раскрытии характеров персонажей.

Невербальное общение в тексте художественного произведения, как правило, сопровождает вербальные ситуации, придавая им более эмоциональный и выразительный характер [4,9]. Невербальные компоненты, включаясь в коммуникативный процесс, делают его более убедительным, достоверным, наглядным и выразительным. Писатели используют их как средство характеристики героев. Следовательно, изучение невербальных средств общения очень важно для полного анализа литературного художественного произведения.

Список источников

1. Введенская, Л.А. Культура речи. 5-е изд. - Ростов-на-Дону, Феникс, 2004.
- 2.Шейнов, В.П. Скрытое управление человеком (психологи манипулирования)- М.: Изд-во АСТ, 2001.
- 3.Григорьева, С.А. Словарь языка русских жестов. - М.; Вена: Языки русской культуры, 2001.
- 4.Сергеева О. С. «Язык жестов. Как читать мысли без слов? 49 простых правил». Психология.- М., 2011

This article examines the issue of studying non-verbal means of communication in the novel by I.S. Turgenev "Fathers and Sons". In a work of art, gestures, poses, and facial expressions help the author describe the thoughts, feelings and experiences of the character. Each gesture or movement is the key to the feelings that the character experiences at a certain moment.

Keywords: non-verbal units, writer's idiostyle, gestures, facial expressions, body language, non-verbal behavior, character characteristics.

В представленной работе анализируются особенности ценностно-комической объективации явления cancer в рамках комического дискурса англоязычной лингвокультуры. Установлено, что большое количество шуток, предметом которых являются смертельные заболевания, связано с такой болезнью, как рак. Определено, что среди всех аксиологических концептов, используемых для объективации cancer, наиболее распространенным является концепт 'acceptance of grief'. В свою очередь, принятие такой болезни, как рак заключается в нахождении позитивного аспекта и преодолении депрессии, а также принятии последствий заболевания; кроме того, субъекты комического пытаются найти способ избавиться от болезни.

Ключевые слова: аксиологическая лингвистика, концепт, комическое, cancer, стендап, ситкомы.

Введение. Комический дискурс изучается в разнообразных аспектах: художественном [1], жанровом [2], языковом [3] и др. Аксиологический подход рассматривает актуализацию различных ценностей и антиценностей [4, 5]. Отдельно следует выделить сферу черного юмора, которая привлекает исследователей своей спецификой, являясь особым способом художественного освоения действительности [6] и преодоления экзистенциальных страхов смерти, болезней, бессмысленности бытия [7]. Черный юмор выполняет важнейшую функцию защиты от негативных, пугающих явлений действительности. Черный юмор характеризуется табуированностью, поскольку отражает набор специфических комедийных тематик, которые могли бы вызвать затруднения у потенциальной аудитории ввиду их нетрадиционного характера и намеренно шокирующей природы: смерть, болезни, интимные отношения, физиологические процессы [8–10]. Различные болезни, в том числе, рак (cancer) являются одной из популярных тем для шуток как в жанрах современного комедийного дискурса (стендап, ситкомы), так и среди самих людей, столкнувшихся с этой болезнью. В контексте данного заболевания юмор сближает пациентов и помогает дистанцироваться от негативного влияния стрессовой ситуации [11].

В ходе исследования было установлено, что основным аксиологическим концептом, актуализирующимся при комической объективации cancer, является ценностный концепт 'acceptance of grief'. К основным когнитивным признакам данного концепта относят: нахождение положительного аспекта в собственной болезни или смерти; преодоление состояния депрессии; осознание неизбежности смерти; отношение к смерти как к обыденному событию [4, с. 7].

Материалом исследования послужили записи и скрипты англоязычных стендап-выступлений и ситуационных комедий. В приведенных примерах полужирным курсивом выделены высказывания, на которые зрители отреагировали наиболее интенсивным смехом.

Основная часть

Основными характеристиками концепта 'acceptance of grief' в случае ракового заболевания являются нахождение положительного аспекта в болезни и преодоление депрессии.

Нахождение положительного аспекта в собственной болезни может актуализироваться через позитивное влияние на образ жизни ее носителя:

Actually, I don't care if it's safe or not, I drink it anyway. Because I'm an American, and I expect a little cancer in my food and water. Let me have a few hundred thousand carcinogens here. A little cancer never hurt anybody. Everybody needs a little cancer, I think. It's good for you, keeps you on your toes [12].

По мнению комика, немного рака никому не повредит, наоборот, поможет увереннее держаться на ногах. Зрители встречают данный фрагмент бурным смехом.

К принятию болезни приводит преодоление депрессивного состояния. Достичь этого предлагается через осуществление давней мечты больного:

Dee: We can't just abandon him right now. He needs people around him. He shouldn't be alone. Dennis: What's the one thing that Charlie never gets? Mac: Laid. Dennis: Right! So let's find a girl for Charlie... someone to be there for him, spend time with him, nurture him [13].

Новость о том, что у друга рак, заставляет остальных задуматься, как помочь ему получить желаемые отношения с девушкой – то, чего больной никогда не смог бы достичь сам, в силу своего внешнего вида и привычек.

В контексте *cancer* актуализируется не только само заболевание, но и последствия перенесенного рака: *Well, I'm glad you find Parkinson's funny. You're gonna love the cancer. I've got prostate cancer. And it's over now, you know, they've got it all cleared, they whipped it out, I pee like a race horse. And I went back to the doctor... He said, "Can you still achieve erection?" I'm thinking, "Don't ask me to show you, please." And everything is in working order, except I have orgasm but I don't ejaculate, because... that's what the prostate does. And it's not there anymore, so... Nobody in my house sleeps in a wet patch* [14]. Описывая последствия операции по удалению рака простаты, комик признается, что хоть теперь у него нет проблем с мочеиспусканием (при этом используется идиоматическое выражение *pee like a race horse*), но есть определенные физиологические изменения, приводящие к отсутствию пятен на штанах (*Nobody in my house sleeps in a wet patch*). Аудитория реагирует бурным смехом и аплодисментами.

Также субъекты комического часто пытаются найти способ избавиться от болезни: *Besides, I ain't afraid of cancer, I had broccoli for lunch. Broccoli kills cancer. It's true, you find out you got some cancer, get yourself a fucking bowl of broccoli, that'll wipe it right out in a day or two. Cauliflower kills the really big cancers, the ones you can see through clothing from across the street. Broccoli kills the little ones, the ones that are slowly eating you away from inside. In fact, bring your doctor a bowl of broccoli, he's probably got cancer, too, probably picked it up from you* [12].

В представленном примере панацеей объявляются брокколи и цветная капуста, которые обладают свойством уничтожать разные типы рака, от небольшого внутреннего до огромного, заметного через улицу. Помимо аплодисментов, зрители сопровождают фрагмент свистом и одобрительными возгласами.

Следует отметить, что стратегия по поиску путей избавления от рака вызывает больше одобрительных эмоций, по сравнению с принятием болезни.

Заключение. Таким образом, принятие ракового заболевания реализуется, в первую очередь, через нахождение в этой болезни положительного аспекта и преодоление депрессии. Также одной из популярных линий поведения в случае актуализации рака является поиск способ преодоления болезни.

Отметим, что реализация ценностного концепта ‘acceptance of cancer’ более характерна для стендап-выступлений, чем для ситкомов.

Список источников

1. Шоков Н.Н. Семантический механизм и приемы комического // Филологические науки. Вопросы теории и практики. Тамбов: Грамота, 2017. №7 (73): в 3-х ч. Ч.1. С. 170-173.
2. Морозова А.М. Жанровая специфика юмористического дискурса // Вестник ЛГУ им. А.С. Пушкина. СПб. 2013. С.216-222.
3. Фефелова Г.Г. Языковые средства выражения комического в юмористическом дискурсе // Филологические науки. Вопросы теории и практики. Тамбов: Грамота. 2016. № 9(63): в 3-х ч. Ч.2. С.170-173.
4. Бочкарев А.И., Гордеева М.Н. Особенности актуализации ценностного концепта ‘acceptance of grief’ в рамках комического дискурса // Вестник Томского государственного университета. 2023. № 494. С. 5–12.
5. Бочкарев А.И. Эмоциональная реакция аудитории как способ оценки комического и ценностного статусов различных явлений // Вопросы психолингвистики. 2023. № 1 (55). С. 24–35.
6. Клейберг Ю.А. Креативная девиантология. – М., 2016. – С.151-152.
7. Кузовникова Е.Г. Немецкоязычный черный юмор: прагмалингвистический и социокультурный аспекты / Е.Г. Кузовникова. М, 2023. 197 с.
8. Bucaria C. Taboo Comedy on Television: Issues and Themes // Taboo Comedy. Television and Controversial 96 Humour. London: Palgrave Macmillan, 2016. P. 1–18.
9. Крысин Л.П. Эвфемизмы в современной русской речи // Русистика. Берлин, 1994. Вып. 1. С. 28-49.
10. Евстафьева, М.А. Тематическое поле черного юмора // Вестник Балтийского федерального университета им. И. Канта. Серия: Филология, педагогика, психология. 2017. № 4. С. 24-31.
11. Demjén Z. Laughing at cancer: Humour, empowerment, solidarity and coping online // Journal of Pragmatics 101. 2016. P. 18-30.
12. Carlin G. Doin’ it again! 1990. URL: <https://scrapsfromtheloft.com/comedy/george-carlin-doin-it-again-transcript/> (дата обращения: 20.02.2023).
13. It’s Always Sunny in Philadelphia. Charlie Gets Cancer. 2005. URL: https://sublikescript.com/series/Its_Always_Sunny_in_Philadelphia-472954/season-1/episode-4-Charlie_Has_Cancer (дата обращения: 20.02.2023).
14. Connolly B. High Horse Tour 2016. URL: <https://scrapsfromtheloft.com/comedy/billy-connolly-high-horse-tour-live-transcript/> (дата обращения: 20.02.2023).

CANCER AS A HUMOROUS OBJECT IN ENGLISH LINGUISTIC CULTURE

Gordeeva M.N., Bochkarev A.I.

Novosibirsk State Technical University, Novosibirsk, the Russian Federation

The present paper analyzes the features of value-comic objectifying cancer in the humorous discourse of English linguistic culture. The authors have established that a large number of jokes which are subjected at fatal diseases are associated with cancer. The article has determined that among all the axiological concepts used to objectify cancer, the most common is the acceptance of grief. In turn, accepting such a disease as cancer consists of finding a positive aspect and overcoming depression, and facing consequences of the illness. Also, attempts to find a way to get rid of the disease are very popular.

Keywords: axiological linguistics, concept, humour, cancer, stand-up, sitcoms.

СТИХ КАК СЕМИОТИЧЕСКОЕ ЕДИНСТВО ПОЭТИЧЕСКОГО ТЕКСТА В КОНЦЕПЦИИ

Ю.М. ЛОТМАНА

Колчина В.А.

Российский государственный социальный университет, Павловский Посад

kol4ina.valentina@yandex.ru

В статье раскрывается точка зрения выдающегося российского исследователя Ю. М. Лотмана относительно семиотического единства стиха. Ученый доказывает существование многоуровневого характера структуры поэтического текста, предлагая обоснованные механизмы его интерпретации.

Ключевые слова: структура, система, элемент, событие, смысл, поэтическое единство, рифма, язык, граница, поле интерпретаций, поэтическая модель мира.

Ю.М. Лотман рассматривает поэтические тексты с позиции структурного анализа. В основе структурного анализа лежит взгляд на литературное произведение как на органическое целое. Специфичность заключается в самом понимании целостности. Художественное произведение представляет собой некоторую реальность и в этом качестве может члениться на части.

Реальность текста создается системой отношений, тем, что имеет значимые антитезы, то есть тем, что входит в структуру произведения. Понятие структуры подразумевает, прежде всего, наличие системного единства. Структура всегда представляет собой модель. Текст же по отношению к структуре выступает как реализация или интерпретация ее на определенном уровне. Нельзя дешифровать текст, не зная кода.

Таким образом, Ю.М. Лотман рассматривает текст как особым образом организованную семиотическую структуру. Язык в этом смысле представляет собой материал, отмеченный высокой социальной активностью еще до того, как он стал тканью художественного произведения. В основе любого языка лежит понятие знака – значимого элемента данного языка.

Проза, как утверждает М.Ю. Лотман, в современном значении слова возникает в русской литературе с Пушкина. Она соединяет одновременно представление об искусстве высоком и о не-поэзии. За этим стоит эстетика «жизни действительной» с ее убеждением, что источник поэзии – реальность. Таким образом, эстетическое восприятие прозы оказалось возможным лишь на фоне поэтической культуры. Проза – явление более позднее, чем поэзия, возникшее в эпоху более зрелого эстетического сознания.

«Точность и краткость – вот первые достоинства прозы, - писал Пушкин, критикуя прозу Карамзина. – она (проза, - Ю.Л.) требует мыслей и мыслей - без них блестящие выражения ни к чему не служат». Художественная проза возникла на фоне определенной поэтической системы как ее отрицание.

Стихотворение – сложно построенный смысл. Все его элементы – это элементы смысловые, они являются обозначениями определенного содержания. Художественный текст – текст с повышенным признаком упорядоченности. В основе структуры художественного текста лежит стремление к максимальной информационной насыщенности.

В поэтическом тексте все элементы взаимно соотношены и соотношены со своими нереализованными альтернативами, следовательно – семантически нагружены. Художественная структура проявляется на всех уровнях.

В основе сюжета в лирике, в конечном счете, лежат жизненные ситуации. Между жизненными ситуациями и «лирическими ситуациями» поэтического текста располагается определенная кодирующая система, которая определяет то, как те или иные явления из мира реальности преломляются в конструкции текста. Очевидно, что одной из основных кодирующих систем этого типа будет структура художественного мышления и – на более высоком уровне – структура идеологических моделей данного общества. Текст становится поэтической моделью мира.

Всякий «язык культуры», язык как некоторая моделирующая система претендует на универсальность, стремится покрыть собой весь мир и отождествить себя с миром. Если же какие-либо участки реальности не покрываются этой системой (например, «низкая природа» или «низкая лексика»), то, с ее точки зрения, они объявляются несуществующими.

В результате складывается характеризующая данную культуру система языковых моделей, которые находятся между собой в отношении изоморфизма (подобия), взаимно уподобляясь друг другу как разные модели единого объекта – всего мира.

В этом смысле стихотворение как целостный язык подобно всему естественному языку, а не его части. Уже тот факт, что количество слов этого языка исчисляется десятками или сотнями, а не сотнями тысяч, меняет весомость слова как значимого сегмента текста. Слово в поэзии «крупнее» этого же слова в общеязыковом тексте. Составив словарь того или иного стихотворения, мы получаем контуры того, что составляет мир, с точки зрения этого поэта.

Рифма, как подчеркивает Ю.М. Лотман, – граница стиха. Отмеченность границы роднит стих со словом. А паузу в конце стиха – со словоразделом. Каждый значимый элемент стремится выступать в качестве знака, имеющего самостоятельное значение. И текстовое целое предстает как некоторая фраза, синтагматическая цепь единой конструкции. Одновременно этот же элемент имеет тенденцию выступать лишь как часть знака, а целое приобретает признаки единого знака, имеющего общее и нерасчленимое значение.

Единство стиха проявляется на метрическом, интонационном, синтаксическом и смысловом уровнях, оно может дополняться единством фонологической организации, которая часто образует внутри стиха прочные локальные связи.

Лексическое значение слов внутри стиха индуцирует в соседних словах сверхзначения, невозможные вне данного стихового контекста, что часто приводит к выделению доминирующих в стихе смысловых центров, с одной стороны, и слов, сведенных на положение связок и частиц префиксально-суффиксального характера, – с другой.

То, что стих – это одновременно и последовательность слов, и слово, значение которого отнюдь не равно механической сумме значений его компонентов придает стиху двойной характер. Стих сохраняет свою семантику, которая присуща этому тексту как нехудожественному сообщению, и одновременно приобретает интегрированное сверхзначение. Напряжение между этими значениями и создает специфическое для поэзии отношение текста к смыслу. Строфа также есть смысловая конструкция.

Поэтические сюжеты отличаются гораздо большей степенью обобщенности, чем сюжеты прозы. Поэтический сюжет претендует быть не повествованием об одном каком-либо событии, рядовом в числе многих, а рассказом о Событии – главном и единственном, о сущности лирического мира.

Художественный текст создает вокруг себя поле возможных интерпретаций, порой очень широкое. При этом чем значительнее, глубже произведение, чем дольше живет оно в памяти человечества, тем дальше расходятся крайние точки возможных (и исторически

реализуемых читателем и критикой) интерпретаций. Художественный текст реагирует на соположенные (порой чисто случайно) тексты, входя с ними в семантические отношения.

В отличие от нехудожественных текстов произведение искусства соотносится не с одним, а с многими, дешифрующими его кодами. Индивидуальное в художественном тексте – это не внесистемное, а многосистемное. Чем в большее количество дешифрующих структур входит тот или иной конструктивный узел текста одновременно, тем индивидуальнее его значение. Входя в различные «языки» культуры, текст раскрывается разными сторонами. Внесистемное становится системным и наоборот. Набор возможных дешифрующих систем составляет некоторую свойственную данной эпохе или культуре величину, и он может и должен быть предметом изучения и описания.

Список источников

1. Колчина В.А. Метаморфозы социального дискурса в "точке" социального субъекта // Вестник Удмуртского университета. Ижевск. 2010. Серия Философия. Психология. Педагогика. Выпуск 2. С.29-33.
2. Колчина В.А. Субъективные основания социальной реальности: пространство смысла. Монография. Тверь, 2018.
3. Лотман Ю.М. Анализ поэтического текста. Структура стиха. - М.: Эксмо, 2022.– 416с.
4. Хайдеггер М. Хайдеггер М. Бытие и время. М., 1997.
5. Хайдеггер М. Время и бытие: Статьи и выступления. М., 1993.

VERSE AS A SEMIOTIC UNITY OF A POETIC TEXT IN THE CONCEPT OF Y.M. LOTMAN
Kolchina V.A.

Russian State Social University, Pavlovsky Posad, , Russia
kol4ina.valentina@yandtx.ru

The article reveals the point of view of the outstanding Russian researcher Y.M. Lotman regarding the semiotic unity of verse. The scientist proves the existence of a multi-level nature of the structure of a poetic text and offers reasonable mechanisms for its interpretation.

Keywords: structure, system, element, event, meaning, poetic unity, rhyme, language, border, field of interpretation, poetic model of the world.

Y.M. Lotman examines poetic texts from the position of structural analysis. The basis of structural analysis is the view of a literary work as an organic whole. Specificity lies in the very understanding of wholeness. A work of art represents a certain reality and as such can be divided into parts.

The reality of the text is created by a system of relations. It is constructed by significant antitheses included in the structure of the work. First of all, the concept of structure implies the presence of systemic unity. Structure is always a model. The text, in relation to the structure, acts as its implementation or interpretation on a certain level. You can't decipher a text without knowing the code.

Thus, Y.M. Lotman considers the text as a specially organized semiotic structure. Language in this sense is a material marked by high social activity even before the artist's hand touched it. The basis of any language is the concept of a sign - a significant element of a language.

Prose, according to M.Y. Lotman, in the modern meaning of the word appears in Russian literature from Pushkin. It simultaneously combines the idea of high art and non-poetry. Behind this lies the aesthetics of "real life" with its conviction that the source of poetry is reality. Thus, the aesthetic perception of prose turned out to be possible only against the background of poetic culture. Prose is a later phenomenon than poetry, emerging in an era of more mature aesthetic consciousness.

"Accuracy and brevity are the main advantages of prose", wrote Pushkin, criticizing Karamzin's prose. "It requires thoughts and thoughts; without them, brilliant expressions serve to no purpose." Literary prose arose against the background of a certain poetic system as its negation.

A poem is a complex meaning. All its elements are semantic elements. They are designations of a certain content. Literary text is a text with a high level of orderliness. The structure of a literary text is based on the desire for maximum information richness.

In a poetic text, all elements are mutually correlated and correlated with their unrealized alternatives, and therefore are semantically loaded. Artistic structure manifests itself at all levels.

The plot of the lyrics is based on life situations. Between life situations and the "lyrical situations" of a poetic text there is a certain coding system that determines how certain phenomena from the world of reality are refracted in the construction of the text. Obviously, one of the main coding systems of this type will be the structure of artistic thinking and, at a higher level, the structure of ideological models of the society in question. The text becomes a poetic model of the world.

Language as a certain modeling system claims to be universal. Every "language of culture" strives to cover the whole world and identify itself with the world. If any areas of reality are not covered by this system (for example, "low nature" or "low vocabulary"), then, from its point of view, they are declared non-existent.

As a result, a system of model languages characterizing a culture is formed. These languages are in a relationship of isomorphism, mutually assimilating each other as different models of a single object - the whole world.

In this sense, a poem as a whole language is like the whole of natural language and not part of it. The very fact that the number of words in this language is in the tens or hundreds, and not hundreds of thousands, changes the weight of the word as a significant segment of the text. A word in poetry is "larger" than the same word in a general text. By compiling a vocabulary for a poem, we get the outlines of what makes up the world from that poet's point of view.

Rhyme, as Y.M. Lotman emphasizes, - is the border of the verse. The markedness of the border makes the verse akin to the word. And the markedness makes the pause at the end of the verse akin with a word division. Each significant element tends to act as a sign with independent meaning. The textual whole appears as a certain phrase, as a syntagmatic chain of a structure. At the same time, this element tends to act only as a part of the sign. The whole acquires the characteristics of a single sign that has a common and indivisible meaning.

The unity of the verse is manifested at the metrical, intonational, syntactic and semantic levels. It can be complemented by the unity of the phonological organization, which often forms strong local connections within the verse.

The lexical meaning of words within a verse induces super-meanings in neighboring words that are impossible outside of a given poetic context. It often leads to the identification of semantic centers that dominate in the verse, on the one hand, and words reduced to the position of connectives and particles of a prefix-suffixal nature, on the other.

The fact that a verse is both a sequence of words and a word whose meaning is by no means equal to the mechanical sum of the meanings of its components gives the verse a dual character. The verse retains its semantics, which is inherent in this text as a non-fiction message, and at the same time acquires an integrated super-meaning. The tension between these meanings creates the relation of text to meaning that is specific to poetry. A stanza is also a semantic construction.

Poetic plots are distinguished by a much greater degree of generalization than prose plots. The poetic plot pretends to be not a story about one event, just one among many, but a story about the Event - the main and only one, about the essence of the lyrical world.

A literary text creates around itself a field of possible interpretations, sometimes very wide. Moreover, the more significant and profound the work, the longer it lives in the memory of mankind, the further the extreme points of possible (and historically realized by the reader and critic) interpretations diverge. A literary text reacts to juxtaposed (sometimes purely by chance) texts, entering into semantic relationships with them.

Unlike non-fiction texts, a work of art is correlated not with one, but with many codes that decipher it. The individual in a literary text is not non-systemic, but multi-systemic. The more deciphering structures a particular structural unit of a text is included in at the same time, the more individual its meaning. Entering different "languages" of culture, the text reveals different sides. The non-systemic becomes systemic and vice versa. The set of possible deciphering systems constitutes a certain value characteristic of a given era or culture, and it can and should be the subject of study and description.

References

1. Колчина В.А. Метаморфозы социального дискурса в "точке" социального субъекта // Вестник Удмуртского университета. Ижевск. 2010. Серия Философия. Психология. Педагогика. Выпуск 2. С.29-33.

2. Колчина В.А. Субъективные основания социальной реальности: пространство смысла. Монография. Тверь, 2018.
3. Лотман Ю.М. Анализ поэтического текста. Структура стиха. - М.: Эксмо, 2022. 416с.
4. Хайдеггер М. Хайдеггер М. Бытие и время. М., 1997.
5. Хайдеггер М. Время и бытие: Статьи и выступления. М., 1993.

О МОДЕЛЯХ КОММУНИКАТИВНОГО ПОВЕДЕНИЯ АДВОКАТА/ГОСУДАРСТВЕННОГО ОБВИНИТЕЛЯ В СУДЕБНОМ ДИСКУРСЕ: ПРАГМАЛИНГВИСТИЧЕСКИЙ АНАЛИЗ

Рюмкова Е.В.

Астраханский государственный университет им. В.Н. Татищева, Астрахань

Данная статья посвящена рассмотрению проблемы моделей коммуникативного поведения адвоката, государственного обвинителя в судебном дискурсе, а именно во время допроса свидетелей по делу. Постулируется о том, что выбор модели коммуникативного поведения во время допроса обусловлен целью добиться необходимых показания и убеждения суда в данной версии событий. Анализируются основные модели коммуникативного поведения адвоката, государственного обвинителя, выделенные в ходе анализа стенограмм свидетельских показаний.

Ключевые слова: судебный дискурс, модель коммуникативного поведения, прагматика.

В судебном дискурсе допрос – это процесс получения показаний от лица, обладающего сведениями, имеющими значение для расследуемого дела [1]. Цель допроса как сложного речевого взаимодействия определяет основную линию, модель коммуникативного поведения адвоката/гос. обвинителя.

Модель коммуникативного поведения выбирается адресантом с целью получения необходимой ему информации у свидетелей. При этом одна конкретная интерпретация этой информации оказывается сильнее остальных. Данное лингвистическое явление именуется прагматикой. Богачева Е.А. отмечает, что прагматика занимается значением, в котором контекст играет существенную роль [2]. В судебном дискурсе процесс допроса свидетелей ведется с выбором конкретных моделей коммуникативного поведения для того, чтобы получить «нужную» информацию и убедить суд принять данную версию событий.

Из произведенного нами анализа стенограмм свидетельских показаний становится ясно, что адвокат/гос. обвинитель строит выбор модели своего коммуникативного поведения на устранении социальных дистанций в общении с адресатом, на установлении коммуникативного контакта. Связано это с тем, что речь адвоката/гос. обвинителя должна располагать к себе, а не настраивать против себя, в противном случае цель данного речевого взаимодействия не будет достигнута.

Выделим ряд типичных моделей коммуникативного поведения адвоката/гос. обвинителя, которые встретились нам в ходе проведенного анализа.

Модель 1. Позиция информатора. Автор излагает материал, констатирует факт того или иного события. При этом он не дает свою оценку тому, о чем говорит. В данном случае наблюдаются изменения в сфере знаний адресата, их обогащение с помощью новой информации. Например:

Ребенчук (адвокат): - Вопрос о вашем знакомстве с Жакияновым здесь прозвучал, хочу уточнить. Дело в том, что господин Жакиянов обвиняется в том, что, являясь лицом, занимающим высокую государственную должность акима Павлодарской области, злоупотребил своими полномочиями и из личных интересов ... в пользу фирмы "Ромат" [5].

Это наиболее распространенная и наиболее нейтральная модель коммуникативного поведения.

Модель 2. Позиция комментатора. Эта позиция предполагает наличие дополнительных сведений и личных оценок о существующем факте:

Гос. обвинитель Ефросинин (утвердительно):

- Вы опознавали кого-нибудь?

Потерпевший Абыян А.А.:

- Ну, я опознал то, что я сказал: что вот вроде как один был, похожий на него, на рабочего, по телосложению. А так - как я скажу? Я что, ясновидящий?
- По глазам, то есть матерчатая повязка позволила разглядеть глаза. Он к вам подошел, и Вы разглядели. Это Вы рассказывали следователю [6].

Информация в данном случае эмоционально окрашена, что приводит к изменениям в системе оценок адресата.

Модель 3. Позиция собеседника. Автор разделяет интересы и заботы аудитории, выступает «на равных». Он устанавливает с помощью горизонтальности отношений атмосферу непринужденного общения с адресатом, располагает его вниманием, обращаясь к нему лично, беседуя с ним «на равных»:

Гринспан: ...Иногда мы проводим такие проверки, иногда – нет. Меня удовлетворили доказательства того, что подряды существуют в природе, и эти доказательства я нашел в шести разных источниках, включая заполненные платежные ведомости по результатам выполненных работ. Этого было достаточно.

Конгрессмен Лент: Иными словами, вы утверждаете, что вы – честный и ответственный аудитор.

Гринспан: Да, сэр.

Конгрессмен Лент: Вы просто стали жертвой этой компании наряду с остальными ее инвесторами?

Гринспан: Вот именно, я был жертвой... Я возмущен так же, как и все остальные. Каждую ночь я просыпаюсь в холодном поту: как только я не заметил этого проклятого обмана [3].

Перед нами пример непринужденного общения между адвокатом и свидетелем.

Модель 4. Позиция советчика. Адвокат/прокурор пытается донести до адресата свое мнение относительно того или иного происшествия, привести доводы в пользу своего мнения и т. д. Например:

Гос. обвинитель Ефросинин Д.Г.:

- Кто из троих нападавших наиболее напоминал строителя, был похож на строителя?

Потерпевший Абыян А.А.:

- Как напоминал?

- Ну, может, там, по глазам?

- Ну, глаза были похожи... [6].

В данном примере государственный обвинитель выполняет роль советчика. Сначала задается общий вопрос, без уточнений и пояснений: "Кто напоминал строителя?" Обвинитель ставит свидетеля в затруднительное положение, а затем "советует", "подсказывает": "Ну, может, там, по глазам?". Свидетель соглашается, и обвинитель добивается нужного ему ответа.

Иногда эта позиция может перейти в позицию подсказчика, когда адвокат/гос. обвинитель, добившись нужного эмоционального состояния свидетеля, именно подсказывает ему «правильный» ответ:

Стар Арвизо: Вообще-то их было три. Я нервничал во время допроса.

Месеро: Из-за того, что вы нервничали, вы неверно изложили факты?

Стар Арвизо: Да [4].

Здесь адвокат защиты добивается от ключевого свидетеля фактического признания во лжи.

Модель 5. Позиция эмоционального лидера. В данном случае адвокат/прокурор настраивает аудиторию эмоционально:

Демисинов: - Считаю возможным признать причину неявки по состоянию здоровья уважительной.

Жакиянов Г.Б.: - А можно зачитать, какую телеграмму предварительно он направлял?

Судья: - Указывал, что болен, не мог явиться.

Жакиянов Г.Б.: - Был указан его диагноз?

Судья: - "Прибыть не могу, ранее данные мной показания подтверждаю. Рюмкин." И справка: острый панкреатит, остеохондроз крестцового отдела позвоночника".

Жакиянов Г.Б.: - Понимаете, как получается: в первом случае один диагноз, во втором случае для того, чтобы придать, поскольку остеохондроз не является серьезным, дают диагноз гипертонический криз. Среди присутствующих, я думаю, есть врачи, которые могут сказать свое мнение, в каких случаях бывает гипертонический криз. Я, в принципе, не удивляюсь. ... Обвинение делает все возможное, чтобы его упрятать и не пустить на суд. По нашим сведениям, Рюмкин находится в дневном стационаре, а дневной стационар, вы сами понимаете, означает возможность перемещения больного. Я не исключаю, конечно, что он болел или болеет, но, чтобы это обстоятельство препятствовало его прибытию сюда - это несерьезно, тем более, учитывая серьезность момента, учитывая, что профессор из Санкт-Петербурга приехал сюда, пожилой человек. А Рюмкин, который проходит главным во всей этой цепочке, не может сюда явиться [5].

Модель 6. Позиция наставника. В данном случае автор выступает в роли учителя, он поучает, настроен более категорично, настаивает на своем мнении, в какой-то степени угрожает. Например:

Конгрессмен Лент: Вы проверили разрешение на ведение строительных работ, выданное ZZZZ Best?

Грей: Нет, сэр. В этом не было необходимости.

Конгрессмен Лент: Вы также не заинтересовались у владельцев здания, подавали ли они заявку в страховую компанию на возмещение убытков?

Грей: Нет. В этом не было необходимости. Я видел соответствующую документацию в отчетности ZZZZ Best, которая содержала все необходимые подробности. Поэтому мне незачем было проверять эти данные на стороне.

Конгрессмен Лент: Вы понимаете, что все вам показанное не имело ни малейшего отношения к реальности? Иными словами, вас просто надули?

Грей: Именно так, сэр [3].

Модель 7. Позиция трибуна. Такая позиция встречается достаточно редко.

Таким образом, адресант (адвокат/гос. обвинитель) всегда находится в позиции над адресатом (допрашиваемым): он выбирает, как преподнести то или иное происшествие, акцентировав внимание на «выгодных» для него сторонах. Адресант, меняя модели коммуникативного поведения, переводит ситуацию в суде в различные плоскости.

Таким образом, допрос является одним из процессуальных видов информационного взаимодействия, межличностного общения и обмена информацией двух главных действующих лиц – допрашивающего и допрашиваемого. А осуществляется это взаимодействие с помощью различных моделей коммуникативного поведения, причем выбор модели остается за адресантом.

Список источников

1. Васильев В.Л. Юридическая психология / В. Л. Васильев. Спб.: Питер, 1997. 498 с.
2. <https://cyberleninka.ru/article/n/strategii-manipulyatsii-v-angloyazychnom-sudebnom-subdiskurse-lingvopragmaticheskij-analiz/viewer>
3. <http://ellib.gpntb.ru/?journal=ntb&year=2006&num=7&art=8>
4. <http://www.zakon.kz/our/news/news.asp?id=36304>
5. <http://www.zhakiyanov.info/article.php?id=442>
6. <http://www.kuban-justice.ru/info/sud.htm>

The given article is devoted to the problem of models of communicative behavior of a lawyer, a public prosecutor in courtroom discourse, namely during the interrogation process of witnesses in a trial case. It is postulated that the choice of a model of communicative behavior during interrogation process is conditioned by the goal of obtaining the necessary testimony and convincing the court in this version of events. The article analyzes the main models of the communicative behavior of a lawyer and a public prosecutor, highlighted during the analysis of transcripts of testimony.

Keywords: courtroom discourse, models of communicative behaviour, pragmatics.

РЕЧЕВЫЕ ОСОБЕННОСТИ ОРАТОРСКОГО ТАЛАНТА УИНСТОНА ЧЕРЧИЛЛЯ

Чурсина О.В., Борисов И.П.

ФГБОУ ВО «Астраханский государственный университет им. В. Н. Татищева», Астрахань

В данной статье рассматриваются речевые особенности выступлений одного из величайших ораторов XX века Уинстона Черчилля. Авторы статьи анализируют методы и приемы, которые Черчилль использовал в своих речах, способствовавшие передачи его идеи ясно и убедительно, находившие огромный отклик и эмоциональную реакцию у слушателей. В статье представлены известные цитаты Черчилля, ставшие его легендарными высказываниями, и анализируются отличительные характеристики его обращений.

Ключевые слова: Уинстон Черчилль, государственный деятель, оратор, приемы речи

В мире политики существует немало выдающихся лидеров, которые своими речами и ораторским мастерством кардинально меняли ход истории. Один из самых ярких примеров такого лидерства - Винстон Черчилль, британский политик и государственный деятель, который славился своими могущественными речами.

С самого начала своей политической карьеры Черчилль демонстрировал уникальное ораторское мастерство. С его речами связывали оживление и надежду, силу и решительность в тяжелые для Великобритании времена. Одним из самых ярких примеров такого момента можно назвать его знаменитую речь, произнесенную во время Второй мировой войны. В ней Черчилль говорил о верности своей страны и уверенности в ее победе над нацистами, поднимая дух нации в тяжелое для всех время.

“...Even though large tracts of Europe and many old and famous States have fallen or may fall into the grip of the Gestapo and all the odious apparatus of Nazi rule, we shall not flag or fail. **We shall go on to the end. We shall fight in France, we shall fight on the seas and oceans, we shall fight with growing confidence and growing strength in the air, we shall defend our island, whatever the cost may be. We shall fight on the beaches, we shall fight on the landing grounds, we shall fight in the fields and in the streets, we shall fight in the hills; we shall never surrender,** and if, which I do not for a moment believe, this island or a large part of it were subjugated and starving, then our Empire beyond the seas, armed and guarded by the British Fleet, would carry on the struggle, until, in God’s good time, the New World, with all its power and might, steps forth to the rescue and the liberation of the old...” [2, с.324] “...Несмотря на то, что большие участки Европы и многие старые и знаменитые государства пали или могут пасть в объятия Гестапо и всех отвратительных инструментов нацистского правления, мы не сдадимся и не поддадимся. Мы пойдем до конца. Мы будем сражаться во Франции, мы будем сражаться на морях и океанах, мы будем сражаться с уверенностью и растущей силой в воздухе, мы будем защищать наш остров, каким бы ни был цена. Мы будем сражаться на пляжах, мы будем сражаться на местах высадки, мы будем сражаться на полях и на улицах, мы будем сражаться в горах; мы никогда не сдадимся, и если, что я не верю ни на мгновение, этот остров или большая его часть окажутся поработанными и голодающими, тогда наша Империя за морями, вооруженная и охраняемая британским флотом, будет продолжать борьбу, пока, по мудрости Бога, Новый Мир, со всей своей мощью и силой, не начнет спасать и освобождать старый мир...” (Перевод наш). В этой речи Черчиллю пришлось сообщить нации о постигшей союзников военной катастрофе и предупредить о возможной попытке вторжения Германии. Премьер-министр подготавливал британцев к тому, что Францию спасти не удастся, и она выйдет из войны.

Повтор конструкции *we shall* с последующими глаголами подчеркивает бескомпромиссную волю к борьбе и нежелание сдаваться ни при каких обстоятельствах.

Ораторское мастерство Черчилля проявлялось не только в тяжелых временах, но и в мирное время. Его речи в парламенте становились значимым событием, в котором проявлялись его ум, юмор и сила аргументации. Черчилль был знаменит своей способностью убеждать слушателей в правильности своего мнения и вдохновлять их на решительные действия. Одним из главных принципов ораторского таланта Черчилля была простота речи. Он использовал понятные слова и фразы, доступные широкой аудитории. Каждое его высказывание было наполнено эмоцией и живостью, что делало его речи не только общедоступными для восприятия, но и надолго запоминающимися в умах и сердцах слушателей.

Из проанализированных нами обращений У. Черчилля можно выделить следующие особенности его выступлений:

- наличие таких риторических приемов, как использование возвышенного стиля, устаревших или малоупотребительных слов с целью поэтизации речей, апеллирование к высшим чувствам слушателей, что поднимало дух людей в годы страшной войны, восхваление героизма, трудолюбия и стойкости простых людей в ежедневной изнурительной работе в городах, разгромленными немцами, наравне с героизмом высокопоставленных генералов, проливающих кровь на полях сражений. Обращение к нации как к единому целому выражается в частом использовании местоимений «мы» и «наш», что выступает как призыв к сплоченности и обращение к чувствам людей с позиции «своего».

- с точки зрения языковой структуры речей, стиль языка У. Черчилля отличается богатством и сложностью. К грамматическим особенностям анализируемых речей можно отнести различные синтаксические конструкции с разной функционально-стилистической и экспрессивной окраской. Примером таких могут служить усилительные, уточняющие, выделительные конструкции, параллельные конструкции, вопросительные предложения, инверсия и особенное использование артикля.

- среди стилистических особенностей языка Черчилля можно выделить особое построение речи, использование в речах поэтизмов, метафор, эпитетов, сравнений, повторов, также обращение оратора к античному искусству, истории и литературе. Все это вместе создает тот уникальный стиль языка ораторских выступлений политика, несравнимый ни с чьими другими выступлениями [3].

Изучение известных цитат и искрометных афоризмов У. Черчилля [1] помогает нам лучше понять силу его таланта оратора, оказавшего значительное влияние на ход истории Великобритании и международное сообщество. Его речи вдохновляли и поднимали на дух не только британцев, но и людей по всему миру. Именно благодаря своему ораторскому дару Черчилль стал одним из самых узнаваемых и восхищаемых политиков своего времени.

В заключение, хотелось бы отметить, что ораторский талант Уинстона Черчилля был одним из его главных козырей, который он искусно использовал в своей политической карьере. Его речи оставались в памяти слушателей на долгие годы и продолжают вдохновлять нас и по сей день. Он доказал, что ораторский талант - это не просто умение говорить, но и искусство вдохновлять, убеждать и двигать людей к переменам. Черчилль использовал язык почти как оружие, и он был хорошо известен своим оружием и остроумными замечаниями.

Он фантастически владел языком, поэтому неудивительно и вполне заслужено, что ему была присуждена Нобелевская премия по литературе, и это отражает силу его слов и тот факт, что они имели огромную популярность.

Список источников

1. The Quote Verifier: Who Said What, Where, and When, Ralph Keyes. 2006. 384 p.
2. Churchill, Winston S. Blood, Toil, Tears, and Sweat. Washington, D.C.: Center for the Study of Democratic Institutions. 1972. 588 p.
3. The Churchill Factor: How One Man Made History B.Jonson. 2014. 432 p.

SPEECH FEATURES OF WINSTON CHURCHILL'S TALENT AS AN ORATOR

Chursina O.V., Borisov I.P.

Astrakhan State University named after V. N. Tatishchev, Astrakhan

This article examines the speech features of the address of one of the greatest speakers of the 20th century, Winston Churchill. The authors of the article analyze the methods and techniques that Churchill used in his speeches, which contributed to the transmission of his ideas clearly and convincingly, which found a huge response and emotional reaction from listeners. The article presents Churchill's famous quotes, which have become his legendary sayings, and analyzes the distinctive characteristics of his addresses.

Keywords: Winston Churchill, statesman, orator, speech techniques

В данной статье рассматривается структурно-семантическая специфика субстандартной лексики. На основе анализа теоретического материала автор дает обобщенную характеристику таким понятиям как субстандартная лексика, семантическая структура слова.

В современном мире коммуникация играет важную роль и язык является ключевым инструментом взаимодействия между людьми. Одной из интересных и малоизученных пластов языка является субстандартная лексика. Целью настоящей статьи является описание структурно-семантической специфики такой лексики.

В настоящее время исследования субстандартного лексического пласта приобретают особую актуальность. На первом этапе наших научных изысканий нами была предпринята попытка проанализировать определения субстандартной лексики авторитетных ученых и сложить свое понимание субстандарта в его многогранности и многоаспектности.

В. Б. Быков рассматривает субстандарт как «нормативную подсистему национального языка, где преобладают некодифицированные, узуальные нормы» [1]. Е. Н. Калугина под субстандартом понимает «гетерогенный языковой континуум, характеризующийся ненормативностью, устной формой бытования, манифестацией субкультурных ценностей, нечеткими границами между его разновидностями, лексическим уровнем существования» [3]. По мнению Г. В. Рябичкиной субстандарт представляет собой совокупность лексических единиц, не принадлежащих к литературному языку, такие как разговорный регистр, просторечие, жаргонизмы, сленгизмы, арготизмы, вульгаризмы и другие языковые категории [4]. Существует и множество других определений и толкований. На основании всего вышесказанного мы можем констатировать, что субстандарт – это неотъемлемая часть развитого языка, в состав которой входят лексические единицы, употребление которых в речи нарушает нормы литературного языка. Субстандартные лексические единицы (далее СЛЕ) постоянно обновляются и подвергаются изменениям под влиянием культурных и социальных тенденций.

Следует отметить, что в семантической структуре СЛЕ особую актуальность приобретает выделение макрокомпонентов. Вопросом выделения макрокомпонентов в структуре лексической единицы (далее ЛЕ), занимались такие ученые как А.А. Потемня, Ю.Д. Апресян, И.А. Стернин, В.Н. Телия, Н.А. Лукьянова, В.И. Шаховский, И.В. Арнольд, Д.Н. Шмелев, А.В. Кунин, Б.А. Ларин и др. Так, опираясь на разные теоретические исследования в области семантической структуры ЛЕ и учитывая предмет нашего исследования, мы выделяем два важных макрокомпонента в структуре семантики СЛЕ: денотативный и коннотативный.

Денотативный макрокомпонент является основным компонентом лексического значения слова, который отражает признаки, свойства предмета или явления внеязыковой действительности [5]. Денотат устанавливает соотношение обозначаемого с миром и является элементом когнитивной деятельности человека. В свою очередь коннотативный макрокомпонент охватывает «внутреннюю форму, оценочный смысл, стилистическую маркированность и экспрессивную окраску, характеризующую обозначаемое слово в целом» [6]. Коннотация передает эмоционально-оценочное отношение говорящего к денотату ЛЕ.

В семантической структуре ЛЕ литературного языка основой выступает именно денотативный макрокомпонент, а в семантической структуре СЛЕ, наоборот, главным компонентом является коннотативный, так как субстандарту присуща ярко выраженная эмотивно-оценочная характеристика. По мнению О.С. Захаровой употребляя в речи СЛЕ, говорящий нацелен не на отражение объективной картины мира, а на выражение своего отношения к обозначаемому и осуществление определенного воздействия на другого человека с помощью выделения положительных или отрицательных коннотаций СЛЕ [2].

В заключение мы хотим отметить, что семантическая структура СЛЕ остается еще мало изученной и требует дальнейшего изучения.

Список источников

1. Быков В. Б. Лексикологические и лексикографические проблемы исследования русского субстандарта: автореф...д. филол. н. М., 2001. - 30
2. Захарова О.С. Оказиональное слово как носитель денотативного и прагматического содержания / О.С. Захарова// Вестник РУДН. – 2013- №2. – с. 52 – 59
3. Калугина Е. Н. Понятийно-теоретический аспект исследования языкового субстандарта / Е. Н. Калугина // Научный диалог. – 2013. – № 5 (17): Филология. – С. 261–00.
4. Рябичкина Г. В. Проблемы субстандартной лексикографии английского и русского языков: теоретический и прикладной аспекты: диссертация... д. филол. н.: – Пятигорск, 2009. – 389
5. Стернин И.А. Лексическое значение слова в речи. – Воронеж, 1985
6. Телия В.Н. Коннотативный аспект семантики номинативных единиц. М., 1986. 141 с.

К ПРОБЛЕМЕ ОПРЕДЕЛЕНИЯ ПРЕДМЕТА ЮРИДИЧЕСКОЙ ГЕРМЕНЕВТИКИ

Кудрявцев М.М.

Сибирский Федеральный Университет, Красноярск

В работе анализируются подходы к понятию «юридическая герменевтика» и «герменевтика права». Обосновывается, что задача герменевтики состоит не только в истолковании, но и в определении бытия права.

Ключевые слова: право, герменевтика.

В современной науке понятия «юридическая герменевтика», «герменевтика права» и «правовая герменевтика» рассматриваются как синонимы [1, 5, 6].

Понятие «юридическая герменевтика» используется как минимум в двух значениях. Во-первых, под юридической герменевтикой понимают методологию интерпретации юридических текстов. Во-вторых, под юридической герменевтикой понимают раздел философии права. Основания юридической герменевтики как методологии интерпретации юридических текстов впервые оформляются в работах античных философов. В частности, в «Государстве» Платона обсуждаются те нормы, в соответствии с которыми должна функционировать идеальная социальная система [8].

Позднее идея толкования и интерпретации норм была развита в работах философско-стоиков и софистов. Возникновение искусства толкования в античную эпоху было связано с развитием публичной сферы (в том числе политической). И. П. Малинова в работе «Философия права и юридическая герменевтика» утверждает следующее: «Отнюдь не философы ввели в обычай коллективные обсуждения и публичные выступления. Но именно благодаря этому обычаю, сложившемуся в сфере полисной политики и права, появился на свет феномен древнегреческой философии, давший жизнь всей последующей западной философской культурной традиции с её диалогичностью, рефлексивностью и субъект-объектной оппозиционностью» [6, СС. 17-18].

Возникновение юридической герменевтики как раздела философских наук связывают, прежде всего, с работами И. Канта «Критика чистого разума» [4] и Г. Гегеля «Философия права» [3].

В «Философии права» Гегель противопоставляет личность и субъекта и утверждает, что личность есть результат дальнейшего развития первичного, недифференцированного правосознания, характерного для всякого социального субъекта: «Личность содержит вообще правоспособность и составляет понятие и саму абстрактную основу абстрактного и потому формального права. Отсюда веление права гласит: будь лицом и уважай других в качестве лиц» [3, СС. 97-98]. Таким образом Г. Гегель определяет один из источников права и указывает на то, как именно право регулирует человеческие взаимоотношения.

Иначе формулирует задачу юридической герменевтики Х.-Г. Гадамер: «Задача истолкования суть задача конкретизации закона в том или ином случае, то есть задача аппликации. Происходящее при этом продуктивное расширение закона (Rechtsergänzung) осуществляется, конечно, судьёй, на которого, однако, данный закон распространяется точно так же, как и на любого другого члена правовой общины. Идея правопорядка предполагает, что приговор судьбы основан не на непредсказуемом произволе, но на справедливом рассмотрении целого». [2, С. 389]. «Справедливое рассмотрение целого» является процессом истолкования, результатом которого, в свою очередь, является понимание целого и применение закона.

Современные исследователи изучают понятие юридической герменевтики под углом проблематики различных разделов философии.

В своей работе «Духовный смысл права в юридической герменевтике» А. И. Овчинников утверждает, что юридическая герменевтика не есть коммуникативная философия права, а задачу юридической герменевтики он видит в толковании смысла права [7].

Важным отличием сферы бытия права от бытия иных социальных объектов является то, что бытие права относится не только к сфере сущего, но и к сфере должного. То есть, проблематика онтологии права затрагивает не только объекты и смыслы «как есть», но и аспекты реальности в их идеальной форме, в том виде, «как они должны быть».

Таким образом, юридическая герменевтика является предметом философского анализа с позиции истории философии, методологии философии, онтологии, гносеологии и социальной философии. Следовательно, взятая в социально-философском аспекте, юридическая герменевтика в значении понимания и толкования юридического текста может быть исследована как форма общественного сознания.

В таком случае основными вопросами юридической герменевтики являются в том числе: взаимодействие общества и человека, влияние человека на общество в сфере правовой реальности (в том числе соотношение общественного и индивидуального при толковании права); обусловленность норм права разнообразными общественными явлениями, религиозными убеждениями, сложившимися обычаями и традициями (в том числе соотношение правового и внеправового); основанные на нормах международного права взаимоотношения политико-экономических систем в современном мире (решение глобальных проблем современности).

Изучение юридической герменевтики под социально-философским углом зрения позволит помочь осмыслить ход истории эволюции человечества, понять состояние и тенденции развития общества.

Список источников

1. Авдеева О. А., Авдеев В. А., Сущностно-ценностный дискурс в понимании права в условиях развития правового государства // Вестник Восточно-Сибирского института МВД России. 2022. №3. СС. 12-22.
2. Гадамер Х.-Г., Истина и метод: основы философской герменевтики. — Перевод с немецкого., М., Прогресс, 1988, — 704 с.
3. Гегель Г. Ф. В. М., Философия права, М., Мысль, 1990, 524 с.
4. Кант И., Критика чистого разума.
5. Ловпаче З. Х., Юридическая герменевтика как раздел науки о понимании // Вестник Адыгейского государственного университета. Серия 1: Регионоведение: философия, история, социология, юриспруденция, политология, культурология. 2011. №3. URL: <https://cyberleninka.ru/article/n/yuridicheskaya-germenevtika-kak-razdel-nauki-o-ponimanii> (дата обращения: 18.06.2022).
6. Малинова И. П., Философия права и юридическая герменевтика: Монография. 2-е изд., доп. — Екатеринбург: Издательский дом Уральского государственного юридического университета, 2017. — 200 с.
7. Овчинников А. И., Духовный смысл права в юридической герменевтике // Правоведение. 2014. №6 (317). URL: <https://cyberleninka.ru/article/n/duhovnyy-smysl-prava-v-yuridicheskoy-germenevtike> (дата обращения: 27.10.2022).
8. Платон. Государство // Платон. Собр. соч.: в 4 т. М., 1994.

ON THE PROBLEM OF DEFINING THE SUBJECT OF LEGAL HERMENEUTICS

The paper analyzes approaches to the concepts of "legal hermeneutics" and "hermeneutics of law". It is proved that the task of hermeneutics is not only to interpret, but also to determine the existence of law.

Keywords: law, hermeneutics.

ОБЕСПЕЧЕНИЯ УПЛАТЫ ТАМОЖЕННЫХ ПЛАТЕЖЕЙ В РОССИЙСКОЙ ФЕДЕРАЦИИ

Короткова Е.С.

ВлГУ,

ekorotkova22@gmail.com

Система обеспечения уплаты таможенных платежей представляет собой комплекс мер, которые направлены на предотвращение неуплаты таможенных пошлин и налогов. В данной статье будет проведен анализ статистических данных о способах обеспечения уплаты таможенных платежей в Российской Федерации за период с 2020-2022 года. Кроме того, будут подробно рассмотрены различные способы обеспечения уплаты таможенных платежей.

Ключевые слова: Таможенные платежи, обеспечение уплаты, статистические данные, денежные средства, банковская гарантия, залог имущества, поручительство.

При перемещении товаров через таможенную границу необходимо уплатить соответствующие таможенные пошлины и налоги. Для предотвращения случаев утраты товаров или их несанкционированной выгрузки была разработана система обеспечения уплаты таможенных платежей. В таможенные платежи входят таможенные пошлины, налоги, сборы, и другие виды взносов связанных с перемещением товаров через таможенную границу ЕАЭС. Обеспечение по уплате таможенных платежей является важной частью пополнение государственного бюджета государства, т.к. составляют значительную часть доходов бюджета.

В статье 63 Таможенного кодекса Евразийского экономического союза (ТК ЕАЭС) говорится о способах обеспечения уплаты таможенных платежей, к ним относятся денежные средства, банковская гарантия, поручительство и залог имущества [1]. Для того чтобы понять какие способы обеспечения уплаты таможенных платежей больше всего применяются в Российской Федерации стоит обратиться к статистике за 2020-2023 год в соответствии с рисунком 1[2].



Рисунок 1 – Динамика использования способов обеспечения уплаты таможенных платежей в 2020-2022 гг., в млрд. руб.

Одним из способов обеспечения уплаты таможенных платежей является поручительство. Таможенные органы Российской Федерации выступают в роли кредиторов по договорам поручительства. Поручитель берет на себя обязательство оплатить таможенные платежи в случае, если основной плательщик не сможет сделать это самостоятельно. Им может быть физическое или юридическое лицо, обладающее достаточным количеством

денежных средств для оплаты таможенных платежей. Общая сумма поручительств, использованных для обеспечения таможенных платежей, значительно возросла с 2020 по 2022 год. В 2020 году она составила 578,3 миллиарда рублей, а в 2021 и 2022 годах достигла 669 и 691 миллиардов рублей. Это свидетельствует о том, что поручительство остается одним из предпочтительных способов обеспечения исполнения обязанности по уплате таможенных платежей.

При выборе способа банковской гарантии плательщик обязательно должен посмотреть о включении банка или кредитной организации в реестр банков, обладающих правом выдачи банковских гарантий. Данная гарантия обеспечивает своевременную уплату таможенных платежей банком в случае, если плательщик не выполняет свои обязательства перед таможенными органами. Объем банковских гарантий, используемых для обеспечения уплаты таможенных пошлин, повышался в 2020 и 2021 годах (с 147.2 до 163.8 млрд рублей). Но в 2022 году данный показатель снизился до 86.5 млрд рублей.

Самым редким способом обеспечения являются денежные средства, которые вносятся на специальный счёт в таможенных органах. Они служат гарантией обеспечения уплаты в случае необходимости. Денежные средства обеспечивают своевременную уплату таможенных платежей, что способствует предотвращению контрабанды. Также, при возникновении задолженности или нарушении, таможенные органы смогут быстро получить необходимые денежные средства. Оставшаяся сумма денежного залога может быть учтена как авансовый платеж [3]. По данным таблицы 1 можно сделать вывод, что сумма обеспечения уплаты таможенных платежей денежными средствами увеличивалась с каждым годом в течение рассматриваемого периода.

Способ, который не использовался в течение данного периода оказался залог имущества. Залогодателем может быть как сам декларант, так и третье лицо. Использование залога имущества связано с дополнительными расходами для залогодателя. Эти расходы включают оценку имущества, которая обычно составляет около 20% от суммы таможенных пошлин и налогов, превышающих рыночную стоимость заложенного имущества. Кроме того, также возникают расходы на обращение взыскания на заложенное имущество. Все это делает использование залога проблематичным.

Таким образом, система обеспечения уплаты таможенных платежей играет важную роль в регулировании внешнеэкономической деятельности и пополнении государственного бюджета. Статистические данные показывают, что наиболее используемым способом обеспечения уплаты таможенных платежей является поручительство. Однако, существуют возможности для улучшения системы, такие как стимулирование применения банковских гарантий и денежных средств в качестве обеспечения уплаты таможенных платежей с целью уменьшения зависимости от поручительства.

Список источников

1. "Таможенный кодекс Евразийского экономического союза" (ред. от 29.05.2019, с изм. от 18.03.2023) [Электронный ресурс]. URL: https://www.consultant.ru/document/cons_doc_LAW_215315/(дата обращения: 12.02.2024);
2. Официальный сайт ФТС России [Электронный ресурс]. URL: <https://www.customs.gov.ru> (дата обращения: 06.02.2024);
3. Федеральный закон от 03.08.2018 N 289-ФЗ (ред. от 25.12.2023) "О таможенном регулировании в Российской Федерации и о внесении изменений в отдельные законодательные акты Российской Федерации" [Электронный ресурс]. URL: https://www.consultant.ru/document/cons_doc_LAW_304093/(дата обращения: 12.02.2024);

УПРАВЛЕНИЕ ПЕРСОНАЛОМ ПРЕДПРИЯТИЯ ОБЩЕСТВЕННОГО ПИТАНИЯ В АСПЕКТЕ ПОВЫШЕНИЯ ЕГО КОНКУРЕНТОСПОСОБНОСТИ

Богомолова И.П., Деревянкина Н.С.

Воронежский государственный университет инженерных технологий, Воронеж

Изучено влияние управление персоналом на конкурентоспособность организации.

Ключевые слова: управление, персонал, конкуренция.

Управление персоналом на предприятии общественного питания - это специализированная функция в организации, ориентированная на управление наемным трудом в сфере общественного питания [1]. Для любой организации важно управление персоналом, но в некоторых сферах роль персонала более значима, чем в других областях. Такими организациями являются предприятия общественного питания. По мере общественного экономического роста и развития инновационных процессов значимость человеческого фактора постоянно растет. Работающих в организации сотрудников могут называть по-разному: кадры, персонал, штат, человеческие ресурсы, трудовые ресурсы. Ряд исследователей считает, что эти термины могут использоваться как синонимы. Другие авторы указывают на некоторые различия, обусловленные подходами и принципами работы с персоналом. В состав персонала входят все наемные работники, а также работающие собственники и совладельцы. Именно персонал является одним из ключевых конкурентных преимуществ организаций, важнейшей составляющей конечного продукта, поэтому на предприятиях общественного питания уделяется такое внимание мастерству и сознательности сотрудников как основному фактору качества обслуживания [1]. Персонал предприятий общественного питания подразделяют на обслуживающий, производственный и административный.

Конкуренция в ресторанном бизнесе часто высока, и успех заведения в значительной степени зависит от эффективности управления персоналом, из чего и будет определяться уровень его конкурентоспособности [2]. Существует несколько ключевых аспектов, которые следует учесть при управлении персоналом в этой сфере для обеспечения конкурентоспособности (рисунок 1). Анализ опыта управления персоналом в заведениях индустрии питания позволяет выявить ключевой аспект развития системы управления персоналом, базирующегося на комплексном подходе к менеджменту. Главным аспектом комплексного подхода выступает акцент на развитие профессиональных навыков. Больше всего внимания уделяется новым сотрудникам, проходящим адаптацию, обучение и формирование первичной лояльности. Для сотрудников проводят семинары, мастер-классы, тренинги. Наиболее перспективным сотрудникам организуют специальное обучение, ориентированное на карьерный рост и получение управленческих должностей. Это способствует увеличению лояльности и мотивации, заинтересованности в работе.

Ресторанный бизнес - это очень большая, постоянно процветающая, необходимая в современном мире и развивающаяся среда, в которой абсолютно у каждой организации имеются конкуренты, и все предприятия конкурируют друг с другом, борясь за свое место на рынке. Поэтому в этой сфере нужны особенные, а где-то и индивидуальные подходы, касающиеся конкретно этой отрасли. Соблюдая все правила и методики, можно стать более конкурентоспособными в сравнении с остальными, а, возможно, даже одними из лучших и успешных.



Рисунок 1 – Ключевые аспекты обеспечения конкурентоспособности в сфере общественного питания

Список источников

1. Управление рестораном, который любит прибыль/Виолетта Гвоздовская – Москва : ООО «Информационная группа «Ресторанные ведомости», 2015. – 256 с. – Текст: непосредственный.
2. Минева, О.К. Управление персоналом организации: технологии управления развитием персонала: Учебник / О.К. Минева, И.Н. Ахунжанова, Т.А. Мордасова. – Москва: Инфра-М, 2017. – 539 с. – Текст: непосредственный.

PERSONNEL MANAGEMENT OF A PUBLIC CATERING ENTERPRISE IN TERMS OF INCREASING ITS COMPETITIVENESS

Bogomolova I.P., Derevyankina N.S.

Voronezh State University of Engineering Technologies, Voronezh, Russia.

The influence of personnel management on the competitiveness of an organization has been studied.

Keywords: management, personnel, competition.

**СОВЕРШЕНСТВОВАНИЕ УПРАВЛЕНИЯ МОТИВАЦИЕЙ ТРУДОВОЙ ДЕЯТЕЛЬНОСТИ
ПЕРСОНАЛА ТОРГОВОЙ ОРГАНИЗАЦИИ**

Богомолова И.П., Чепрасова Э.Л.

Воронежский государственный университет инженерных технологий, Воронеж

Изучено влияние системы мотивации и стимулирования на экономические показатели деятельности предприятия и особенности методов и инструментов организации мотивации и стимулирования труда персонала.

Ключевые слова: мотивация, стимулирование, методы мотивации.

В настоящее время большее внимание уделяется вопросам мотивации работы сотрудников предприятия как важной функции управления. Это позволяет руководству организации эффективно управлять сотрудниками и успешно работать в соответствии с заданным планом по улучшению производственного процесса [2].

Существует множество точек зрения на определение терминов мотивация и стимулирование. Мотивация - это процесс создания организационных условий, которые будут стимулировать стремление работников к достижению целей. А стимулирование сотрудников – это определенные механизмы воздействия на них, направленные на активизацию их деятельности. Эти механизмы должны побудить сотрудников к более эффективной работе и действовать в интересах самой организации.

В настоящее время имеются два основных вида мотивации трудовой деятельности: внешняя и внутренняя. Классификация современных методов управления мотивацией представлена на рисунке 1 [1].

Внутренняя мотивация предполагает, что сотрудники прилагают дополнительные усилия в зависимости от уровня их личного устремления. Обычно они стремятся к достижениям и личному успеху по двум причинам: потому что увлечены своей работой и/или испытывают удовлетворение и гордость, когда хорошо выполняют свою работу.

Внешняя мотивация – это степень, в которой сотрудники прилагают дополнительные усилия из-за внешнего влияния. Внешними мотиваторами в этом случае могут выступать награды или наказания.

Таким образом, при создании системы мотивации руководителям важно учитывать интересы и приоритеты деятельности своих сотрудников, что ими движет, и чего они хотят достичь. При правильном использовании методов и инструментов для мотивации и стимулирования персонала менеджмент может добиться лояльности сотрудников и обеспечить высокий уровень их мотивации. Это, в свою очередь, приводит к повышению производительности труда персонала и росту эффективной работы всего предприятия, в целом [3].



Рисунок 1 - Классификация методов мотивации

Список источников

1. Тимакова, К. С. Особенности использования методов нематериальной мотивации персонала в организации / К. С. Тимакова, Н. А. Юкина. - Текст: непосредственный // Актуальные научные исследования в современном мире. – 2021. – № 1-4(69). – С. 268-270.
2. Тебекин, А.В. Стратегическое управление персоналом: учебник / А.В. Тебекин. – Москва: КноРус, 2020. – 720 с. - Текст: непосредственный.
3. Севостьянов, Д. А. Мотивация и стимулирование трудовой деятельности: учебник / Д. А. Севостьянов. - Москва: ИНФРА-М, 2023. - 278 с. - Текст: непосредственный.

IMPROVEMENT OF MANAGEMENT OF MOTIVATION OF LABOR ACTIVITY MOTIVATION OF THE PERSONNEL OF TRADE ORGANIZATION

Bogomolova I.P., Cheprasova E.L.

Voronezh State University of Engineering Technologies, Voronezh, Russia.

The influence of the system of motivation and stimulation on the economic performance of the enterprise and the peculiarities of methods and tools of organization of motivation and stimulation of the personnel work are studied.

Keywords: motivation, stimulation, methods of motivation.

ЗНАЧЕНИЕ ОБЪЕКТОВ КУЛЬТУРНОГО НАСЛЕДИЯ ДЛЯ РАЗВИТИЯ ТУРИЗМА В ШТАТЕ РИО-ДЕ-ЖАНЕЙРО**Хрусталева А.С., Ермакова Н.А.***Санкт-Петербургский государственный экономический университет*

В статье рассматриваются особенности туризма в Бразилии в целом и более подробно в штате Рио-де-Жанейро. Приведенные данные отражают экономическое значение туризма для экономики штата. Выявлены наиболее привлекательных для туристов объектов материального и нематериального культурного наследия Рио-де-Жанейро.

Ключевые слова. Туризм, Бразилия, штат Рио-де-Жанейро, экономическое значение туризма, объекты материального и нематериального культурного наследия.

Рио-де-Жанейро, занимающий площадь около 43 693 км² [1], является одним из самых маленьких штатов Бразилии, но в то же время одним из наиболее значимых для туристического сектора страны. Например, по объему международного туризма в 2020 году Рио-де-Жанейро был третьим в Бразилии. В этом штате также развит круизный туризм. В 2022 году порты Рио-де-Жанейро приняли около 35 тысяч иностранных туристов, прибывших морским путем, что составило более половины от общего числа прибывших в южноамериканскую страну [2]. Индустрия туризма в Рио-де-Жанейро вносит значительный вклад в экономику города и всего штата, обеспечивая рабочие места и принося доход местному бизнесу. Приток туристов приносит иностранную валюту, которая пополняет региональный бюджет и стимулирует торговлю. Развитая туристская инфраструктура является основой для развития туризма. Рост туризма вызвал увеличение нагрузки на транспортные сети, жилые помещения. Регион является одним из самых популярных направлений в Бразилии и ежегодно привлекает миллионы посетителей.

В 2021 году вклад путешествий и туристической отрасли в валовой внутренний продукт (ВВП) Бразилии увеличился почти на один процентный пункт после снижения в результате пандемии коронавируса (COVID-19) в 2020 году и составил 6,4% [2].

По словам министра туризма Бразилии, в сфере туризма - более 50 видов деятельности, и 23,6 тыс. новых рабочих мест были созданы в 2023 году [8]. Самая высокая занятость – в сфере общественного питания. В 2019 году на жилье и общественное питание приходилось 67% рабочих мест в туристическом секторе Бразилии. 28% занятых в этом секторе предоставляли услуги пассажирского транспорта [2].

В 2021 году в штат Рио-де-Жанейро прибыли немногим более 100 тысяч иностранных туристов, что значительно меньше, чем в два предыдущих года.

Одноименная столица штата является одним из ведущих туристических направлений Бразилии и известна во всем мире своим карнавалом, который проводится каждый год непосредственно перед Великим постом. Однако в 2021 году карнавал пришлось частично отменить из-за пандемии коронавируса (COVID-19), и только парады на Самбадроме разрешили провести почти через два месяца после официальной даты [2]. Доля туризма в ВРП города составляет всего 3,2%, что составляет 2,1 млрд. долларов США. В этом секторе создано 52 600 рабочих мест (3,9% общей занятости) [3].

Бразилия предлагает различные виды отдыха для приезжающих. Так, одной из главных достопримечательностей региона Рио-де-Жанейро являются пляжи. Пляжный туризм является наиболее популярным в штате. Копакабана и Ипанема известны во всем мире своими

золотыми песками, кристально чистыми водами и яркой пляжной культурой. В столице штата находятся многочисленные культурно-исторические объекты, которые отражают богатую историю Бразилии. Самым известным является статуя Христа-Искупителя, которую только в январе 2023 года посетили более 140 тысяч человек [2]. Учитывая стоимость экскурсии для одного человека, это принесло штату более 11,2 миллиона долларов за рассматриваемый период [7]. Именно поэтому культурно-познавательный туризм является еще одним важным направлением туризма в Рио-де-Жанейро.

Кроме того, Рио-де-Жанейро известен своими ежегодными карнавальными торжествами, которые привлекают миллионы туристов со всего мира и, соответственно, событийным туризмом. Карнавал - это яркий и красочный фестиваль, наполненный парадами, музыкой самбы и экстравагантными костюмами. Проведение карнавала принесло городу 4 млрд бразильских реалов за 2020 год [2].

Приключенческий туризм также находится на подъеме в Рио-де-Жанейро. Разнообразный рельеф города открывает возможности для таких видов активного отдыха, как пеший туризм, скалолазание и полеты на дельтаплане. Знаменитая гора Сахарная голова и национальный парк Тижук Форе́ст являются популярными местами для туристов, ищущих приключения. В последние годы также растет интерес к приключенческому туризму.

Еще одно популярное направление в Рио-де-Жанейро - экотуризм. В штате расположены крупнейшие в мире городские леса Тижук и Илья-Гранде. Эти природные достопримечательности привлекают туристов, интересующихся биоразнообразием региона и внедрении методов ведения хозяйственной деятельности.

Спортивный туризм также развит в Рио-де-Жанейро, имеющим спортивные традиции. Город принимал летние Олимпийские игры 2016 года, которые посетило значительное количество туристов. Кроме того, Рио-де-Жанейро предлагает возможности для занятий водными видами спорта, такими как серфинг и парусный спорт.

Еще один вид отдыха в рассматриваемом регионе – это культурно-исторический туризм. Рио-де-Жанейро обладает богатым историческим наследием, которое привлекает любителей истории со всего мира. Императорский музей в Петрополисе, бывшей летней резиденции бразильских императоров, знакомит с имперской историей страны. Музей искусств Рио-де-Жанейро и Национальный музей Бразилии также являются популярными достопримечательностями, предлагающими знакомство с искусством и историей региона [4]. В 2021 году научный музей «Завтра» посетили около 216 тысяч человек. Этот показатель был немного ниже, чем тот, который был зафиксирован в предыдущем году, что свидетельствует о сильном воздействии пандемии COVID-19 на культурный сектор Бразилии [2]. Таким образом, посещение упомянутого памятника культуры страны принесло городу более 10,8 миллионов долларов США [9].

Объекты нематериального и материального культурного наследия в штате Рио-де-Жанейро используются для развития туризма различными способами. Эти объекты играют решающую роль в привлечении туристов, заинтересованных в знакомстве с культурным богатством региона (таблица).

Так, Рио-де-Жанейро славится своими знаменитыми достопримечательностями, такими как статуя Христа-Искупителя, Аббатство Богоматери Монтсеррат, гора Сахарная голова и исторические кварталы, такие как Санта-Тереза и Лапа. Данные объекты материального наследия привлекают многочисленных туристов, которые заинтересованы в изучении истории и культуры штата.

Основные объекты материального наследия	Основные объекты нематериального наследия
Аббатство Богоматери Монтсеррат	Карнавал в Рио-де-Жанейро
Здание Министерства Образования и здравоохранения	Танец Самба
Пейзажи Кариоки между горами и морем	Национальная кухня
Статуя Христа Спасителя	Боевое искусство Капоэйра
Гора «Сахарная голова»	
Пляж Кобакабана	
Археологический памятник на пристани Валонго	
Ситио Роберто Бурле Маркс	

*Примечание. Составлено автором.

Таблица 1. Основные объекты культурного наследия штата Рио-де-Жанейро*

В Рио-де-Жанейро в течение всего года проводятся многочисленные культурные мероприятия и фестивали, включая карнавал, который демонстрирует нематериальное культурное наследие штата с помощью музыки, танцев и костюмов. Данные мероприятия привлекают значительное количество местных и международных туристов, что в конечном итоге увеличивает доходы от туризма. Кроме того, в штате находятся многочисленные музеи и картинные галереи, в которых хранятся ценные коллекции произведений искусства, истории и культуры. Хранилища материального наследия служат популярными туристическими достопримечательностями, способствуя росту культурного туризма.

Доход, получаемый от использования объектов культурного наследия, является значительным источником доходов для государственных органов. Существуют различные способы получения этого дохода, включая входные билеты и продажу билетов, налоги и поборы, плату за лицензирование и разрешения, а также инициативы по развитию культурного туризма. Используя богатое культурное наследие Рио-де-Жанейро, государственные власти могут не только получать доход от туристической деятельности, но и сохранять и развивать культурную самобытность [6].

Список источников

1. Портал «Tripbest» [Электронный ресурс] / Режим доступа: <https://www.tripbest.ru/>, свободный. - Загл. с экрана. - Яз. порт., рус.
2. Портал «Statista» [Электронный ресурс]/Режим доступа: <https://www.statista.com/>, свободный. - Загл. с экрана. - Яз. порт., англ.
3. Портал «Eturbonews.com» [Электронный ресурс] / Режим доступа: <https://eturbonews.com/>, свободный. - Загл. с экрана. - Яз. порт., англ.
4. Портал «Colorwhistle.com» [Электронный ресурс] / Режим доступа: <https://www.colorwhistle.com/>, свободный. - Загл. с экрана. - Яз. порт., англ.
5. Портал «Digitalmeetsculture» [Электронный ресурс] / Режим доступа: <https://www.digitalmeetsculture.net/>, свободный. - Загл. с экрана. - Яз. порт., англ.
6. Портал «Finance.rambler» [Электронный ресурс] / Режим доступа: <https://finance.rambler.ru/>, свободный. - Загл. с экрана. - Яз. порт., рус.
7. Портал «Viator» [Электронный ресурс] / Режим доступа: <https://www.viator.com/>, свободный. - Загл. с экрана. - Яз. порт., англ.
8. Портал «Travel.rambler» [Электронный ресурс] / Режим доступа: <https://www.travel.rambler.ru/>, свободный. - Загл. с экрана. - Яз. порт., рус.
9. Портал «Tripadvisor» [Электронный ресурс] / Режим доступа: <https://www.tripadvisor.com/>, свободный. - Загл. с экрана. - Яз. порт., англ.

**THE CULTURAL VALUE OF THE STATE OF RIO DE JANEIRO IN THE
DEVELOPMENT OF TOURISM**

Khrustaleva A.S., Ermakova N.A.

St. Petersburg State University of Economics

The article examines the features of tourism in Brazil in general and in more detail in the state of Rio de Janeiro. These data reflect the economic importance of tourism for the state's economy. The most attractive objects of the tangible and intangible cultural heritage of Rio de Janeiro for tourists have been identified.

Keywords. Tourism, Brazil, the state of Rio de Janeiro, the economic importance of tourism, objects of tangible and intangible cultural heritage.

ФАКТОРЫ ВОЗДЕЙСТВИЯ НА ПРЕДПРИНИМАТЕЛЬСКУЮ ДЕЯТЕЛЬНОСТЬ: СИСТЕМАТИЗАЦИЯ

Каминская А.А.

Московский государственный университет имени М.В. Ломоносова, Москва

Исследуется воздействие неформальных институтов на предпринимательскую деятельность в странах с разным качеством формальной институциональной среды. С использованием эконометрических методов подтверждается связь между культурными факторами и предпринимательской активностью. Установлено, что влияние культурных ценностей на развитие предпринимательства имеет различную направленность и силу в зависимости от качества формальных институтов.

Ключевые слова: неформальные институты, культурные ценности, формальная институциональная среда, индивидуализм, избегание неопределенности, транзакционные издержки

Факторы, влияющие на предпринимательскую деятельность

Региональным различиям в развитии предпринимательства и факторах, влияющих на это развитие, посвящена обширная литература. Большинство исследований были опубликованы в начале 1990-х годов на основе данных 1980-х годов в специальном выпуске журнала «Региональные исследования» 1994. Авторы исследований обнаружили на внутристрановом и межстрановом уровне значительные различия в темпах формирования новых фирм и установили, что около 70% региональных различий в развитии предпринимательства можно объяснить различиями в некоторых экономических и социально-демографических характеристиках регионов [Audretsch, Fritsch, 1994; Davidsson et al., 1994; Fritsch, 1992; Garofoli, 1992, 1994; Guesnier, 1994; Hart, Gudgin, 1994; Keeble, Walker, 1994; Reynolds et al., 1994].

Существуют и более современные исследования, изучающие влияние различных факторов на развитие предпринимательства [Armington, Acs, 2002, Acs, Szerb, Autio, 2016; Fairlie, Krashinsky, 2012; Bjornskov, Foss, 2010; Davidsson, Honig, 2003; Glaeser, Kerr, Ponzetto, 2010; Harper, 2003; Wennekers, Thurik, Van Stel, Noorderhaven, 2007; George et al., 2011; Nikolova, Simroth, 2013].

На основе изученной литературы в данном исследовании предлагается способ систематизации и описание всех изученных факторов, оказывающих влияние на развитие предпринимательства. В данной систематизации были учтены все изученные факторы и распределены по следующим подгруппам:

- социально-экономические факторы
- институциональные факторы
- демографические факторы
- географические факторы
- человеческий капитал и его составляющие
- разнообразие (культурное, лингвистическое, этническое и религиозное)
- культурные факторы

Социально-экономические факторы

Исследования по предпринимательству на региональном уровне показали, что социально-экономические факторы, такие как уровень безработицы, ВВП, уровень доходов населения, промышленная кластеризация, уровень урбанизации, наличие венчурного капитала и другого рискованного капитала имеют важное значение для объяснения региональных различий в развитии предпринимательства [Lee et al., 2004].

К. Эрмингтон и З. Экс обнаружили, что интенсивность промышленности, конкуренция на рынке, рост доходов, а также уровень безработицы напрямую влияют на образование новых фирм [Armington, Acs, 2002]. П. Рейнольдс, П. Уэстхэд и Д. Сторей установили, что расходы на научные исследования и разработки значительно связаны с темпами формирования новых фирм в разных регионах [Reynolds, Storey, Westhead, 1994]. Для развития предпринимательства и открытия новых фирм также важен доступ к технологиям, хорошо функционирующая инфраструктура, доступ к финансам и капиталу [Acs, Szerb, Autio, 2016]. Отсутствие здоровой конкуренции на рынке, в свою очередь, вредит развитию предпринимательства [Alon, Lerner, 2008]. Кроме того, различные исследования, изучающие причины появления новых фирм, обращали внимание на влияние налоговых ставок, транспортных расходов на образование новых фирм [Harrison, Kanter, 1978; Kieschnick, 1981], а также указывали на отрицательную связь между уровнем регулирования рынка труда и развитием предпринимательства [Van Stel et al., 2007] (см. Таблица 1).

Реструктуризация промышленности

Исследования, связанные с образованием новых фирм с 1980-х годов, обращали особое внимание на реструктуризацию промышленности, как фактор влияющий на темп образования новых фирм. Промышленная реструктуризация связана с переходом от производственной занятости к услугам и переходом на использование более эффективных и новых технологий. Переход от производства к услугам, которые обычно являются менее капиталоемкими, чем производство, увеличивает темпы формирования новых фирм [Mason, 1994].

Уровень безработицы

В большинстве исследований по формированию новых фирм в 80-е годы был сильный акцент на влиянии уровня безработицы [Evans, Leighton, 1990, Storey, 1991]. Уровень безработицы значительно возрос в нескольких странах и оставался на очень высоком уровне в течение длительного периода. Было высказано мнение о том, что, когда работники являются безработными, у них может быть больше мотивации начать собственное дело. Образование новых фирм, в свою очередь, может снизить уровень безработицы, поскольку при открытии новой компании создаются новые рабочие места. При этом, более высокий уровень безработицы может также указывать на сокращение совокупного спроса во всей региональной экономике, тем самым оказывая отрицательное влияние на темпы формирования новых фирм [Storey, Johnson, 1987]. Таким образом, направление влияния уровня безработицы в регионе на темп формирования новых фирм неопределенно.

Неравенство в распределении доходов

Неравенство в распределении доходов также влияет на развитие предпринимательства. С одной стороны, значительно низкие уровни дохода могут помешать некоторым будущим потенциальным предпринимателям начать реализовывать их мечты. С другой стороны, низкий уровень дохода может мотивировать других потенциальных предпринимателей открыть свое дело с целью выбраться из нищеты и изменить свой социальный статус [Bjornskov, Foss, 2010] (см. Таблица 1).

ВВП на душу населения

Кроме того, на развитие предпринимательства значительно влияет уровень ВВП на душу населения (см. Таблица 1). Развитые страны предоставляют более благоприятную среду для предпринимательской деятельности. Предпринимательская деятельность развивается активнее в городских центрах, а развитые страны имеют больше городских центров нежели развивающиеся страны [Glaeser, Kerr, Ponzetto, 2010; Glaeser, Rosenthal, Strange, 2010]. Кроме того, предпринимательская деятельность развивается активнее в развитых странах за счет

более налаженной инфраструктуры и лучшей работы рыночного механизма. Более того, из исследований о креативном классе можно сделать вывод, что большие города являются центрами творчества и новых идей [Lee et al., 2004; Koster, 2007]. Таким образом, можно утверждать, что городские районы привлекают людей с более позитивным отношением к изменениям, большей мотивацией и большей склонностью к предпринимательской деятельности [Bosma, Schutjens, 2011].

Тип экономической системы

Очевидно также, что развитие предпринимательства зависит от сложившегося типа экономической системы, применяемой в определенной стране, а именно: социалистической, капиталистической или смешанной. Тип экономической системы определяет экономическую, политическую, производственную и внешнеторговую политику. Все это оказывает непосредственное влияние на развитие предпринимательства [Singh, Gupta, 2016]. Например, в посткоммунистических странах коммунизм оставил в наследство ценности и нормы, которые не способствуют развитию предпринимательства [Bjornskov, Foss, 2010; Hafer, Jones, 2012]. Имеются данные о том, что в бывших социалистических странах Центральной и Восточной Европы коммунизм оставил в наследие слабую институциональную среду, которая сильно отрицательно повлияла на развитие предпринимательства [Johnson et al., 2000; Estrin et al., 2006].

Предпринимательские сети

Еще одним определяющим фактором, который определяет региональный уровень развития предпринимательства, являются предпринимательские сети. Люди из семей предпринимателей или имеющие близких друзей, владеющих бизнесом, чаще обладают предпринимательскими ценностями и стремлениями [Davidsson, Honig, 2003] (см. Таблица 1).

Прямые иностранные инвестиции

Кроме того, прямые иностранные инвестиции также играют важную роль в развитии предпринимательства и экономическом развитии стран. ПИИ не только позволяют передавать нематериальные активы в другую страну, но также делают возможной мобильность знаний и информации и, следовательно, могут играть определенную роль в развитии предпринимательской деятельности. Переход знаний может привести к открытию новых предприятий в «принимающей стране» [Young, Hood, Peters, 1994].

Институциональные факторы

Качество институциональной среды является важным фактором, определяющим темп и направление развития предпринимательства в стране [Boettke, Coyne, 2009; Strohmeyer, Perlitz, 2010; Hwang, Powell, 2005; Aidis, Estrin, Mickiewicz, 2008; Sautet, 2005]. Именно качество формальной институциональной среды определяет вероятность выполнения контрактов, уровень верховенства права, а также защиту прав собственности. Все это непосредственно влияет на развитие предпринимательства. Существует много работ, посвященных развитию предпринимательства в условиях слабой институциональной среды, доказывающих, что в странах с низким качеством институциональной среды предпринимательство развивается хуже, чем в странах с высоким качеством институциональной среды, за счет меньшего количества барьеров, препятствующих предпринимательской деятельности [Johnson et al, 1999, 2000; McMillan, Woodruff, 1999, 2002; Djankov et al, 2005, 2006].

Уровень коррупции

Качество институциональной среды можно измерить с помощью уровня коррупции в стране. Необходимость давать взятки коррумпированным правительственным бюрократам

может увеличить издержки и неопределенность ведения бизнеса в стране. Это требует от фирм или предпринимателей направления части ресурсов на дачу взяток, в то время как эти ресурсы могут быть инвестированы более выгодно. Кроме того, поскольку взяточничество является незаконным, потенциальные инвесторы не могут быть уверены, что обещания правительства будут выполнены, и могут быть обеспокоены тем, что ведение бизнеса в такой стране повредит их репутации. Это означает, что коррупция может снизить ожидаемую доходность от предпринимательской деятельности, и, следовательно, снизить общий объем инвестиций и уровень предпринимательства в стране [Avnimelech, Zelekha, Sharabi, 2014]. Кроме того, когда бизнес-сектор характеризуется высоким уровнем коррупции, престиж предпринимателя, ведущего делового руководителя или инвестора снижается, это может плохо повлиять на развитие предпринимательской деятельности [Burt, 2000; Carsrud, Johnson, 1989]. Коррупция также отрицательно связана с частными инвестициями [Mauro, 1995] и препятствует прямым иностранным инвестициям [Habib, Zurawicki, 2002; Keefer, Knack, 1997], что в свою очередь также отрицательно отражается на развитии предпринимательства [Avnimelech, Zelekha, Sharabi, 2014] (см. Таблица 1).

Верховенство права

Закон является, пожалуй, самым важным фактором предпринимательства и других видов экономической деятельности. «Вероятно, нет единого фактора, который в большей степени способствовал процветанию Запада, чем относительная определенность закона, который здесь преобладал» [Наук, 1960, 178]. Общепринятая точка зрения состоит в том, что правовая основа должна быть достаточно определенной, чтобы предприниматели могли осуществлять свои планы. Предприниматели должны иметь возможность легко выяснить, что от них требует закон, и какие действия запрещены. Они должны быть в состоянии с достаточной степенью уверенности предвидеть, находится ли их планируемое поведение в рамках или вне закона. Когда решения судов последовательны и предсказуемы, многие коммерческие споры не приводят к судебному разбирательству, поскольку, как только выявляются соответствующие факты дела, результат становится ясен [Harper, 2003]. Таким образом, высокий уровень верховенства права в государстве делает правовые последствия предпринимательской деятельности более предсказуемыми и предоставляет возможность предпринимателям строить свои планы с уверенностью, что их права будут соблюдены (см. Таблица 1).

Гарантия выполнения контрактов

Важной составляющей институциональной среды, влияющей на развитие предпринимательства, является гарантия выполнения контрактов. Это означает, что основное содержание предпринимательских контрактов (включая согласованные условия торговли) не подлежит контролю со стороны судов или любого другого государственного органа. Роль судов заключается в обеспечении выполнения этих контрактов; суды должны уважать субъективные решения договаривающихся сторон. Именно сами участники, а не суды, должны решать, выгодны ли их контракты или невыгодны, мудры или безрассудны, справедливы или несправедливы [Harper, 2003]. Таким образом, уверенность предпринимателей в выполнении контрактов облегчит их деятельность, уменьшит издержки заключения контрактов и постконтрактного оппортунизма, что положительно скажется на развитии предпринимательства (см. Таблица 1).

Защита прав собственности

Качество институциональной среды часто измеряют с помощью уровня защиты прав собственности. Институт частной собственности имеет важный психологический аспект,

который усиливает чувства внутреннего контроля и личного влияния и тем самым способствует предпринимательской активности. Правила частной собственности предоставляют людям возможность самоопределения или самостоятельности [Gray, 1989]. Предприниматели не смогли бы осуществить все свои планы, если бы не были достаточно уверены в том, что люди, с которыми они взаимодействуют, имеют исключительный контроль над соответствующими ресурсами. В целях получения прибыли, предприниматели часто должны приобретать исключительные права на активы с целью их продажи по более высокой цене в последующий период. До совершения сделки предприниматель должен будет определить, кто владеет этими активами. Выкупив эти активы, предприниматель будет стремиться к тому, чтобы быть уверенным в его исключительном контроле над данным активом до его продажи. Таким образом, чтобы иметь возможность осуществлять предпринимательскую деятельность, предприниматели должны быть уверены в надежности системы прав собственности [Harper, 2003] (см. Таблица 1).

Наличие федеративного государства

Помимо всего прочего, важным институциональным фактором, влияющим на развитие предпринимательства, является федеративное государство, поскольку верховенство права и защита прав собственности являются лишь одними из необходимых условий для эффективного и беспрепятственного функционирования рынка [Namowu, 1971] (см. Таблица 1). Прочная политическая основа рыночных процессов требует политической децентрализации власти для определения экономической политики, которая до сих пор была наилучшим образом достигнута федеральным конституционным порядком. Федеральная система правления является одной из институциональных конфигураций, наиболее благоприятствующих экономической свободе и развитию [Tocqueville, 1990]. Защищая автономию частных лиц, принимающих решения, федерализм укрепляет убеждения людей в их способности влиять на то, что происходит в их жизни, и повышает их общий уровень внимательности к потенциальным рыночным возможностям [Harper, 2003]. Таким образом, федерализм, сохраняя рыночную конъюнктуру, наделяет предпринимателей большим чувством внутреннего локуса контроля и усиливает их внимание к новым рыночным возможностям. Предприниматели в рамках федеральной структуры государства имеют возможность использовать вариант «выхода», предоставляемый мобильностью, когда они считают, что качество местной нормативно-правовой базы ухудшилось по сравнению с другими регионами [Harper, 2003]. Предприниматели мигрируют в государство, в котором набор нормативных законов и предложение общественных благ наиболее соответствуют их целям [Hirschman, 1970].

Степень экономической свободы

Степень экономической свободы можно также считать показателем качества институциональной среды. К ключевым элементам экономической свободы относятся свобода предпринимательского выбора, свобода вхождения на рынки, конкуренция, верховенство права, защита прав собственности, свобода обмена и договора, а также выполнение контрактов [Harper, 2003]. Условие экономической свободы дает всем участникам рынка возможность действовать в соответствии с их собственными экономическими планами и решениями, чтобы они могли направлять свою энергию на цели, которые они сами для себя определили. В условиях экономической свободы люди с большей вероятностью смогут использовать свои навыки и знания максимально эффективно для достижения своих экономических целей.

Политическая стабильность

Политическая нестабильность приводит к большему риску и неопределенности при заключении контрактов, применении правовых норм, и налоговой/ бюджетной политике. Политическая нестабильность в странах сильно влияет на ее способность защищать потенциальных инвесторов. Нестабильные правительства не могут надежно проводить политику, которая может стимулировать экономику и тем самым препятствуют эффективному функционированию финансовых рынков. Более стабильный политический климат создает условия, при которых финансовые рынки работают лучше, тем самым поощряя большее число людей к предпринимательской деятельности [Roe, Siegel, 2011]. Политический риск и неопределенность могут отрицательно повлиять на процесс предпринимательства, поскольку подобная политическая нестабильность увеличивает операционные издержки, препятствует обеспечению исполнения контрактов, защите прав собственности и защите инвесторов [Dutta, Sobel, Roy, 2013] (см. Таблица 1).

Демографические факторы

Демографические факторы, такие как численность населения, рост населения, плотность, его гендерный и возрастной состав также влияют на развитие предпринимательства.

Возрастной состав

Молодые люди имеют отличные от более старшего поколения взгляды на собственные возможности и общество в целом [Jonsson, Flanagan, 2000; Kirkpatrick, Johnson, 2001]. В общем, молодые люди имеют склонность открывать больше экономических возможностей и имеют вероятность открыть собственное дело и заняться предпринимательской деятельностью значительно выше, чем более старшее поколение [Blanchflower et al., 2000; Peters et al., 1999] (см. Таблица 1).

При этом, если оценивать развитие предпринимательства с помощью сформировавшегося уровня владения бизнесом [business ownership rate], то получается, что возрастная структура населения также напрямую связана с предпринимательством, поскольку среди владельцев бизнеса доля молодых людей очень мала, так как им просто не хватило бы времени на создание и управление фирмой более 3,5 лет [Bosma, Schutjens, 2011]. Кроме того, согласно Д. Бланчфлауэру, Э. Освальду и Э. Штуцеру люди более старшего возраста более склонны к предпринимательской деятельности, но при этом, молодые люди также заявляют о том, что предпочли бы работать на себя [Blanchflower, Oswald, Stutzer, 2001]. Предыдущие исследования также показывают, что люди в когортах среднего возраста имеют самую высокую долю среди существующих владельцев бизнеса [Storey, 1994].

Гендерная структура

Что касается гендерных аспектов, то в большинстве исследований установлено, что женщины менее склонны к участию в предпринимательской деятельности и открытию собственного бизнеса, чем мужчины [Minniti, Arenius, Langowitz, 2005]. Экономический анализ крупной базы данных о бизнес-стартапах в Швеции, показал, что остаточный «чистый» гендерный эффект после введения других объясняющих переменных, влияющих на предпринимательство, таких как образование и предыдущий опыт управления, оказывает значимое влияние на предпринимательскую деятельность [Delmar, Davidsson, 2000]. Таким образом, более высокая доля женщин в населении трудоспособного возраста соответствует более низкому уровню развития предпринимательства (см. Таблица 1).

Плотность населения

Плотность населения на национальном уровне также оказывает влияние на развитие предпринимательства, однако ее роль менее очевидна. Каждая местная область нуждается в

минимальном предложении в розничной торговле, в различных ремонтных и личных услугах. Поэтому в малонаселенных регионах будет относительно много мелких торговых точек, мастерских и поставщиков услуг. В тоже время, городские районы будут способствовать эффекту масштаба, благодаря которому малые предприятия, особенно в сфере розничной торговли, окажутся под давлением [Bais, van der Hoeven, Verhoeven, 1995]. С другой стороны, сети и другие факторы предложения в городских районах способствуют развитию предпринимательства во многих сферах услуг [Audretsch, Keilbach, 2004].

Мобильность населения

Мобильность населения является источником предпринимательских возможностей, поскольку люди таким образом передают большую часть неявной информации, что помогает распознать новые экономические возможности. Перемещаясь, люди несут информацию из места, где эти новые возможности уже были открыты и использованы, в другое место, где они еще не были признаны или эксплуатированы [Shane, 2003]. Существует множество исследований, доказывающих, что мобильность населения является источником предпринимательских возможностей. Например, Д. Рейнольдс рассмотрел межрегиональные различия в начальных уровнях развития предпринимательства в середине 80-х во Франции, Германии, Италии, Швеции, США и Великобритании. Он установил, что иммиграция в регионы положительно коррелирует с открытием новых фирм [Reynolds et al., 1994]. Также Д. Шелл и В. Дэвид установили, что открытие новых фирм положительно связано миграцией [Schell, David, 1981]. Кроме того, регионы с более высоким уровнем внутренней миграции имеют более высокие темпы развития предпринимательства [Pennings, 1982]. Наконец, С. Шейн рассмотрел число организаций на душу населения в экономике Соединенных Штатов с 1899 по 1988 год и обнаружил, что иммиграция положительно повлияла на эту меру [Shane, 1996].

Рост населения

Согласно исследованиям, быстро растущее население является одним из основных факторов, влияющих на развитие предпринимательства [Audretsch, Fritsch, 1994; Davidsson et al., 1994; Fritsch, 1992; Garofoli, 1992, 1994; Guesnier, 1994; Hart, Gudgin, 1994; Keeble, Walker, 1994; Reynolds et al., 1994]. Рост населения является источником благоприятных возможностей для предпринимателей, поскольку рост населения увеличивает масштабы экономики и спрос на различную продукцию и услуги. Б. Гюньер изучил темпы формирования фирмы на примере 100 существующих компаний и на примере 1000 активных работников с 1986 по 1991 год во французских регионах и установил, что на развитие компаний положительно влияет рост населения [Guesnier, 1994]. Аналогичные результаты были получены и при проведении исследований в других странах и подтвердили положительное влияние роста населения на развитие предпринимательства [Audretsch, Fritsch, 1994; Davidsson et al., 1994; Keeble, Walker, 1994; Reynolds et al., 1994].

Численность населения

Влияние численности населения на развитие предпринимательства также подтверждается многими исследованиями. Например, П. Дэвидсон показал, что скорость формирования новой фирмы в разных регионах Швеции была положительно коррелирована с численностью населения [Davidsson et al., 1994]. О. Соренсон и П. Аудиа исследовали образование фирм в обувной промышленности в США в период с 1940 по 1989 год и обнаружили, что численность населения штата положительно влияет на развитие этой отрасли [Sorenson, Audia, 2000]. Другие исследования также подтвердили положительное влияние численности населения на развитие предпринимательства [Pennings, 1982; Carroll, Huo, 1986].

Уровень миграции

Помимо всего прочего, уровень внешней миграции влияет на предпринимательскую деятельность, поскольку, в целом, мигранты являются более рискованными по сравнению с другими людьми. В свою очередь высокий уровень принятия риска положительно влияет на развитие предпринимательства [Saxenian, 1999; Kirchhoff et al., 2002; Levie, 2007] (см. Таблица 1).

Географические факторы

Различные географические характеристики также оказывают влияние на развитие предпринимательства. Это природные условия и природные ресурсы [Bhide, 2000; Nacu, Cosmin, Avasilcăi, 2014], уровень развития и особенности хозяйства региона – производственной, непроизводственной и инфраструктурной сферы [Audretsch, Feldman, 1996; Deeds, Decarolis, Coombs, 1997; Karagozoglu, Lindell, 1998; Saxenian, 1990], экологическая ситуация [Singh, Gupta, 2016], высота, на которой находится регион, а также доступ к речным и морским ресурсам [Michalopoulos, Papaioannou, 2012] и др.

Географическое местоположение

Различные географические характеристики, такие как, например, нахождение региона на низкой высоте или доступ к речным и морским ресурсам обеспечивают лучший доступ к транспорту и значительно упрощают транспортные перевозки, что может оказать значительное влияние на развитие предпринимательской деятельности [Michalopoulos, Papaioannou, 2012] (см. Таблица 1).

Особенности хозяйства региона

Кроме того, региональные ресурсы развиваются в соответствии с потребностями обрабатывающих отраслей [Maskell, Malmberg, 1999; Niosi, Bas, 2001; Porter, 1998] и, следовательно, ресурсы возрастают с увеличением концентрации производства в данном регионе [Bresnahan, Gambardella, Saxenian, 2001]. Местоположения с более высокой концентрацией производства обычно называют местоположениями географических кластеров. Географические кластеры включают хорошо известные регионы, такие как Силиконовая долина в США, кожаные и модные промышленные районы в Италии и др. Предполагается, что эти регионы предоставляют значительные ресурсные преимущества фирмам, функционирующим в данных регионах [Audretsch, Feldman, 1996; Deeds, Decarolis, Coombs, 1997; Karagozoglu, Lindell, 1998; Saxenian, 1990]. Таким образом, особенности хозяйства региона – производственной, непроизводственной и инфраструктурной сферы также непосредственно влияют на развитие предпринимательства (см. Таблица 1).

Экология

Загрязнение и потери природного богатства и красоты из-за индустриализации значительно увеличивают социальные издержки, т.е. затраты, которые несет общество в целом от того или иного производственного процесса или бизнес-решения. Таким образом, экологические факторы также непосредственно влияют на развитие предпринимательства [Singh, Gupta, 2016] (см. Таблица 1).

Человеческий капитал и его составляющие

Теория человеческого капитала утверждает, что накопление знаний позволяет людям увеличить их познавательные способности, что ведет к более продуктивной и эффективной потенциальной активности [Schultz, 1959; Becker, 1964; Mincer, 1974]. Поэтому, если существуют прибыльные возможности для новой экономической деятельности, люди с более высоким или более качественным человеческим капиталом вероятнее распознают и эффективно используют эти возможности. Будучи вовлеченными в предпринимательский процесс, такие лица должны также обладать превосходными способностями в использовании

возможностей. Человеческий капитал и его составляющие, такие как уровень образования, IQ, опыт работы, уровень здоровья и др. значительно влияют на предпринимательскую деятельность, поскольку во многом определяют качество рабочей силы [Dakhli, de Clercq, 2004; Subramaniam, Youndt, 2005].

В разных исследованиях человеческий капитал отождествляется с разными понятиями и измеряется различными способами.

Уровень образования

Множество эмпирических исследований продемонстрировали ряд результатов, касающихся взаимосвязи между образованием, предпринимательством и успехом. Данные исследования доказали, что образование положительно влияет на вероятность индивида стать предпринимателем и на вероятность достижения им успеха [Bellu, Davidsson, Goldfarb, 1990; Davidsson, 1995; Evans, Leighton, 1989; Gimeno, et al., 1997; Honig, 1996; Reynolds, 1997]. Кроме того, П. Робинсон и И. Секстон и Э. Купер и У. Дункельберг обнаружили, что на решение стать предпринимателем влияет уровень образования [Robinson, Sexton, 1994; Cooper, Dunkelberg, 1987], а данные, собранные С. Паркером, свидетельствуют о том, что в среднем предприниматели имеют тенденцию быть более образованными, чем не предприниматели [Parker, 2005].

Уровень IQ

В тоже время, Р.В. Хафер и Г. Джонс эмпирически доказали, что предпринимательских дух напрямую зависит от уровня IQ и предложили контролировать человеческий капитал, как основной фактор, определяющий уровень предпринимательской активности, введя переменную IQ [Lynn, Meisenberg, 2010; Lynn, Vanhanen, 2006, 2012; Hafer, Jones, 2012] (см. Таблица 1).

Неформальное образование

При этом, человеческий капитал является не только результатом формального образования, но также включает в себя опыт и практическое обучение, которое индивид получает рабочем месте, а также неформальное образование, такое как специальные учебные курсы, повышение квалификации и др., которые не являются частью традиционных формальных образовательных структур [Honig, 2003] (см. Таблица 1).

Кроме того, существует ряд исследований, показывающих, что опыт работы на рынке труда, опыт управления, а также предыдущий опыт предпринимательской деятельности в значительной степени влияют на развитие текущей предпринимательской деятельности [Bates, 1995; Gimeno, et al., 1997; Robinson, Sexton, 1994] (см. Таблица 1). Также Б. Хониг в своей работе измеряет человеческий капитал как совокупность пяти разных мер: количество лет формального обучения, опыт работы, опыт управления (опыт работы в качестве менеджера), предыдущий опыт в предпринимательстве и прохождение бизнес курсов и эмпирически доказывает его влияние на предпринимательскую деятельность [Honig, 2003]. Таким образом, широкий опыт работы на рынке труда, а также конкретный профессионально ориентированный опыт теоретически прогнозирует увеличение человеческого капитала [Becker, 1964].

Уровень здоровья

Уровень здоровья также является составляющей человеческого капитала [Goldin, Katz, 1999] и положительно связан с развитием предпринимательства [Ardagna, Lusardi, 2008; George et al., 2011] (см. Таблица 1).

Таким образом, человеческий капитал и его составляющие оказывают значимое влияние на развитие предпринимательства.

Разнообразие (культурное, этническое, лингвистическое и религиозное)

Культурное [Dana, 2010; Audretsch, Dohse, Niebuhr, 2010], этническое [Smallbone, Kitching, 2010], религиозное [Nikolova, Simroth, 2013; Lancee, Dronkers, 2011] и лингвистическое [Nikolova, Simroth, 2013; Dana, 2010; Smallbone, Kitching, 2010] разнообразие также непосредственно влияет на развитие предпринимательства.

С одной стороны, многие более ранние исследования показывают, что разнообразие влияет на результаты и развитие фирм положительно, способствуя производству инноваций и производительности [Erhardt, Werbel, Shrader, 2003; Jehn, Northcraft, Neale, 1999; Lau, Murnighan, 2005; Smallbone, Kitching, 2010; Audretsch, Dohse, Niebuhr, 2010]. С другой стороны, есть литература, которая демонстрирует, что более высокие степени культурной неоднородности негативно влияют на функционирование фирмы [Adams, Ferreira, 2009; Alesina, Baqir, Easterly, 1999; Montalvo, Reinal-Kererol, 2005; Dana, 2010; Lancee, Dronkers, 2011].

В книге «Entrepreneurship and religion» профессора Л. П. Дана говорится о тесной обратной связи между этническим многообразием и предпринимательством. Согласно работе, общий язык сокращает транзакционные издержки переговоров, является фактором усиления институтов, ускоряет решения вопросов по поводу прав собственности и, таким образом, улучшает торговлю между различными группами и увеличивает темпы экономического роста. Чем больше языковое или культурное разнообразие в регионе, тем больше возникает барьеров между этническим и коренным населением, увеличивается вероятность межгрупповых конфликтов, и менее выгодно становится расширять бизнес за пределы группы [Dana, 2010].

Также исследование Д. Аудреча, Д. Доце и А. Нибура доказывает на примере регионов Германии, что культурное разнообразие оказывает положительное воздействие на возникновение новых фирм. Результаты регрессионного анализа показали, что, в то время как отраслевое разнообразие имеет тенденцию к уменьшению вероятности возникновения новой фирмы, культурное разнообразие, по мнению авторов, оказывает положительное влияние на появление технологически ориентированных стартапов. Вывод о том, что культурное разнообразие благоприятствует развитию предпринимательства противоречит заключениям многих других исследований, однако, заслуживает внимания [Audretsch, Dohse, Niebuhr, 2010].

Таким образом, существует множество различных факторов, оказывающих прямое или косвенное влияние на развитие предпринимательской деятельности. Данные факторы влияют по-разному в зависимости от сложившихся условий и обуславливают региональные различия в предпринимательской деятельности.

Группа факторов	Факторы	Авторы	Направление влияния
Социально-экономические факторы	Интенсивность промышленности	[Armington, Acs, 2002]	Положительно влияет на развитие предпринимательства
	Рост доходов	[Armington, Acs, 2002]	Положительно влияет на развитие предпринимательства
	Расходы на научные исследования и разработки	[Reynolds, Storey, Westhead, 1994]	Положительно влияют на развитие предпринимательства
	Доступ к технологиям, финансам, капиталу	[Acs, Szerb, Autio, 2016]	Положительно влияет на развитие предпринимательства

	Хорошо функционирующая инфраструктура	[Acs, Szerb, Autio, 2016]	Положительно влияет на развитие предпринимательства
	Конкуренция на рынке	[Alon, Lerner, 2008; Armington, Acs, 2002]	Положительно влияет на развитие предпринимательства
	Налоговые ставки	[Harrison, Kanter, 1978; Kieschnick, 1981]	Высокие налоговые ставки отрицательно влияют на развитие предпринимательства
	Транспортные расходы	[Harrison, Kanter, 1978; Kieschnick, 1981]	Увеличение транспортных расходов отрицательно влияет на развитие предпринимательства
	Регулирование рынка	[Van Stel et al., 2007]	Отрицательно влияет на развитие предпринимательства
	Реструктуризация промышленности	[Mason, 1994]	Положительно влияет на развитие предпринимательства
	Уровень безработицы	[Evans, Leighton, 1990, Storey, 1991; Armington, Acs, 2002; Farber, 1999; Parker, 2005; Fairlie, Krashinsky, 2012]	Может оказывать как положительное влияние на развитие предпринимательства, так и отрицательное
	Неравенство в распределении доходов	[Bjornskov, Foss, 2010]	Может оказывать как положительное влияние на развитие предпринимательства, так и отрицательное
	ВВП на душу населения	[Glaeser, Kerr, Ponzetto, 2010; Glaeser, Rosenthal, Strange, 2010; Lee et al., 2004; Koster, 2007]]	Положительно влияет на развитие предпринимательства
	Тип экономической системы	[Bjornskov, Foss, 2010; Hafer, Jones, 2012]	Характер влияния зависит от типа экономической системы
	ПИИ [Прямые Иностранные Инвестиции]	[Young, Hood, Peters, 1994]	Положительно влияют на развитие предпринимательства
	Предпринимательские сети	[Davidsson, Honig, 2003]	Положительно влияют на развитие предпринимательства
	Наличие венчурного капитала и другого рискового капитала	[Lee et al., 2004]	Положительно влияет на развитие предпринимательства
	Уровень урбанизации	[Glaeser, Kerr, Ponzetto, 2010; Glaeser, Rosenthal, Strange, 2010; Bosma, Schutjens, 2011]	Положительно влияет на развитие предпринимательства
Институциональные факторы	Уровень коррупции	[Avnimelech, Zelekha, Sharabi, 2014; Burt, 2000; Carsrud, Johnson, 1989; [Habib, Zurawicki, 2002; Keefer, Knack, 1997; Keefer, Knack, 1997]	Отрицательно влияет на развитие предпринимательства
	Верховенство права	[Hayek, 1960; Harper, 2003]	Положительно влияет на развитие предпринимательства
	Гарантия выполнения контрактов	[Harper, 2003]	Положительно влияет на развитие предпринимательства
	Защита прав собственности	[Gray, 1989, Harper, 2003; Kritikos, 2014]	Положительно влияет на развитие предпринимательства

	Наличие федеративного государства	[Hamowy, 1971; Tocqueville, 1990; Hirschman, 1970, Harper, 2003]	Положительно влияет на развитие предпринимательства
	Степень экономической свободы	[Bjornskov, Foss, 2010; Hafer, Jones, 2012; Harper, 2003]	Положительно влияет на развитие предпринимательства
	Политическая стабильность	[Roe, Siegel, 2011; Dutta, Sobel, Roy, 2013]	Положительно влияет на развитие предпринимательства
Демографические факторы	Возрастной состав населения	[Jonsson, Flanagan, 2000; Kirkpatrick, Johnson, 2001; Blanchflower et al., 2000; Peters et al., 1999; Wennekers, Thurik, Van Stel, Noorderhaven, 2007; Blanchflower, Oswald, Stutzer, 2001; Storey, 1994]	Старение населения, при прочих равных условиях, отрицательно влияет на развитие предпринимательства
	Гендерный состав населения	[Minniti, Arenius, Langowitz, 2005; Delmar, Davidsson, 2000]	Более высокая доля женщин в населении трудоспособного возраста соответствует более низкому уровню развития предпринимательства
	Плотность населения	[Bais, van der Hoeven, Verhoeven, 1995; Audretsch, Keilbach, 2004]	Более высокая плотность населения может оказывать как положительное влияние на развитие предпринимательства, так и отрицательное
	Рост населения	[Audretsch, Fritsch, 1994; Davidsson et al., 1994; Keeble, Walker, 1994; Reynolds et al., 1994]	Положительно влияет на развитие предпринимательства
	Мобильность населения	[Reynolds et al., 1994; Schell, David, 1981; Pennings, 1982; Shane, 1996]	Положительно влияет на развитие предпринимательства
	Численность населения	[Davidsson et al., 1994; Sorenson, Audia, 2000; Pennings, 1982; Carroll, Huo, 1986]	Положительно влияет на развитие предпринимательства
	Уровень миграции	[Saxenian, 1999; Kirchhoff et al., 2002; Levie, 2007]	Положительно влияет на развитие предпринимательства
	Географические факторы	Доступ к ресурсам	[Bhide, 2000]
Особенности хозяйства региона		[Audretsch, Feldman, 1996; Deeds, Decarolis, Coombs, 1997; Karagozoglou, Lindell, 1998; Saxenian, 1990]	Более высокая концентрация производства положительно влияет на развитие предпринимательства
Экология		[Singh, Gupta, 2016]	Плохое состояние экологии отрицательно влияет на развитие предпринимательства
Высота, на которой находится регион		[Michalopoulos, Papaioannou, 2012]	Нахождение региона на низкой высоте положительно влияет на развитие предпринимательства
Доступ к речным и морским ресурсам		[Michalopoulos, Papaioannou, 2012]	Положительно влияет на развитие предпринимательства

	Природные условия	[Bhide, 2000; Nacu, Cosmin, Avasilcăi, 2014]	Благоприятные природные условия положительно влияют на развитие предпринимательства
Человеческий капитал и его составляющие	Человеческий капитал в общем	[Dakhli, de Clercq, 2004; Subramaniam, Youndt, 2005; Acs, 2006; Akçomak, ter Weel, 2009; Lynn, Meisenberg, 2010; Hafer, Jones, 2012]	Положительно влияет на развитие предпринимательства
	Уровень образования	[George et al., 2011; Acs, 2006]	Положительно влияет на развитие предпринимательства
	Уровень IQ	[Lynn, Meisenberg, 2010; Lynn, Vanhanen, 2006, 2012; Hafer, Jones, 2012].	Положительно влияет на развитие предпринимательства
	Уровень здоровья	[Ardagna, Lusardi, 2008; George et al., 2011; Goldin, Katz, 1999]	Положительно влияет на развитие предпринимательства
	Опыт работы на рынке труда, опыт управления, предыдущий опыт предпринимательской деятельности	[Bates, 1995; Gimeno, et al., 1997; Robinson, Sexton, 1994; Honig, 2003]	Положительно влияют на развитие предпринимательства
	Неформальное образование (учебные курсы, повышение квалификации)	[Honig, 2003]	Положительно влияет на развитие предпринимательства
Разнообразие (культурное, этническое, лингвистическое и религиозное)	Культурное	[Dana, 2010; Audretsch, Dohse, Niebuhr, 2010]	Может оказывать как положительное влияние на развитие предпринимательства, так и отрицательное
	Этническое	[Smallbone, Kitching, 2010]	Может оказывать как положительное влияние на развитие предпринимательства, так и отрицательное
	Религиозное	[Nikolova, Simroth, 2013; Lancee, Dronkers, 2011]	Отрицательно влияет на развитие предпринимательства
	Лингвистическое	[Nikolova, Simroth, 2013; Dana, 2010; Smallbone, Kitching, 2010]	Может оказывать как положительное влияние на развитие предпринимательства, так и отрицательное

Источник: составлено автором

Таблица 1. Факторы, влияющие на развитие предпринимательской деятельности

Список источников

1. Аузан, А. (Ed.). (2010). Институциональная экономика. Новая институциональная экономическая теория. Litres.^[1]_[SEP]
2. Аузан, А. (Ed.). (2014). Институциональная экономика. Новая институциональная экономическая теория. Litres.^[1]_[SEP]
3. Вебер, М. (1990) Протестантская этика и дух капитализма / Избранные произведения: пер. с нем. — М.: Прогресс: 43-271.

4. Дуглас, Н. (1997). Институты, институциональные изменения и функционирование экономики. М.: Фонд экономической книги «Начала», 74.
5. Инглхарт, Р., Вельцель К. (2011) Модернизация, культурные изменения и демократия: Последовательность человеческого развития. – М.: Новое издательство. - 464 с.
6. Лебедева, Н.М., Татарко, А.Н. (2009) Культура как фактор общественного прогресса.- М.: ЗАО «Юстицинформ». - 408 с.
7. Норт, Д. (1997). Институциональные изменения: рамки анализа. Вопросы экономики, 3, 6.
8. Норт, Д., Уоллис, Д., Вайнгафт Б. (2011) Насилие и социальные порядки. Концептуальные рамки для интерпретации письменной истории человечества. – М.: Издательство Института Гайдара.
9. Такер, Р.Б. (2006) Инновации как формула роста: Новое будущее ведущих компаний. – М.: Олимп-бизнес. – 224 с
10. Шаститко, А. Е. (2002) Новая институциональная экономическая теория. – М.: ТЕИС. – 828 с.
11. Шварц, Ш. (2008). Культурные ценностные ориентации: природа и следствия национальных различий. Психология. Журнал высшей школы экономики, 5(2).
12. Шумпетер, Й.А. (1982) Теория экономического развития. – М.: Прогресс. 456 с.
13. Шумпетер, Й. А. (1995). Капитализм, социализм и демократия. Экономика.

FACTORS INFLUENCING ENTREPRENEURIAL ACTIVITY: SYSTEMATIZATION

Kaminskaia A.A.

Lomonosov Moscow State University, Moscow, Russia

The impact of informal institutions on entrepreneurial activity in countries with different quality of formal institutional environment is investigated. Using econometric methods, the relationship between cultural factors and entrepreneurial activity is confirmed. It is established that the influence of cultural values on the development of entrepreneurship has a different orientation and strength depending on the quality of formal institutions.

Keywords: informal institutions, cultural values, formal institutional environment, individualism, avoidance of uncertainty, transaction costs

ГОТОВНОСТЬ РОССИЙСКОГО ГРАЖДАНСКОГО ОБЩЕСТВА К ВНЕДРЕНИЮ ЦИФРОВОЙ ЭКОНОМИКИ

Ерёмин Г.К.

*Магнитогорский государственный технический университет им. Г.И. Носова,
Магнитогорск*

В статье проанализированы данные статистических исследований о восприятии гражданским обществом повсеместного внедрения цифровой экономики с социально-экономическую жизнь. Рассмотрены позитивные и негативные стороны дальнейшего развития цифровой экономики в гражданском обществе.

Ключевые слова: цифровая экономика, гражданское общество, статистика, индексы, социальный институт

Уникальность внедрения цифровой экономики в Российской Федерации заключается в высокой вовлеченности гражданского общества в её популяризации, распространении и использовании. Финансовые институты, цифровые банки, маркетплейсы, онлайн-кинотеатры – всё это в промежуток с 2019 по 2024 гг. стало неотъемлемой частью общественной жизни людей. Подобные изменения несут как свои положительные стороны, так и риски, способные оказать существенное влияние на деятельность и мировоззрение и гражданского общества, что в свою очередь станет значимым фактором функционирования государственных институтов.

В данном случае следует рассматривать готовность гражданского общества к интеграции цифровой экономики в повседневную жизнь. В статистических сборниках ИСИЭЗ НИУ ВШЭ «Цифровая экономика» от 2024 г. и «Индикаторы цифровой экономики» от 2024 г. приводятся детальные данные о развитии цифровой экономики в Российской Федерации, включая инвестиции государственных и негосударственных организаций на развитие цифровых систем, развитие логистики и инфраструктуры для использования соответствующих технологий, использование интернет-ресурсов и т.п. [1, 2].

Статистика определяет ряд уникальных для международной экономики явлений. Так, например, Россия по данным приведенных статистических исследований на конец 2022 года находилась на 4 месте в мире по ценовой доступности интернета и на 42 месте (из 170 рассматриваемых стран) по индексу развития электронного правительства. По международным меркам, российское общество очень активно осваивает мобильные цифровые технологии, что, в свою очередь, определяет скорость появления онлайн-контента и вовлеченность в социальную активность. Такое активное развитие взаимосвязано с позитивными и негативными сторонами научно-технического прогресса, прямо влияющими на развитие социально-экономической деятельности общества [3, 4].

К позитивным сторонам можно отнести возможный резкий скачок уровня жизни населения, связанный с ростом валового продукта на душу населения, постепенным отмиранием тяжелого ручного труда и последующим освобождением занятых на его содержание государственных и частных капиталовложений, появление новых и видоизменение устаревших социальных институтов, интенсивное развитие внутреннего производства и т.п.

В качестве негативных сторон для гражданского общества здесь следует рассматривать возможный рост безработицы, связанный с исчезновением необходимости в неквалифицированной рабочей силе. Рассмотренная проблема в свою очередь приведет к необходимости реформирования института образования, более не способного дать гражданам

возможность адаптироваться к действующей конъюнктуре рынка, при этом необходимость изменений будет касаться в том числе и среднего общего образования. Цифровая экономика в том числе может повлиять и на принятые в обществе морально-этические нормы, будь то: ещё большая в сравнении с перестроечным периодом атомизация граждан; окончательное отмирание института семьи в том виде, в котором его понимали в конце XX века; искажение индивидуальной и социальной морали, способной нанести колоссальный урон гражданскому обществу в долгосрочной перспективе.

Список источников

1. В.Л. Абашкин, Г.И. Абдрахманова, К.О. Вишневский, Л.М. Гохберг и др. Цифровая экономика: 2024 // краткий статистический сборник.2024. – ИСИЭЗ ВШЭ, 2024. – 124 с.
2. В.Л. Абашкин, Г.И. Абдрахманова, К.О. Вишневский, Л.М. Гохберг и др. Индикаторы цифровой экономики: 2024 // краткий статистический сборник.2024. – ИСИЭЗ ВШЭ, 2024. – 276 с.
3. Панышин Б.Н. Цифровая экономика: понятия и направления развития // Наука и инновации. – Республиканское унитарное предприятие «Издательский дом «Белорусская наука». 2019. № 3. С. 48-55.
4. Кузовкова Т.А., Кухаренко Е.Г., Салютин Т.Ю. Обоснование эволюции критериев цифрового развития экономики и общества // Экономика и качество систем связи. – ЗАО «Национальный институт радио и инфокоммуникационных технологий». 2019. № 2. С. 13-20.

READINESS OF RUSSIAN CIVIL SOCIETY FOR THE IMPLEMENTATION OF THE DIGITAL ECONOMY

Eremin G.K.

Nosov Magnitogorsk State Technical University, Magnitogorsk, Russia

The article analyzes the data of statistical studies on the perception of civil society of the widespread introduction of the digital economy in social and economic life. The article investigates the positive and negative sides of further development of the digital economy in civil society.

Keywords: digital economy, civil society, statistics, indices, social institution

ИСПОЛЬЗОВАНИЯ ФРАНЧАЙЗИНГА В ПРЕДПРИНИМАТЕЛЬСКОЙ ДЕЯТЕЛЬНОСТИ КАК ВИД СТРАТЕГИЧЕСКОГО МЕНЕДЖМЕНТА

Сафиуллин М.И., Уразбахтина Л.Р.

КГЭУ, Казань

В статье раскрывается сущность франчайзингового управления в разрезе стратегического управления. Целью статьи является рассмотрение иного подхода к развитию франшизы за пределами материнского региона организации. Ввиду ухода с рынка иностранных компаний и разрастания сетей франшиз по Российской Федерации, данный подход является интересным для снижения рисков, которые могут привести к провалу франшизы.

Ключевые слова: франчайзинг, стратегическое управление, франшиза, региональное управление.

Франчайзинг – форма организации бизнеса, при котором владелец компании за определенную плату передает право на использование своего товарного знака и схему управления бизнесом другой организации.

В России на данный момент действует 3095 франшиз, которые показывают успешные результаты [1]. Такое большое количество связано в первую очередь с уходом многих иностранных компаний и освобождению ниш на рынке. Многие начинающие предприниматели становятся партнерами франшиз ввиду того, что данный метод способен без серьезных рисков изучить основы ведения бизнеса при поддержке и контроле более опытных коллег. Наравне с этим, к явным преимуществам, можно отнести и снижение затрат на маркетинг – многие франшизы на момент запуска тиражирования уже имеют узнаваемость, которое ассоциируется с надежностью и качеством продукта у конечных потребителей.

В Татарстане, если рассматривать рынок франшиз, есть успешные проекты – сеть парикмахерских «Чио Чио», ресторан «Цех», отельный бизнес «Марриот», вендинговые автоматы «Ногого» и др. Однако несмотря на популярность и простату франчайзинга как инструмента развития бизнеса, мало кто уделяет внимание на инструментарий управления франшизы. Для франчайзи хоть и разрабатывается пакет инструментов и рекомендаций (брендбук, федеральные контракты с поставщиками, установленный прайс на товары и услуга и т.д.), но нужно понимать, что каждый регион и город имеют свои специфики, которые могут уничтожить бизнес при шаблонном подходе. Примером франчайзингового бизнеса, который не прижился в Татарстане является сеть анти-кафе «Циферблат» и «Облепиха» [2]. Несмотря на позитивный опыт в Ленинградской области, с учетом специфики региона, данные проекты не смогли получить достаточного отклика среди населения республики.

В данной статье будет представлена попытка наметить пути развития методов стратегического управления в сети франшизы. А именно – методика отбора и приспособления бизнеса в условиях разных регионов. В традиционном понимании франчайзер формулирует критерии, которыми должен обладать город или регион для успешной работы бизнеса по матрице Shell [3]. Я предлагаю подключить иной подход, при котором необходимо на локальном уровне установить какие изменения должен включить в себя бизнес франчайзера с учетом возрастной группы, религиозных взглядов, уровня жизни населения, опыт аналогичного бизнеса и т.д. Разработка методов оценки эффективности работы франшизы в таком случае должны опираться как на анализ локального рынка, так и на практическом наблюдении за сетью с целью моментального выявления причин недостаточной эффективности франчайзинговой точки в регионе.

Важно понимать, что при таком подходе после реализации какого-либо стратегического решения не означает, что в последствии к нему не нужно возвращаться. Постоянная рефлексия и непрерывный сбор информации – залог качественного развития и получения дополнительной прибыли, поскольку только гибкость стратегических решений поможет оставаться бизнесу на плаву.

Подводя итоги, можно сказать, что позитивный результат зависит не только от грамотного тактического планирования, но и от стратегических решений, которые позволяют держать «руку на пульсе» и быстро адаптироваться под нужды и запросы локального рынка.

Список источников

1. Москвич А.К. Товар особого назначения / А.К. Москвич. Мск.: Изд-во Спутник +, 2017. 130 с.

2. Спиридонова Е.А. Стратегия франчайзинга в инновационной сфере // Экономика и бизнес. 2011. Т. 31 №5. С. 146-151.

3. Максимова А.Н., Иванов Н.Н. Стратегии франчайзинга в современных условиях функционирования организационной сферы услуг // Экономика и бизнес. 2013. Т. 10. №2. С. 86-99.

The article reveals the essence of franchise management in the context of strategic management. The purpose of the article is to consider a different approach to the development of a franchise outside the parent region of the organization. Due to the withdrawal of foreign companies from the market and the proliferation of franchise networks in the Russian Federation, this approach is interesting to reduce the risks that can lead to the failure of the franchise.

Keywords: franchising, strategic management, franchise, regional management.

**КРИТЕРИЙ СОЦИАЛЬНОЙ ЭКОНОМИИ ТРУДА В ЭФФЕКТИВНОСТИ
РЕСУРСОПОЛЬЗОВАНИЯ****Попов Е.С.***Новочеркасск*

В представленной статье рассматривается вопрос применения критерия социальной экономии труда в области ресурсопользования, который обеспечивает анализ возобновляемых природных ресурсов с их качественных и количественных сторон. Автор на базе данного метода формирует критерий эффективности ресурсопользования, который сводится к превышению экономии труда у потребителя над затратами труда у производителя включающий в себя затраты труда по восстановлению возобновляемых природных ресурсов в рамках их простого воспроизводства.

Ключевые слова: потребительная стоимость, стоимость, ресурсопользование, социальная экономия труда, затраты труда, возобновляемые природные ресурсы.

В современную историческую эпоху использование возобновляемых природных ресурсов в национальной экономике до сих пор остается тем элементом, который непосредственно влияет на эффективность ресурсопользовательской деятельности субъектов. Это не удивительно, поскольку водные, земельные, атмосферные и древесные ресурсы для человека выступают внешними естественными предметами, которые участвуют в производительном потреблении.

Важно то, что в современной экономике роль возобновляемых природных ресурсов как одного из материальных элементов процесса производства выступающих в качестве предметов труда на сегодняшний день остается основным источником повышения его эффективности. В рамках химической, добывающей промышленности, энергетики, агропромышленного комплекса определенный ряд предметов природы участвует в производительном потреблении, а их качественное состояние существенным образом влияет на количественную определенность затрат труда в области присвоения и восстановления.

Важно отметить, что в экономической литературе повышение эффективности ресурсопользования довольно часто рассматривается со стороны стоимостной парадигмы. На наш взгляд, стоимостная плоскость анализа возобновляемых природных ресурсов не в состоянии дать им объективную оценку, поскольку внешние предметы окружающей среды не содержат в себе стоимости. Тем самым многие стоимостные критерии как природный капитал, «устойчивое развитие», маржиналистский подход в оценке природных ресурсов основываются на субъективных оценках.

В связи с этим автор считает, что необходимо перейти на противоположный метод и оценку эффективности ресурсопользования, а именно на потребительностоимостную, поскольку возобновляемые природные ресурсы и их эффективное использование в рамках данной экономической формы позволит не только обеспечить социальное развитие, но и сохранить возобновляемые ресурсы на качественном состоянии для человека и экологических систем.

В настоящее время в отечественной экономической литературе существует целостная трудовая теория потребительной стоимости, которая разработана экономистами В.Г. Долговым, В.Я. Ельмеевым [1, 3] и др. Так в рамках данной теории и метода критерием экономического развития общества, которое также обеспечивает сохранение возобновляемых

природных ресурсов, выступает социальная экономия труда. Как показатель эффективности данный критерий сводится к превышению экономии труда (рабочего времени) у потребителя за вычетом затрат труда у производителя. Другими словами появляется возможность качественно и количественно оценить эффективность ресурсопользования, которая, в конечном счете, должна обеспечивать увеличение свободного времени на базе сохранения высокой потребительной стоимости окружающей среды. .

Более того, в рамках представленной теории и метода анализа экономической эффективности проводилось исследование природных ресурсов в качестве предметов труда, что представлено в работе В.Г. Дюжева [2]. Так экономист в исследовании проанализировал тот факт, что от качественной определенности предмета труда в производственном потреблении зависит количественная определенность, которая с одной стороны будет затрачена на производство предмета труда, с другой стороны будет участвовать в производственном процессе. В связи с этим автор приходит к выводу, что потребительной стоимостью более качественных предметов труда является способность экономить общественный труд. Данное положение в дальнейшем позволит раскрыть применение критерия социальной экономии труда в эффективности ресурсопользования.

В рамках используемой теоретико-методологической парадигмы, очевидно, что в результате производительного потребления возобновляемых природных ресурсов получается полезный эффект в виде социальной экономии труда. Однако в процессе производительного потребления данного ряда предметов окружающей среды существуют также затраты труда. С одной стороны затраты труда на присвоение как процесса превращения возобновляемых природных ресурсов субъектом в свою жизнедеятельность в рамках определенной системы производственных отношений и посредством общества в целом. С другой стороны, затраты труда на восстановление как процесса возвращения состояния возобновляемого природного ресурса до нормального для экологических систем состояния. В результате получается, что у производителя использующий возобновляемые природные ресурсы будут иметься все затраты труда, а у последующего потребителя будет происходить экономия труда.

Например, промышленный производитель в рамках экологических требований должен восстановить используемую воду от вредных антропогенных загрязнителей посредством очистки перед сбросом в водные ресурсы, что обеспечит затраты труда и сохранение потребительной стоимости возобновляемого природного ресурса. В то же время последующий потребитель водного ресурса получит экономию труда при присвоении, посредством сокращения затрат на первичную очистку воды от промышленных загрязнителей перед производительным потреблением.

В конечном счете, социальная экономия труда будет получаться в рамках всего ресурсопользования страны, поскольку экономия труда будет увеличиваться в области присвоения, подготовки, проводимых мероприятий по восстановлению эколого-ресурсного потенциала, сохранения окружающей среды и т.д. Это означает, что в рамках потребительностоймостного метода сохранение окружающей среды посредством поддержания качественного состояния возобновляемых природных ресурсов и соответственно высокой потребительной стоимости приводящая к экономии труда у потребителя являются двумя взаимосвязанными моментами, поскольку утверждается отношение между качеством возобновляемых ресурсов и количественной определенностью общественного труда.

Отсюда, можно прийти к тому, что эффективность ресурсопользования через критерий социальной экономии труда будет выглядеть следующим образом, согласно формуле:

$$\mathcal{E}_{np} - \mathcal{Z}_{np} \geq 0, \quad (1)$$

где \mathcal{E}_{np} – экономия труда (рабочего времени) у потребителя природного ресурса, с учетом полного объема и периода использования;

\mathcal{Z}_{np} – затраты труда (рабочего времени) у производителя, включая затраты труда на присвоение и восстановление до нормального для экологических систем состояния, с учетом полного объема и периода использования.

Важно то, что чем больше получается экономия труда по отношению к полным затратам труда тем выше эффективность ресурсопользования. Естественно, данная экономия труда будет отражаться на экономии прошлого овеществленного труда, поскольку сократятся затраты труда на подготовку при присвоении возобновляемых природных ресурсов и соответственно сократятся затраты труда переносимого единицей предмета труда на производимую потребительную стоимость. Тем самым с одной стороны обеспечивается социально-экономическое развитие, с другой стороны сохранение окружающей среды даже в условиях деятельности грязных промышленных производств.

Далее отметим, что можно выделить ряд следующих результатов, получаемых при использовании критерия социальной экономии труда в эффективности ресурсопользования, что представлено в таблице 1.

Наименование возобновляемого природного ресурса	Вид экономии общественного труда
Водный ресурс	Экономия прошлого труда в области водоподготовки Экономия труда на износе средств труда (фильтров, трубопровода и т.д.) Экономия живого труда в области обслуживания средств труда
Атмосферный ресурс	Экономия прошлого труда в очистке атмосферного воздуха от взвешенных веществ Экономия труда на износе средств труда (фильтров, трубопровода и т.д.) Экономия живого труда в области обслуживания средств труда
Земельный ресурс	Экономия прошлого труда в области очистки почвенного покрова от токсикантов промышленного происхождения Экономия живого труда в области очистки почвенного покрова от токсикантов промышленного происхождения
Древесный ресурс	Экономия прошлого труда в очистке атмосферного воздуха от взвешенных веществ Экономия прошлого труда в области повышения потребительной стоимости (увеличение энергетического состояния земельных ресурсов) Экономия живого труда в области повышения потребительной стоимости (увеличение энергетического состояния земельных ресурсов)

Таблица 1. Критерий социальной экономии труда в области возобновляемых природных ресурсов

По мнению автора, использование методики будет способствовать сохранению высокой потребительной стоимости возобновляемых природных ресурсов с сохранением окружающей среды, поскольку в этом на наш взгляд и проявляется экономическая роль предметов природы как факторов производства, экономическая форма ресурсопользования в контексте критерия социальной экономии труда.

Список источников

1. Долгов В.Г. Управление научно-техническим прогрессом: потребительностойимые основы / В.Г. Долгов. Ленинград: Издательство Ленинградского университета, 1988. 184 с.

2. Дюжев В.Г. Критерий удельной экономии труда в системе экономической эффективности разработок новых материалов / В.Г. Дюжев. – дис. канд. эконом. наук, Харьков, 1984. 190 с.

3. Ельмеев В.Я. Социальная экономия труда: общие основы политической экономии / В.Я. Ельмеев. СПб.: Изд-во С.-Петерб. ун-та, 2007. 576 с.

CRITERION OF SOCIAL ECONOMY OF LABOR IN THE EFFICIENCY OF RESOURCE USE

Popov E.S.

Novocherkassk, Russia

The presented article considers the issue of applying the criterion of social labor saving in the field of resource use, which provides the analysis of renewable natural resources from their qualitative and quantitative sides. On the basis of this method the author forms the criterion of resource use efficiency, which is reduced to the excess of labor savings at the consumer over labor costs at the producer, including labor costs for the restoration of renewable natural resources in the framework of their simple reproduction.

Keywords: use value, cost, resource use, social economy of labor, labor costs, renewable natural resources.

РАЗВИТИЕ БАНКОВСКОГО СЕКТОРА В РФ

Кадухин А.С.

РУДН

Данная статья посвящена анализу ситуации на банковском рынке, а также изучению актуальных проблем и путей развития банковского сектора Российской Федерации. Были проанализированы показатели банковского сектора за 2021-2023 гг., рассмотрены основные проблемы, с которыми столкнулись отечественные банки за исследуемый период.

Ключевые слова: банковский сектор, финансовые результаты банков, прибыль, банковские операции, кредитный портфель банков, ключевая ставка.

Банковский сектор Российской Федерации за последние годы претерпел значительные изменения. Он стал более диверсифицированным, эффективным и устойчивым.

С начала 2000-х годов количество банков в России сократилось с более чем 1000 до 323 на конец 2022 года. Это произошло в результате консолидации отрасли, в результате которой крупные банки поглощали более мелкие.

Банки в России стали более диверсифицированными по своей деятельности. Они предлагают широкий спектр продуктов и услуг, включая кредитование, депозиты, расчетно-кассовое обслуживание и другие финансовые услуги. Кроме того, банки стали более эффективными. Они внедряют новые технологии и процессы, которые позволяют им снизить расходы и повысить качество обслуживания клиентов. Банковский сектор России стал более устойчивым к внешним шокам. Этому способствовало повышение капитализации банков, а также усиление банковского регулирования и надзора.

Для выявления тенденций развития банковского сектора России необходимо оценить существующие угрозы и возможности в рамках основных параметров его функционирования.

Постоянная нестабильность современного мира усугубляет неустойчивое положение банковского сектора и приводит к возникновению все более новых проблем в данной области. Говоря о банковском секторе, подразумевается совокупность кредитных организаций и национальных банков, деятельность которых осуществляется в процессе денежно-кредитного регулирования [3].

Важную роль в функционировании и развитии банковского сектора нашей страны играет Центральный банк Российской Федерации, основной задачей которого является защита и обеспечение устойчивости рубля, которую он осуществляет независимо от других органов власти.

За последние несколько лет отечественная экономика и банковский сектор столкнулись с рядом вызовов, среди которых: локдаун, пандемия, санкции стран Запада, что, несомненно, наложило свой отпечаток на экономическое развитие нашей страны и банковского сектора в целом. В результате всех вышеперечисленных событий: вырос уровень инфляции, ключевая ставка Центрального Банка резко увеличилась до 20% в 2022 г., произошло удорожание кредитов, повысились ставки по депозитам, снизилась прибыль банков.

Рассмотрим динамику ключевых показателей, характеризующих состояние банковского сектора России за 2021-2023 гг. Проанализируем показатели чистой прибыли крупнейших банков России за 2021-2023 гг. на рисунке 1.

Исходя из рис. 1 видно, что прибыль крупнейших банков России существенно сократилась в 2022 году и выросла в 2023 году. К примеру, крупнейший банк России - Сбер, финансовый результат в 2021 году составил 1246 млрд. руб., однако уже в 2022 году - всего

270 млрд. руб., а в 2023 заработал 1,149 трлн рублей чистой прибыли. Один из крупнейших банков России закончил 2022 год с финансовым результатом в 613 млрд. руб. чистого убытка.



Рис. 1. Показатели чистой прибыли (убытков) крупнейших российских банков за 2021-2023 гг. [4]

По предварительным данным за 9 мес. 2023 г., банковский сектор заработал 2,7 трлн. руб. чистой прибыли, что составляет около 26% рентабельности капитала. К примеру, крупнейший банк России - Сбер, за 9 мес. заработал 1,149 трлн. руб., что на 2,4% меньше, чем Сбер заработал за весь предыдущий год. На рисунке 2 рассмотрим показатели чистой прибыли банковского сектора РФ за 2021-2023 гг.

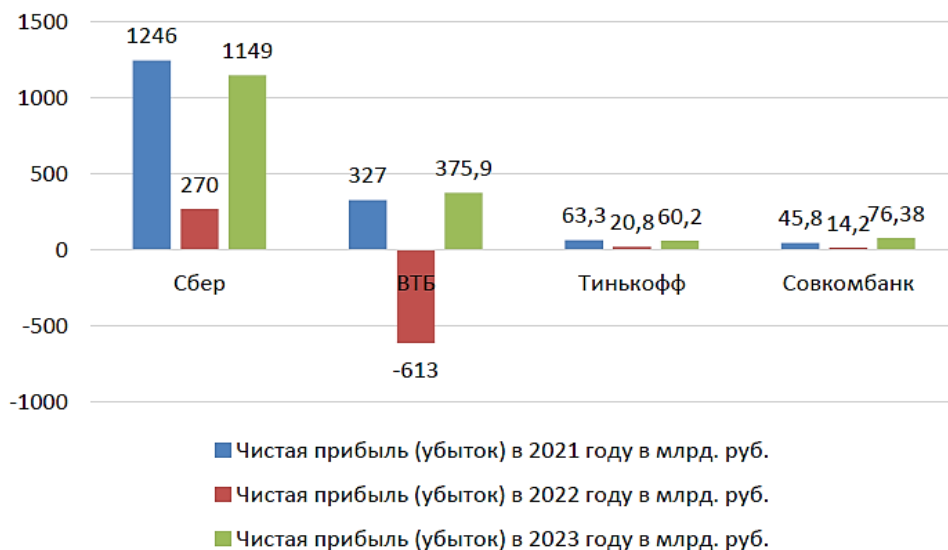

Рис. 2. Динамика чистой прибыли банковского сектора РФ за 2021-2023 гг. по предварительным данным, млрд. руб. [4]

На динамику развития банковского сектора также влияет показатель ключевой ставки, устанавливаемой ЦБ РФ. Динамику изменения показателей ключевой ставки рассмотрим на рисунке 3.

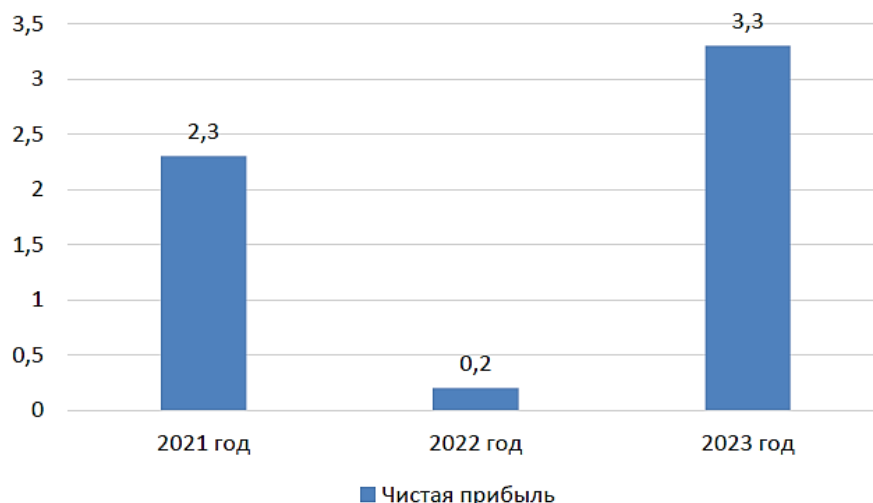

Рис. 3. Динамика изменения показателя ключевой ставки ЦБ РФ за 2013-2023 гг., % [4]

Уровень ключевой ставки, которую устанавливает ЦБ РФ, - это главный инструмент управления национальной валютой РФ. Исходя из рис. 2 видно, что ключевая ставка значительно повышалась в 2014 и 2022 гг., на что оказали влияние геополитические факторы.

Повышение ключевой ставки непосредственно отразилось на ставках по кредитам и вкладам в банке; помогло существенно снизить уровень инфляции, однако, высокий уровень ключевой ставки, установленный в 2014 году и в 2022 гг. существенно притормозил развитие нашей экономики ввиду низкого потребительского спроса и снижение покупательской способности населения.

Говоря об уровне инфляции, стоит отметить, что в конце 2021 года инфляция в РФ разогналась до 8,4% на фоне восстановления спроса и ослабления курса рубля. В 2021 году уровень инфляции зафиксирован на отметке 8,3%, в 2022 - на уровне 11%, однако, в ближайшие годы 2023-2024 гг. планируемый уровень инфляции составит 4%.

Всего за 2022 г. банки заработали 203 млрд. руб., что в 12 раз меньше прибыли за 2021 г. (2,3 трлн. руб.). Этому в основном способствовал рост объемов бизнеса и, соответственно, чистых процентных и комиссионных доходов на 2,9% и 5,7%, а также низкие расходы на резервы после того, как банки много зарезервировали в 2022 г. (на ~2 трлн руб. больше, чем в 2021 году. Операционные расходы также увеличились вслед за ростом бизнеса (+7%), что ниже инфляции. Согласно данным ЦБ РФ, доходы российского банковского сектора за 2022 существенно сократились и составили всего 0,2 трлн. руб., что на 91% меньше, чем за предыдущий период. Резкое сокращение доходов связано с тем, что многие вкладчики предпочли забрать свои деньги из банков.

По оценкам, Аналитического кредитного рейтингового агентства (АКРА) значимым фактором формирования существенного объема чистой прибыли в 2021 году стала низкая стоимость риска (0,6%). Объем чистых резервов по итогам года составил около 500 млрд. руб., что отчасти является следствием сохранения стабильного качества кредитного портфеля. При этом уже в 2022 году стоимость риска составила 1,2% [1], а в 2023 году 2,4% [4].

Говоря о проблемах банковского сектора РФ, стоит напомнить, что в феврале 2022 года банковская система Российской Федерации столкнулась с беспрецедентными санкциями со стороны стран Запада, которые, так или иначе, повлияли на стабильность функционирования российского банковского сектора. Санкции были наложены на огромную часть российских банков, после чего начался процесс заморозки активов ЦБ РФ в странах, которые являются

членами G7. В результате таких жестких мер со стороны стран Запада, ЦБ РФ потерял более половины своих активов.

Еще одной проблемой, с которой столкнулись отечественные банки, является отключение последних от международной банковской системы SWIFT, что полностью исключает возможность переводов денежных средств за границу для владельцев отечественных банковских карт.

Также, стоит отметить тот факт, что банковские приложения, устанавливаемые на смартфоны, были удалены из российских магазинов приложений для смартфонов, что доставило определенные неудобства для пользователей интернет-банков по всей стране.

На фоне всех вышеперечисленных проблем отечественный банковский сектор понес колоссальные убытки впервые за семь лет. По разным оценкам, величина убытков только за 1 кв. 2022 года составила около 1,5 трлн. руб.

Однако, благодаря ужесточению денежно-кредитной политики и грамотным действиям ЦБ РФ, банковскому сектору удалось не только покрыть убытки к концу 2022 года, но и получить чистую прибыль по результатам отчетного года.

Несмотря на санкционное давление и прочие трудности, с которыми столкнулся банковский сектор РФ за 2022 год, ЦБ РФ удалось удержать средства на банковских счетах для дальнейшего кредитования и развития отечественной экономики в целом. По предварительным данным ЦБ РФ, доходы банковского сектора РФ в 2023 году перевалят за 3,3 трлн. руб. благодаря грамотной денежно-кредитной политике ЦБ РФ.

В целом, для исправления ситуации в банковском секторе были применены следующие меры:

- поднятие ключевой ставки ЦБ РФ до 20%, что отразилось на стоимости кредитов, процентных ставок по вкладам и депозитам, что помогло удержать средства физических лиц в банке.
- государственная поддержка граждан и предпринимателей путем выдачи льгот и кредитных каникул для определенных сфер деятельности.

Особое внимание стоит уделить развитию и росту популярности среди населения Системы быстрых платежей (СБП), которая значительно упростила переводы между банками по всей России.

Таким образом, в последние годы в банковском секторе России наблюдается ряд основных тенденций:

- консолидация отрасли. Крупные банки поглощают более мелкие, что приводит к повышению концентрации капитала и снижению конкуренции.
- диверсификация деятельности. Банки предлагают широкий спектр продуктов и услуг, чтобы соответствовать потребностям клиентов.
- усиление цифровизации. Банки внедряют новые технологии, чтобы улучшить обслуживание клиентов и повысить эффективность.
- повышение устойчивости. Банки укрепляют свой капитал и совершенствуют системы управления рисками, чтобы противостоять внешним шокам.

Эти тенденции способствуют развитию банковского сектора России и делают его более эффективным и устойчивым.

На современном этапе банковский сектор РФ столкнулся с серьезными вызовами, однако, благодаря четким и грамотным действиями ЦБ РФ, отечественному банковскому сектору удалось преодолеть все вызовы, брошенные западными странами, и продолжить свое развитие.

Список источников

1. Ларин А.М. Проблемы и перспективы развития банковского сектора в условиях глобальной турбулентности // Молодой ученый. - 2021. - № 7 (349). - С. 159-162.
2. Романович Р. Рекорды вопреки: итоги года в российском банковском секторе // Т-Ж: электронный журнал. - URL: <https://journal.tinkoff.ru/news/bank-results-2023/> (дата обращения: 30.01.2024).
3. Садыкова А.И., Орлова Д.О. Актуальные проблемы банковского сектора России // Инновационная экономика: информация, аналитика, прогнозы. 2022. №4. URL: <https://cyberleninka.ru/article/n/aktualnye-problemy-bankovskogo-sektora-rossii> (дата обращения: 20.01.2024).
4. Официальный сайт Банка России: сайт. - URL: <https://www.cbr.ru/> (дата обращения: 27.01.2024).

ИССЛЕДОВАНИЕ ТЕХНОЛОГИЙ, СПОСОБСТВУЮЩИХ РАЗВИТИЮ ЧЕЛОВЕЧЕСКОГО КАПИТАЛА КАК ОСНОВЫ ДЛЯ ПРОМЫШЛЕННОГО РОСТА

Котов Е.Ю.

Национальный исследовательский ядерный университет МИФИ, Москва

Различные факторы неопределенности влияют на развитие человеческого капитала: финансовые кризисы, экономическая политика, уровень образования, геополитические конфликты и конкуренция. Цель исследования - показать важность создания методов для повышения эффективности человеческого капитала на предприятиях и определить стратегии, способствующие устойчивости компаний. В работе использованы методы анализа и систематизации знаний. Научное исследование сосредоточено на корпоративной культуре и методах улучшения качества человеческого капитала с минимальными и максимальными инвестициями. Исследованы методологии повышения эффективности персонала, история повышения производительности труда, влияние искусственного интеллекта и неформальные связи в организации. Российские компании сталкиваются с вызовами, такими как автоматизация, удержание опытных сотрудников и обучение, и вынуждены вкладывать ресурсы во внутренние процессы для снижения рисков.

Ключевые слова: человеческий капитал, ресурсное обеспечение, промышленное развитие, кадровый резерв, эффективность сотрудников.

Введение. Развитие человеческого капитала и повышение производительности в корпорациях через использование различных технологий имеет потенциал увеличить выполнение работ. Для увеличения эффективности труда можно применять и материальные, и нематериальные методы, соблюдая баланс между ними. Исследование рассматривает различные подходы к внедрению таких технологий и выявляет проблемы и ограничения их использования в корпоративной среде. Цель работы - разработать рекомендации по увеличению эффективности труда в крупных компаниях с использованием современных моделей и алгоритмов, включая оптимизацию планирования и использование технологий машинного обучения, а также методы повышения мотивации сотрудников.

Определения понятия эффективности и производительности труда

Лидеры компаний часто считают эффективность и производительность одним и тем же, но в контексте корпоративной стратегии они имеют различия. Высшие руководители должны преодолеть внутренние барьеры для достижения высокой производительности, отличающейся от уделения внимания эффективности. Увеличение производительности необходимо для стимулирования инноваций и прибыльного роста компании, и оценивается через количество времени, затраченного на выполнение задачи по сравнению с отраслевым стандартом ().

$$\text{Производительность труда} = \frac{\text{Объем выпускаемых товаров или услуг}}{\text{Количество затраченных часов труда}}$$

Формула 1: Методика расчета производительности труда

Суть эффективности в том, чтобы выполнять задачи с меньшими затратами. Компании стремятся повысить производительность труда, чтобы сократить время производства и уменьшить расходы на рабочую силу. Основная цель увеличения эффективности - увеличение прибыли за счет сокращения расходов. Высшие руководители компаний последние десятилетия активно применяли методы повышения эффективности, такие как "шесть сигм"

[1], чтобы оптимизировать производство и уменьшить издержки. Некоторые компании, такие как General Electric и Honeywell, успешно реализовали программы повышения эффективности, что привело к положительным результатам [2].

Повышение человеческого капитала в Российской Федерации

Повышение производительности труда важно для достижения целей российской экономики, особенно в новых отраслях. Исследование "Яков и Партнёры" и hh.ru выявило, что работодателям становится сложнее найти подходящих кандидатов, и они готовы обучать своих сотрудников. Работодатели акцентируют внимание на автоматизации рабочих процессов и значимости наставничества [3].

Российские работодатели отмечают увеличение потребности в автоматизации труда, что непосредственно влияет на то, какие сотрудники предпочитают заниматься творческими задачами, а не рутинными, которые могут быть автоматизированы. Среди популярных методов обучения и повышения эффективности труда внутри компаний выделяется наставничество, которое помогает новым сотрудникам быстро интегрироваться в бизнес-процессы и адаптироваться. В некоторых случаях работодатели считают, что самообучение является ключевым фактором, подтверждающим высокую квалификацию кандидатов. Это также подтверждается предпочтением кандидатов с опытом работы перед теми, у кого есть только образование, но нет опыта работы [4].

McKinsey & Company подчеркивает роль удержания сотрудников для мобильности организации через коммуникацию и корпоративную культуру. Наличие сильного бренда работодателя и структуры организации позволяет компаниям развивать новые направления бизнеса и привлекать инвесторов [5].

Заключение. Исследования по повышению эффективности работы сотрудников в крупных компаниях включают внедрение новых технологий, реструктуризацию бизнеса и повышение ответственности менеджмента. Важным выводом является то, что увеличение производительности сотрудников не зависит только от технологий, но также от их удовлетворенности работой и внутрикорпоративных связей. Также значимыми являются материальные и нематериальные меры, влияющие на производительность и благополучие сотрудников. Компания может достичь улучшений, фокусируясь на индивидуальной производительности, обучении и корпоративной культуре, а не только на общей эффективности работы.

Список источников

1. Cagnazzo, Luca & Taticchi, Paolo. (2009). Six sigma: a literature review analysis. 29-34.
2. Кругман, Пол (1994). Peddling Prosperity: Economic Sense and Nonsense in an Age of Diminished Expectations. Скрэнтон, штат Пенсильвания: W. W. Norton & Company. pp. 10-15. ISBN 978-0393312928.
3. Елена Кузнецова, Ирина Пантелеева, Людмила Каторгина "Тренды на рынке труда", исследование в журнале компании «Яков и партнеры», апрель 2023 г.
4. Power And Influence, Informal Networks: The Company Behind the Chart, by David Krackhardt and Jeffrey R. Hanson. Журнал HBR, 1993
5. Indraneel Banerjee, Avinash Chandra Das, Jatin Pant, and Shikha Sharma. "Employee experience still matters: Talent retention at GCCs". McKinsey Insights. October 3, 2023

Various uncertainty factors affect the development of human capital: financial crises, economic policies, education levels, geopolitical conflicts and competition. The purpose of the study is to show

the importance of creating methods to improve the effectiveness of human capital in companies and to identify strategies that contribute to the sustainability of companies. The paper uses methods of analysis and systematization of knowledge. The research study focuses on corporate culture and methods to improve the quality of human capital with minimum and maximum investment. Methodologies for improving personnel efficiency, the history of productivity improvement, the impact of artificial intelligence and informal ties in the organization are investigated. Russian companies face challenges such as automation, retention of experienced employees and training and are forced to invest resources in internal processes to mitigate risks.

Keywords: human capital, resource endowment, industrial development, talent pool, employee efficiency.

ПРОБЛЕМЫ ВЗАИМОДЕЙСТВИЯ КОМПАНИИ И ПОТРЕБИТЕЛЕЙ В УСЛОВИЯХ РЫНОЧНОЙ КОНКУРЕНЦИИ В СФЕРЕ ПРОГРАММЫ ЛОЯЛЬНОСТИ

Подкопаева Я.А., Гуменова Г.И.

Финансовый университет при Правительстве РФ, Москва

yarodkopaeva@yandex.ru

Статья посвящена исследованию актуальных проблем в сфере программы лояльности, которые связаны с неправильным взаимодействием компаний и потребителей. Автором рассматриваются вопросы, которые выявляют проблемы взаимодействия организаций и потребителей, обозначаются шаги по минимизации проблем в данной сфере. В результате исследования предлагаются меры по устранению проблем во взаимодействии компании и потребителей в условиях усиления рыночной конкуренции.

Ключевые слова: лояльность, программа лояльности, клиенты, алгоритм разработки программы лояльности, шаги по разработке программы, проблемы взаимодействия, поведенческая лояльность.

В условиях усиливающейся конкуренции на рынке сегодняшние компании сталкиваются с необходимостью разработки эффективных программ лояльности, направленных на привлечение и удержание клиентов. Однако, взаимодействие между компаниями и потребителями в рамках таких программ может столкнуться с рядом проблем, затрудняющих достижение поставленных целей.

Проблемы взаимодействия компании и потребителей в условиях усиления рыночной конкуренции в сфере программы лояльности, по мнению автора, могут включать в себя следующие аспекты:

1. Недостаточная привлекательность программы лояльности: в условиях усиления конкуренции компании должны предложить потребителям более выгодные и привлекательные условия участия в программе лояльности, чтобы удержать и привлечь новых клиентов;

2. Недостаточная информированность потребителей: многие потребители могут не знать о существующих программах лояльности или не понимать их преимущества. Компании должны проводить активную информационную кампанию для привлечения внимания к своей программе;

3. Сложности с обслуживанием участников программы: при увеличении числа участников программы лояльности могут возникнуть проблемы с обслуживанием клиентов и оперативным реагированием на их запросы. Компании должны быть готовы к увеличению нагрузки на свои службы поддержки;

4. Недостаточная персонализация предложений: в условиях усиления конкуренции компании должны предлагать более персонализированные и целенаправленные предложения участникам программы лояльности, чтобы повысить их удовлетворенность и лояльность;

5. Риски конфликта интересов: в условиях усиления конкуренции компании могут столкнуться с конфликтом интересов между участниками программы лояльности и другими клиентами. Компании должны балансировать интересы различных групп потребителей, чтобы избежать негативного воздействия на свою репутацию.

Для того, чтобы добиться минимизации данных проблем, стоит рассмотреть шаги к формированию качественной программы лояльности. Последовательность мероприятий представлена на Рисунке 1:



Рисунок 1 — Алгоритм разработки программы лояльности в компании
 Источник: составлено автором на основе [1]

На схеме выше изображены последовательные шаги по разработке качественной программы лояльности, из которых следует:

- Исследование поможет изучить нишу и рынок потребителей для того, чтобы понять наиболее перспективный вариант внедрения программы лояльности;
- Цель будет способствовать определению KPI;
- Механика будет выбрана из нескольких вариантов программы лояльности, которые были описаны выше;
- Тестирование поможет определить, насколько данный вид программы лояльности привлекателен для клиентов;
- Предупреждение о запуске программы должно быть донесено до клиентов в формате СМС или по другим каналам;
- Эффективность поможет оценить действенность выбранной программы в коэффициентном эквиваленте: коэффициент повторных покупок покажет заинтересованность; коэффициент вовлеченности покажет активность клиентов и их удовлетворенность данной программой; коэффициент участия покажет, сколько клиентов в программе; коэффициент удержания клиентов определит процент покупателей, которые продолжительно взаимодействуют с фирмой.

Благодаря соблюдению данных шагов компания снижает риск неудачи в выборе программы лояльности и тем самым увеличивает свою конкурентную способность.

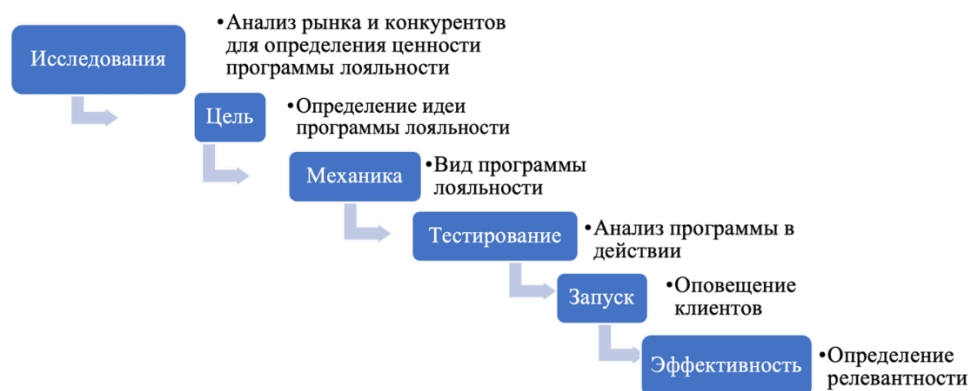
Исходя из вышеперечисленной информации можно сделать вывод о том, что проблемы взаимодействия компании и потребителей в условиях рыночной конкуренции в сфере программы лояльности связаны с рядом факторов, такими как:

1. Неправильно выбрана программа лояльности: связано с плохим анализом рыночной и клиентской среды;
2. Компании не применяют индивидуального подхода к привлечению разных групп клиентов. Применяют политику «общего предложения»: связано с неправильным клиентским подходом;
3. Алгоритм выбора и внедрения программы лояльности разработан без учета всех составляющих блоков данного процесса: компании не считают программу лояльности одним

из определяющих факторов качественного функционирования своей деятельности и не берут в расчет то, что без соблюдения алгоритма разработки программа лояльности конкретной организации может некачественно функционировать. Данный фактор приведет к конфликту предприятия и клиентов;

4. Недостаточная информированность клиентов оказывает пагубное влияние на организацию: предприятия не проявляют должного внимания к каналам распространения. Не стоит забывать, что клиентов постоянно нужно оповещать о новых предложениях. Неинформированность может привести к потере клиентов.

По мнению автора, риск компании столкнуться с данными проблемами невелик, если:

1. Организация будет выбирать подходящую программу лояльности, основываясь на анализе рынка и своих потребителях;

2. Взаимодействие с клиентами будет индивидуальным и основанным на правильном выборе модели коммуникации с каждой группой;

3. Алгоритм разработки программы лояльности будет реализован по всем выделенным аспектам, качественно внедрен, проанализирован и изменен в случае нерелевантности;

4. Коммуникация с клиентами будет грамотно выстроена: покупатели будут оповещаться по различным каналам, такими как СМС, звонки и почта.

Таким образом, благодаря решению или недопущению сложностей, связанных с выбором, разработкой и внедрением программы лояльности, проблема взаимодействия компании и потребителей в условиях усиления рыночной конкуренции в сфере программ лояльности не будет допущена.

В настоящее время идет активное внедрение в реализацию программ лояльности инструментов технологии Индустрии 4.0, которые кардинально меняют показатели поведенческой лояльности. Поменялся подход к покупке и продаже продуктов и услуг. Но, как и во всём новом, сегодня технологии Индустрии 4.0 – это прежде всего компромисс отказа от личных данных и конфиденциальности в пользу удобства, экономии времени и личного благополучия. Лидеры будущего рынка – это компании, сумевшие успешно повысить лояльность и доверие к своим брендам, при этом активно используя все преимущества новой промышленной революции.

Реализация цифровой экономики в российском экономическом пространстве должна осуществляться с внедрением в практику российских организаций базовых понятий – основных единиц Индустрии 4.0., и дальнейшая её реализации должна проходить через преодоление сотрудниками организаций «кризиса доверия» по поводу безопасности работы и использования персональных данных в реальном и виртуальном процессах [4].

В заключении хочется отметить, что проблемы взаимодействия организаций и потребителей являются в условиях усиления рыночной конкуренции актуальным направлением по управлению взаимоотношениями компаний с потребителями и требуют дальнейшего изучения с точки зрения развития этих отношений в цифровом пространстве.

Список источников

1. Гумерова Г.И., Татар Е.И. Влияние индустрии 4.0 на поведение потребителей и ведение бизнеса//Экономический вектор. 2020. № 4 (23). С. 63-67. Дата обращения: 28.02.2024).

2. Ерлыгина Елена Геннадьевна, Филимонова Виктория Дмитриевна Формирование лояльности потребителей в условиях усиления рыночной конкуренции // Бюллетень науки и практики. 2019. №4. URL: – [https://cyberleninka.ru/article/n/formirovanie-](https://cyberleninka.ru/article/n/formirovanie)

loyalnosti-potrebiteley-v-usloviyah-usileniya-rynochnoy-konkurentsii (дата обращения: 27.02.2024).

3. AIM. Как разработать эффективную программу лояльности // 2023. – URL: <https://www.in-aim.ru/blog/kak-razrobotat-effektivnuyu-programmu-loyalnosti/> (дата обращения: 27.02.2024).

4. Studme.org. От удовлетворенности к лояльности. Типы лояльности потребителей // URL: https://studme.org/1510082721496/marketing/ot_udovletvorennosti_loyalnosti_tipy_loyalnosti_potrebiteleya?ysclid=lsddq2ndji598977591 (дата обращения: 27.02.2024).

PROBLEMS OF INTERACTION BETWEEN THE COMPANY AND CONSUMERS IN THE CONTEXT OF INCREASED MARKET COMPETITION IN THE FIELD OF LOYALTY PROGRAMS

Podkopaeva Ya.A., Gumerova G.I.

Financial University under the Government of the Russian Federation, Moscow, Russia

yapodkopaeva@yandex.ru, gigumerova@fa.ru

The article is devoted to the study of current problems in the field of loyalty programs, which are associated with improper interaction between companies and consumers. The author examines issues that identify problems of interaction between organizations and consumers, identifies steps to minimize problems in this area. As a result of the study, measures are proposed to eliminate problems in the interaction of the company and consumers in the context of increased market competition.

Keywords: loyalty, loyalty program, customers, loyalty program development algorithm, program development steps, interaction problems, behavioral loyalty

ЭЛЕКТРОННАЯ ТОРГОВЛЯ МЕЖДУ РФ И КНР (НА ПРИМЕРЕ OZON И WILDBERRIES)

Чжан Юэ

РАНХиГС

2280190078@qq.com

Развитие трансграничной электронной торговли является одним из приоритетных направлений наращивания экспорта и импорта товаров и услуг в Китае. В свою очередь, Российская Федерация заинтересована в углублении двустороннего торгово-экономического сотрудничества с КНР на основе более широкого применения цифровых технологий и решений. Целью исследования является оценка тенденций развития трансграничной электронной торговли между Российской Федерацией и КНР (на примере компаний Ozon и Wildberries). В ходе исследования обоснованы преимущества электронной торговли, обуславливающие интерес участников международного бизнеса к ее применению, охарактеризовано состояние трансграничной электронной торговли в Китае. Проведенный анализ взаимодействия Ozon и Wildberries с китайскими контрагентами продемонстрировал четкую тенденцию к углублению сотрудничества: китайские продавцы получили возможность напрямую выйти на рынок РФ (при взаимодействии с платформой Wildberries – также на рынки других стран ЕАЭС, Узбекистана, Азербайджана, Израиля), а Ozon стремится продвигать товары российских производителей на внутренний рынок КНР. Ключевые слова: электронная торговля, международный бизнес, трансграничные торговые операции, Ozon, Wildberries, российско-китайское сотрудничество

Электронная торговля в условиях цифровизации российской экономики становится объективно необходимой как для достижения стратегических и тактических целей, стоящих перед бизнесом, так и для диверсификации продаж, формирования долгосрочных конкурентных преимуществ. Под электронной торговлей в международном бизнесе целесообразно понимать торговую деятельность, осуществляемую с использованием информационно-коммуникационных технологий, цифровых систем и решений, при этом электронная торговля в экономических связях между странами может рассматриваться с различных точек зрения:

1) с точки зрения выстраивания и поддержания внешнеэкономических связей: электронная торговля дает возможность организовывать материальные, информационные и финансовые потоки с помощью электронных инструментов, информационно-коммуникационных технологий, сетей передачи данных;

2) с точки зрения бизнеса: электронная торговля позволяет в существенной степени упростить процессы в международных торговых сделках, облегчить взаимодействие сторон;

3) с точки зрения услуг: электронная торговля дает возможность поставщикам, покупателям, иным участникам цепей поставок сократить издержки, связанные с международной торговлей товарами и услугами, уменьшить временные затраты;

4) с точки зрения времени электронная торговля позволяет совершать сделки с зарубежными контрагентами в режиме реального времени;

5) с точки зрения пространства: возможности современной цифровой инфраструктуры представляют участникам электронной торговли практически безграничные возможности для наращивания масштабов своего бизнеса [1, с. 9-10].

Заинтересованность участников международных экономических связей в задействовании электронной торговли для совершения сделок обусловлена следующими ее преимуществами:

1) возможность выстраивать собственные каналы продаж и уменьшить издержки продвижения продукции на внешних рынках, при этом налаживается прямая связь с конечными потребителями;

2) значительное увеличение потенциала расширения рынка как за счет открытия новых направлений деятельности, так и за счет цифровой трансформации уже существующих процессов, в результате чего бизнес становится более гибким, оперативно реагирует на изменения во внешней среде;

3) «ускорение бизнес-процессов и, как следствие, повышение их качества, сокращение издержек времени и обеспечение сохранности и безопасности документов» [2, с. 79];

4) свободный доступ к цифровым решениям при совершении международных торговых сделок. Доступны как инструменты электронных платежей, так и услуги на основе передовых цифровых технологий, позволяющие осуществить цифровую трансформацию бизнеса и сформировать долгосрочные конкурентные преимущества;

5) возможность применения омниканальной модели бизнеса, позволяющей зарубежному покупателю выбрать наилучший вариант совершения сделки;

6) максимизация вклада компаний, участвующих в электронной торговле, в социально-экономическое развитие государства. «Трансграничная торговля через Интернет позволяет бизнесам активно развиваться и участвовать в глобальной конкуренции, обеспечивая рост экономики страны» [3, с. 333];

7) рост степени удовлетворения спроса на внутреннем рынке страны за счет предложения уникальных товаров и услуг зарубежных поставщиков, недоступных без использования цифровой инфраструктуры.

Указанные преимущества обуславливают также интерес российских компаний к использованию инструментов электронной торговли во взаимодействии с зарубежными контрагентами. Как справедливо заметил Г.Г. Мелконян, «электронная торговля на сегодняшний день является одним из наиболее перспективных направлений торговли как в Российской Федерации, так и за рубежом, что обусловлено потребностью общества в быстрой передаче товаров, услуг и информации электронным путем» [4, с. 99]. По данным за 2022 г. 54 % населения России в возрасте от 15 до 74 лет заказывали товары и услуг через Интернет, что, однако, существенно ниже показателей зарубежных стран (рисунок 1).



Рисунок 1 – Использование Интернета населением для заказа товаров и услуг по странам, в процентах

Источник: [5, с. 223].

Как видно из рисунка 1, наилучших успехов в развитии электронной торговли достигла Норвегия (92 % населения совершают покупки в сети Интернет), в Финляндии и Германии покупки в сети совершают соответственно 79 % и 76 % населения, в Польше – 65 %, а в Российской Федерации – только 54 %. В то же время следует отметить устойчивый рост активности жителей России: еще в 2019 г. покупки в сети Интернет совершало менее 40 % населения страны. Одновременно все более широко возможности электронной торговли задействуют организации России: если в 2015 г. электронные продажи осуществляло только 5,6 % организаций, то в 2022 г. – уже 29,8 %. Наибольшее распространение электронные продажи нашли в обрабатывающей промышленности (39,9 %), оптовой и розничной торговле (43,5 % организаций соответственно), финансовом секторе (46,5 %). Каналы электронных продаж, используемые организациями России, представлены на рисунке 2.

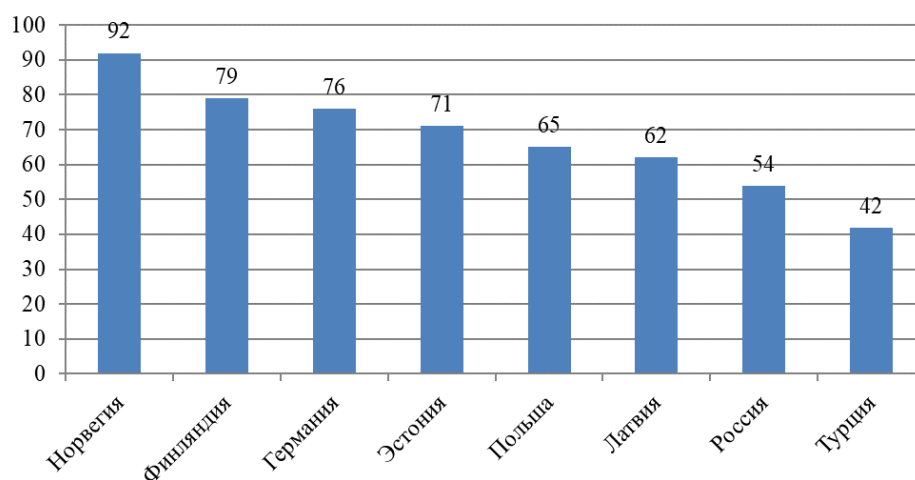

Рисунок 2 – Использование каналов электронных продаж организациями России, процентов общего числа организаций

Источник: [5, с. 229].

Наиболее часто для ведения электронных продаж организации применяют веб-сайт, также все более востребованными, особенно для взаимодействия с зарубежными контрагентами, становятся маркетплейсы. В 2022 г. 10 % организаций, осуществляющих продажи, пользовались маркетплейсами, при этом наиболее популярны маркетплейсы среди организаций обрабатывающей промышленности, оптовых и розничных торговых компаний, финансового сектора (свыше 20 % обследованных организаций в 2022 г.). Для взаимодействия с розничными потребителями организации, осуществляющие электронную торговлю, широко применяют также специализированные мобильные приложения (если в среднем по стране мобильные приложения используют 8 % организаций, осуществляющих электронные продажи, то в оптовой и розничной торговле – 17,5 %, а в финансовом секторе России – 25 %). Каналы электронных продаж востребованы и среди организаций, активно работающих с зарубежными партнерами, при этом особенный интерес представляет опыт Китая, рассматривающего трансграничную электронную торговлю как наиболее перспективный инструмент наращивания масштабов экспорта товаров и услуг. «За последние несколько лет, несмотря на пандемию COVID-19, Китай начал активно развивать сферу трансграничной

электронной торговли, на которую на данный момент уже приходится более 30 % внешнеторговых операций Китая» [6, с. 85]. По данным за 2022 г. объем трансграничной электронной торговли в КНР достиг 2,11 трлн. юаней, что на 9,8 % больше, чем в 2021 г. Развитие трансграничной электронной торговли в КНР осуществляется в рамках стратегии «выхода китайских брендов за рубеж», при этом поддержка оказывается как крупным цифровым платформам, реализующим китайские товары, так и малым и средним предприятиям для укрепления их конкурентоспособности. Крупнейшие цифровые платформы, развивающие трансграничную электронную торговлю в формате B2C, реализуют в том числе самостоятельные проекты, призванные поддержать внешнеэкономическую активность китайских производителей. Так, компания AliExpress в 2021 г. запустила программу «Зарубежный план G100», которая призвана помочь малым и средним предприятиям КНР вывести свои бренды на внешние рынки, встроиться в существующие цепочки поставок и диверсифицировать свой бизнес. В формате B2B акцент сделан на создание и продвижение новых брендов китайских компаний, ориентированных на внешние рынки: так, с 2021 г. Alibaba International реализует программу Digital Overseas 4.0, которая ориентирована на ускорение развития перспективных брендов и создание условия для их успешного выхода на мировой рынок. Активно развивается также трансграничный импорт: например, цифровая платформа Tmall Global предлагает выгодные условия сотрудничества для зарубежных поставщиков, желающих выйти на китайский рынок, при этом приветствуются малые и средние производители кастомизированных товаров, привлекательных для китайских покупателей [7].

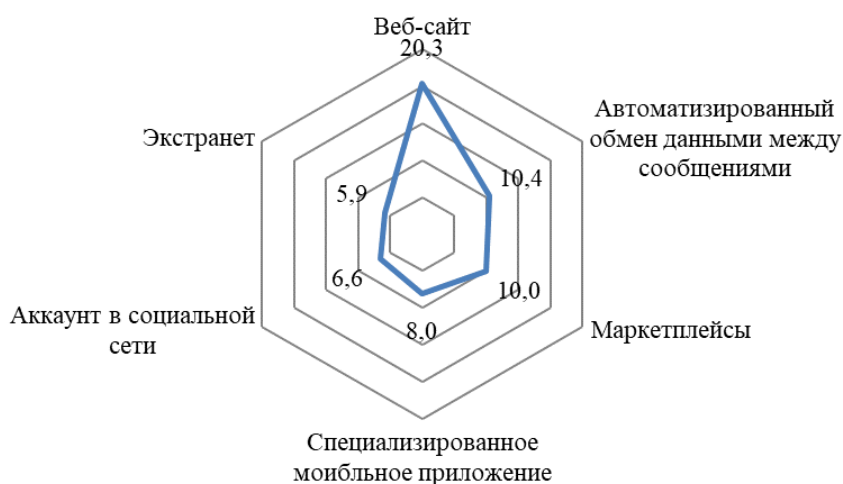
Интерес Китая и России к развитию трансграничной электронной торговли обуславливается следующими факторами:

- 1) территориальная близость и протяженность общей границы свыше 4 тыс. км;
- 2) двусторонняя заинтересованность в развитии торгово-экономического сотрудничества;
- 3) быстрое развитие северных территорий Китая, непосредственно граничащих с Российской Федерацией и заинтересованных в новых рынках сбыта продукции;
- 4) сравнительно высокий уровень сотрудничества в рамках инициативы «Один пояс – один путь», реализуемой Китаем;
- 5) географическая переориентация внешней торговли России, в т.ч. электронной, в условиях санкционного давления.
- 6) осознание важности цифровизации двусторонней торговли для сокращения временных и финансовых затрат, сопровождающих движение материальных потоков.

Наибольшую активность в развитии трансграничной электронной торговли с Китаем демонстрируют российские компании, стремящиеся в условиях санкционных ограничений переориентировать свой бизнес на Китай, заместить на внутреннем рынке России поставки контрагентов, отказавшихся от продолжения сотрудничества, продукцией производителей из дружественных стран, а также использовать имеющиеся возможности для получения новых конкурентных преимуществ. При этом значительный интерес представляет исследование деятельности платформ Ozon и Wildberries, являющихся одними из крупнейших участников российского рынка электронной торговли.

Так, платформа Ozon позиционирует себя как ведущая платформа электронной коммерции на российском рынке, а также наиболее популярный бренд в сфере электронной торговли. По данным на конец 2022 г. платформа обслужила более 35 млн. активных покупателей, а численность активных продавцов превысила 230 тыс. Миссия Ozon состоит в

успешной трансформации российского потребительского рынка на основе цифровых технологий за счет предложения наиболее широкого выбора товаров и услуг, обеспечении удобных и безопасных онлайн-покупок для розничных потребителей и создании условий для достижения коммерческого успеха продавцами. Динамика общего оборота товаров, проданных на платформе Ozon, приведена на рисунке 3.



Рисунок 3 – Динамика общего оборота товаров, проданных на платформе Ozon за 2018-2022 гг., млрд. руб.

Источник: [8].

Как видно из данных, приведенных на рисунке 3, общий объем продаж товаров через рассматриваемую платформу динамично растет. Так, на протяжении 2019-2021 гг. ежегодно объем продаж возрастал более чем на 100 %, а по итогам 2020 г. в условиях карантинных ограничений – на 144 %. Действие внешних шоков в 2022 г. замедлило темпы развития деятельности платформы: по итогам 2022 г. общий оборот товаров вырос только на 86 %, достигнув 832,2 млрд. руб. Основным бизнесом компании остается торговая площадка Ozon, также осуществляются прямые продажи потребителям. Торговая площадка Ozon начала действовать в сентябре 2018 г., в настоящее время продавцам, в т.ч. из КНР, доступны следующие логистические модели:

1) модель FBO, при использовании которой логистические операции выполняются Ozon. Данная модель выгодна для поставщиков, которые не имеют собственной логистической инфраструктуры в России (например, складских помещений), а также не стремятся самостоятельно обрабатывать поступающие розничные заказы;

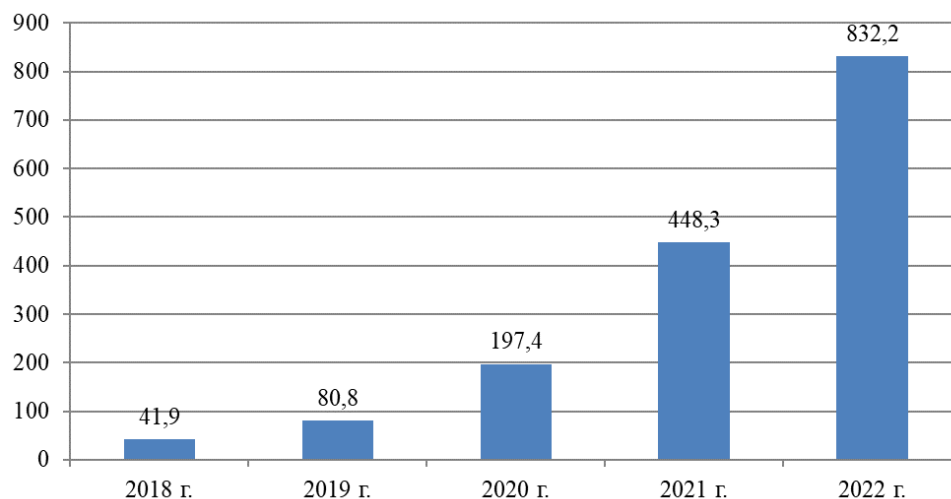
2) модель FBS, при использовании которой активный продавец торговой площадки самостоятельно обрабатывает поступающие заказы, при этом складская инфраструктура Ozon не используется. Данная модель выгодна для зарубежных поставщиков, работающих на нескольких торговых площадках и не стремящихся концентрировать все запасы товаров на складах Ozon, а также поставщиков объемных и тяжелых товаров (мебели, крупной бытовой техники);

3) модель витрины, при использовании которой активный продавец задействует собственные возможности обработки и выполнения поступающих заказов, никакие элементы логистической инфраструктуры Ozon не используются.

Выбранная Ozon модель торговой площадки дает возможность постоянно увеличивать ассортимент российских и зарубежных товаров без значительных инвестиций в

логистическую инфраструктуру. В свою очередь зарубежные продавцы на платформе вынуждены создавать необходимые оборотные средства, а также поддерживать приемлемый уровень запасов товаров для каждого представленного продукта. Платформа не вмешивается в маркетинговую деятельность активных продавцов и применяемые ими подходы к управлению запасами товаров. Прямые же продажи ориентированы преимущественно на наиболее востребованные среди российских потребителей товары. Ozon самостоятельно находит российских и зарубежных поставщиков, устанавливает долгосрочные партнерские взаимоотношения, приобретает крупные партии товаров и размещает их в собственных складских помещениях, при этом одинаковые товары могут продаваться как торговой площадкой, так и сторонними активными продавцами, что способствует развитию конкуренции между участниками площадки. По данным на начало 2023 г. ассортимент товаров, доступных на площадке, превысил 170 млн. единиц, также для улучшения взаимодействия с зарубежными поставщиками товаров разработаны финансовые услуги. Доступно решение «Гибкий план оплаты», которое позволяет зарубежным продавцам управлять своим оборотным капиталом с учетом специфики реализуемых товаров и наращивать продажи на площадке, с 2022 г. также предлагается услуга «Деньги перед продажей» для продавцов, использующих логистическую модель FBO.

С 2019 г. развивается трансграничный бизнес Ozon Global, который позволяет поставщикам из Китая и других стран напрямую предлагать товары российским потребителям. По данным на начало 2023 г. количество международных активных продавцов на платформе Ozon превысило 16 тыс., при этом среди таких продавцов преобладают китайские предприниматели. В ноябре 2022 г. было открыто представительство Ozon Global в Шэньчжэне, что, как ожидается, позволит дополнительно привлечь более 100 тыс. продавцов из числа представителей малого и среднего бизнеса и увеличить оборот локальных товаров на торговой площадке в течение 2023 г. в десять раз [9]. Уже в 2022 г. более 90 % ассортимента глобальной витрины маркетплейса составляли товары китайских производителей, а доля товаров из КНР в общем объеме заказов, размещаемых на маркетплейсе, превышает 95 %. Наиболее востребованы среди российских покупателей ноутбуки и компьютерные комплектующие, бытовая техника, одежда, обувь, смартфоны, при этом устойчивым спросом пользуется продукция локальных китайских брендов (Neastvor, Huawei, Honor). Увеличение количества прямых международных продавцов из КНР на площадке приведет к вытеснению части российских предпринимателей, которые выступают в качестве посредников, перепродавая товары китайских производителей на внутреннем рынке РФ. Китайские поставщики, предлагая выгодные для потребителей цены, вынудят российских производителей аналогичных товаров внедрять меры, направленные на повышение конкурентоспособности собственной продукции, снижение себестоимости ее производства. Также с сентября 2022 г. доступна партнерская доставка из КНР, позволяющая уменьшить сроки получения товара покупателями из России.

Однако деятельность компании Ozon в области развития трансграничной электронной торговли с китайскими партнерами не ограничивается только увеличением предложения товаров из КНР на внутреннем рынке РФ. С сентября 2023 г. доступна китайская версия платформы, позволяющая приобретать товары напрямую у официальных магазинов, зарегистрированных в КНР, что позволяет получить доступ к эксклюзивным предложениям, недоступным на российском рынке. Также данная версия рассчитана на китайских розничных покупателей, заинтересованных в приобретении различных товаров у российских поставщиков, при этом предлагаются как товары российского производства, так и продукция

международных брендов. Малые и средние производители России, используя китайскую версию платформы, могут диверсифицировать свой бизнес и найти постоянных покупателей среди жителей КНР, при этом платформа Ozon берет на себя выполнение всех логистических операций, необходимых для своевременной доставки заказа.

В свою очередь, компания Wildberries аналогично стремится укрепить свои позиции на рынке КНР. В августе 2023 г. компания зарегистрирована свой бренд в десяти странах Азии, в т.ч. в КНДР, а в Китае бренд Wildberries получил регистрацию во всех классах действующей в стране Международной классификации товаров и услуг. До марта 2022 г. представительства компании действовали в европейских странах и США, однако введение антироссийских санкций сделало дальнейшее углубление сотрудничества невозможным. В настоящее время, помимо Российской Федерации, компания Wildberries работает в Республике Беларусь, Казахстане, Армении, Узбекистане, Азербайджане, Киргизии, Израиле [10], однако выход на китайский рынок, произошедший к концу 2023 г., рассматривается как приоритетное направление дальнейшего развития международного бизнеса. Wildberries не планирует активно выходить на рынок КНР с целью продвижения товаров российских производителей, стремясь сохранить ориентацию на преимущественное насыщение внутреннего рынка РФ, однако допуск китайских поставщиков на платформу позволит им одновременно реализовывать свои товары во всех странах, где уже действует маркетплейс (все страны ЕАЭС, Узбекистан, Азербайджан, Израиль). В результате малые и средние производители потребительских товаров из КНР смогут, используя возможности цифровой платформы Wildberries, в значительной степени сократить временные и денежные затраты, связанные с выходом на внешние рынки. Китайским поставщикам доступны как схема поставок (предполагающая использование собственных складов на территории ЕАЭС), так и схема маркетплейса, при использовании которой поставщик доставляет крупную партию товаров на склад, принадлежащий компании Wildberries, а все необходимые логистические операции компания выполняет самостоятельно, однако для предпринимателей КНР, ранее не работавших с РФ и другими странами, в которых присутствует рассматриваемая компания, менее рискованной видится схема маркетплейса. При ее задействовании нет необходимости самостоятельно выстраивать цепочки поставок, создавать логистическую инфраструктуру, при недостаточном спросе на предлагаемые товары, а риски поставщика существенно снижаются. Также компания Wildberries предлагает зарубежным поставщикам товаров финансовые услуги, оказываемые через ООО «Вайлдберриз Банк», консультационные и маркетинговые услуги, обучающие услуги, необходимые для успешной работы на маркетплейсе.

Однако для дальнейшего развития электронной торговли между КНР и РФ необходимо реализовать дополнительные мероприятия, в частности:

- 1) обеспечить единство требований стандартов, регламентирующих трансграничную электронную торговлю. В настоящее время Китай активно разрабатывает собственные цифровые решения, призванные усовершенствовать ведение электронной торговли со странами – участницами инициативы «Один пояс – один путь», также доступны стандарты, регламентирующие порядок использования передовых цифровых технологий во внешнеторговой деятельности, однако российские предприниматели, желающие выйти на китайский рынок, часто не владеют необходимыми компетенциями. Совместными усилиями возможно достигнуть компромиссного решения, позволяющего китайским поставщикам работать на рынке ЕАЭС, а поставщикам из России и других стран ЕАЭС через торговые

площадки, зарегистрированные в КНР, соответственно, взаимодействовать с китайскими розничными покупателями;

2) разработать систему мониторинга кредитоспособности и надежности участников трансграничной электронной торговли, представленных на торговых платформах, что позволит им свободно использовать финансовые ресурсы банков;

3) рассмотреть возможность использования цифрового рубля и цифрового юаня для совершения платежных транзакций. Возможности цифровых валют позволяют как сократить издержки, связанные с совершением платежных операций через торговые площадки, так и снизить негативное влияние антироссийских санкций на платежные операции;

4) сформировать китайско-российский механизм разрешения споров по трансграничной электронной торговле, который позволит защищать интересы как продавцов, так и розничных покупателей, а также оперативно разрешать возможные разногласия [11, с. 237];

5) обеспечить подготовку специалистов, владеющих необходимыми компетенциями в области трансграничной электронной торговли, совместно с китайской стороной. При этом программа подготовки должна включать прохождение стажировки в крупнейших компаниях Китая, осуществляющих трансграничную электронную торговлю, что позволит обучающимся получить уникальный опыт внедрения передовых технологических решений и взаимодействия с зарубежными партнерами из стран, не являющихся традиционными рынками сбыта российской продукции. Специалисты, подготавливаемые в настоящее время, владеют необходимыми знаниями для ведения внутренней электронной торговли, однако не имеют возможности самостоятельно совершать трансграничные торговые операции с использованием цифровых инструментов.

В итоге Российская Федерация сможет более полно использовать потенциал трансграничной электронной торговли для преодоления негативного влияния внешних вызовов, восстановления масштабов внешнеторговой деятельности и насыщения внутреннего рынка страны товарами, позволяющими заместить аналоги из недружественных стран. В то же время существуют и возможности для наращивания экспортной активности индивидуальных предпринимателей, малых компаний, производящих востребованную на китайском рынке продукцию. При должной поддержке со стороны цифровых платформ Ozon и Wildberries (на основе опыта AliExpress) российские предприниматели способны значительно увеличить свой вклад в неэнергетический сырьевой экспорт, диверсифицировать свои источники дохода и стать более устойчивыми к колебаниям на внутреннем рынке России. Актуальна также и поддержка со стороны государства в части оказания помощи российским торговым площадкам, продвигающим товары отечественного производства на рынках дружественных стран, выстраивании совместной транспортно-логистической системы, позволяющей обеспечить экономичное и быстрое движение материальных потоков при ведении электронной торговли. В северных провинциях КНР, граничащих с Российской Федерацией, а также приграничных регионах РФ необходимо ускорить строительство дополнительной цифровой и транспортно-логистической инфраструктуры. Для компаний из внутренних провинций КНР, таких как Чжэцзян, Цзянси, Аньхой, Хубэй, Хэнань, целесообразны логистические парки на территории России [12, с. 85]. Логистические парки позволяют осуществлять комплексное обслуживание участников трансграничной электронной торговли с использованием собственной цифровой платформы, при этом обеспечивается также оказание консультационных, юридических, таможенных, финансовых и платежных услуг, необходимых зарубежному поставщику для успешной работы на

внутреннем рынке России. Аналогично перспективным видится создание собственных логистических парков крупнейшими цифровыми платформами России на территории КНР с тем, чтобы использовать собственную логистическую инфраструктуру для снижения затрат и ускорения движения материальных потоков. В то же время для работы на китайском рынке следует задействовать и возможности крупнейших корпораций КНР, специализирующихся на экспресс-доставке товаров: Yuantong Express, Yunda Express. В итоге появится возможность более полно задействовать потенциал трансграничной электронной торговли между КНР и РФ.

Список источников

1. Брагин, Л.А. Электронная коммерция / Л.А. Брагин, Г.Г. Иванов, А.Ф. Никишин, Т.В. Панкина. – М.: ИНФРА-М, 2022. – 191 с.
2. Рустамова, С.С. Преимущества и проблемы трансграничной электронной торговли / С.С. Рустамова // Ученые записки Санкт-Петербургского имени В.В. Бобкова филиала Российской таможенной академии. – 2020. – № 1. – С. 79–82.
3. Келехсаева, А.Д. Некоторые аспекты электронной трансграничной торговли / А.Д. Келехсаева // Право и государство: теория и практика. – 2023. – № 10. – С. 332–334.
4. Мелконян, Г.Г. Состояние трансграничной электронной торговли в Российской Федерации / Г.Г. Мелконян // Экономика и бизнес: теория и практика. – 2020. – № 5-3. – С. 99–105.
5. Индикаторы цифровой экономики 2024: статистический сборник. – М.: ИСИЭЗ ВШЭ, 2024. – 276 с.
6. Семенкова, К.К. Состояние и перспективы трансграничной электронной торговли Китая / К.К. Семенкова // Российский внешнеэкономический вестник. – 2022. – № 2. – С. 83–88.
7. Report: Development and Prospects of Cross-border E-commerce [Electronic resource] // World Internet Conference. – Access mode: regional.chinadaily.com.cn/wic/2023-04/11/c_876748.htm. – Access date: 19.02.2024.
8. Ozon Holdings PLC. Annual Report 2022 [Electronic resource] // Securities and Exchange Commission. – Access mode: sec.gov/Archives/edgar/data/1822829/000119312523115002/d445088d20f.htm. – Access date: 18.02.2024.
9. Ozon Global открывает представительство в Шэньчжэне [Электронный ресурс] // Ozon. – Режим доступа: corp.ozon.ru/tpost/zm1nnv5041-ozon-global-otkrivaet-predstavitelstvo-v. – Дата доступа: 20.02.2024.
10. Мингазов, С. Wildberries зарегистрировала бренд в 10 странах Азии и может выйти на рынок Китая [Электронный ресурс] / С. Мингазов // Forbes. – Режим доступа: forbes.ru/biznes/494742-wildberries-zaregistrovala-brend-v-10-stranah-azii-i-mozet-vyjti-na-rynok-kitaa. – Дата доступа: 20.02.2024.
11. Мяо, Ю. Исследование состояния развития трансграничной электронной коммерции в Китае и России [Электронный ресурс] / Ю. Мяо // Гуманитарные, социально-экономические и общественные науки. – 2022. – Режим доступа: cyberleninka.ru/article/n/issledovanie-sostoyania-razvitiya-transgranichnoy-elektronnoy-kommertsii-v-kitae-i-rossii. – Дата доступа: 21.02.2024.
12. Ван, Юань. Развитие трансграничной электронной торговли в Китае и ее возможности в реализации проекта «Один пояс – один путь» / Юань Ван // Журнал Белорусского государственного университета. Экономика. – 2019. – № 2. – С. 79–88.

Nowadays the development of cross-border e-commerce is one of the priority areas for increasing exports and imports of goods and services in China. The Russian Federation is also interested in deepening bilateral trade and economic cooperation with Chinese partners based on the wider use of digital technologies and solutions. The purpose of the study is assessing trends in the development of cross-border e-commerce between the Russian Federation and the People's Republic of China (cases of the companies Ozon and Wildberries). The study shows the advantages of e-commerce, which determine the interest of international business participants in its use, and also characterizes the state of cross-border e-commerce in China. The analysis of the interaction of Ozon and Wildberries with Chinese counterparties demonstrates a clear trend towards developing cooperation: Chinese sellers are now able to enter the Russian electronic trade market (using the Wildberries platform, also the markets of other EAEU countries, Uzbekistan, Azerbaijan, Israel). Ozon seeks to promote goods of Russian manufacturers to the domestic market of the People's Republic of China. Keywords: electronic trade, international business, cross-border trade operations, Ozon, Wildberries, Russian-Chinese cooperation.

ПОДХОДЫ К ОПРЕДЕЛЕНИЮ ВОВЛЕЧЕННОСТИ ПЕРСОНАЛА ОРГАНИЗАЦИИ С ЕЕ РЕЗУЛЬТАТИВНОСТЬЮ

Гладких Ю.В.

Научный руководитель: Гумерова Г.И.

Финансовый университет при Правительстве РФ, Москва

В статье рассмотрены различных подходы к определению вовлеченности персонала организации, выявлены отличительные особенности и главная мысль каждого из них в сравнении друг с другом. Сравнительный анализ помогает проследить взаимозависимость сути определения с фактором вовлеченности. Соединение найденных факторов дает возможность автору представить свое видение анализируемого явления.

Ключевые слова: вовлеченность персонала, факторы вовлеченности, сущность определения, эффективность, управление, заинтересованность, взаимосвязь, потенциал, взаимозависимость, стратегия управления, концепции, труд.

Актуальное состояние рынка труда работает над тем, что современные компании должны уделять как можно больше внимания уровню вовлечённости персонала как важного показателя, отражающего мотивацию сотрудников и результативности деятельности организации. И связано это в первую очередь с экономическими показателями, которые достигаются за счёт большего вклада каждого работника и более эффективного взаимодействия внутри самой компании. Если сотрудник получает от своей работы не только материальное вознаграждение, но и моральное удовлетворение, если работа ему интересна и с ней связаны его положительные эмоции, в нём появляется интерес к успехам своей компании и желание способствовать ему [6].

Эффективное использование человеческих ресурсов взаимосвязано и взаимозависимо с результативностью деятельности организации в целом. Особое место в концепции управления персоналом и его развитии занимает культура вовлеченности персонала, так как именно высокая степень заинтересованности приближает организацию к реализации ее стратегических целей. [5]

По мнению автора, понимание сущности вовлеченности персонала дает понимание факторов, которые на нее влияют. В свою очередь, четкое распознавание факторов рождает способность управлять ими, подбирать их, регулируя степень вовлеченности персонала.

Для того чтобы разобраться в сущности понятия «вовлеченность персонала» необходимо сравнить несколько определений и подчеркнуть их особенности. Автором были выбраны концепции, наиболее полно и развернуто описывающие сущность вовлеченности.

Волгоградский государственный аграрный университет дает определение вовлеченности: данное явление можно рассматривать как степень участия сотрудников в жизни и деятельности компании. [1]

Другое видение на сущность вовлеченности можно найти У. Кана. Он подразумевал под вовлеченностью «особое психологическое состояние работника, которое характеризуется степенью реализации его личного потенциала в процессе выполнения трудовой роли, а также степенью его физической, умственной и эмоциональной активности в процессе трудовой деятельности». [6]

Существует определение, которое толкует вовлеченность персонала следующим образом: вовлеченность - заинтересованность работников в результатах своего труда. [3]

«Вовлеченность повышает производительность компании в целом и позволяет не прибегать к увеличению штата и введению дополнительной материальной стимуляции». Собственное видение определения вовлеченности дает Hh.ru - платформа онлайн-рекрутинга в России, цель которой - соединять тех, кто ищет работу с теми, кто ищет работников. [4]

Несмотря на наличие общих или даже обязательных составляющих вовлеченности персонала, в каждом из приведенных определений акцент расставлен на различные явления. Именно акцентная часть и будет являться фактором вовлеченности. Для наглядности и упрощения анализа представленных определений необходимо сделать сводную таблицу, раскрывающую особенности каждого из них.

Автор	Ключевые особенности	Фактор вовлеченности
Волгоградский государственный аграрный университет	Степень участия сотрудников в деятельности организации.	Совпадение интересов организации с интересами работников.
Уильям Кан	Степень реализации личного потенциала в процессе выполнения трудовой роли, общее психологическое состояние работника.	Самоудовлетворение работника, возникающее в процессе деятельности, в том числе от раскрытия потенциала.
Кулагина Елена	Заинтересованность работников в результатах своего труда.	Получение от трудовой деятельности видимых физических результатов, таких как заработная плата, отпуск, премия и т.п.
Hh.ru	Явление, повышающее производительность труда, способствующее устранению текучести.	Существование грамотной стратегии управления персоналом.

Источник: составлено автором

Таблица 1. Сводная таблица концепций вовлеченности персонала

Наглядное представление рассматриваемых концепций подтверждает то, что в зависимости от главной сути определения разнятся ключевые факторы, отвечающие за вовлеченность. По сути, ключевые особенности того или иного определения по таблице совпадают с фактором вовлеченности при том или ином рассмотрении.

Автор предлагает рассматривать правую колонку Таблица 1 в качестве перечня факторов вовлеченности, на основе которых можно составить определение, которое наиболее полно и всеобъемлюще передает сущность рассматриваемого явления.

Культура вовлеченности персонала в работу организации представляет собой совокупность ценностей, убеждений, норм и практик, которые содействуют активной участи и заинтересованности сотрудников в жизни и делах организации, обязательно с последующим получением удовлетворения, а также позволяют реализовать взаимосвязь между производительностью и старательностью сотрудника и эффективностью организации, в том числе в финансовом плане. Более того, в последнее время усилилось влияние цифровой экономики на рабочие места руководителей и сотрудников, в том числе и поведенческой составляющей. Реализация цифровой экономики в российском экономическом пространстве осуществляется с внедрением в практику российских организаций базовых понятий – основных единиц Индустрии 4.0., и дальнейшая её реализации должна проходить через преодоление сотрудниками организаций «кризиса доверия» по поводу безопасности работы и использования персональных данных в реальном и виртуальном процессах [2].

Факторы вовлеченности персонала организации – важный инструмент управления заинтересованностью, в свою очередь данное явление поддается различной трактовке в

зависимости от того, каким будет фактор вовлеченности. Таким образом, нахождение взаимосвязи – ключ к развитию культуры вовлеченности персонала.

Список источников

1. Вовлеченность персонала в управление организацией: сущность, показатели, пути наращивания // StudFiles URL: 17. Вовлеченность персонала в управление организацией: сущность, показатели, пути наращивания. (studfile.net) (дата обращения: 04.02.2024)
2. Гумерова Г.И., Татар Е.И. Влияние индустрии 4.0 на поведение потребителей и ведение бизнеса // Экономический вектор. 2020. № 4 (23). С. 63-67.
3. Кулагина, Е. Вовлеченность персонала: как оценить и повысить / Е. Кулагина // Директор по персоналу : электронный журнал. – URL: <https://www.hr-director.ru/article/67505-vovlechennost-personala-kak-otsenit-i-povyisit> – Дата публикации: 22.04.2022. (дата обращения: 05.02.2024)
4. Новосёлова, М. Вовлеченность персонала - ключ к успеху / М. Новосёлова // peresvet.hh.ru: электронный журнал. URL: <https://peresvet.hh.ru/article/31945?ysclid=lrqsxu1p19952078326> . – Дата публикации: 6.10.2023. (дата обращения: 08.02.2024)
5. Юсупова С.М. ФАКТОРЫ ВОВЛЕЧЕННОСТИ ПЕРСОНАЛА В ОРГАНИЗАЦИИ // Гуманитарный научный журнал. 2022. №1. URL: ФАКТОРЫ ВОВЛЕЧЕННОСТИ ПЕРСОНАЛА В ОРГАНИЗАЦИИ (cyberleninka.ru) (дата обращения: 08.02.2024)
6. Kahn, W.A. Psychological conditions of personal engagement and disengagement at work // Academy of management journal. - 1990. - Vol. 33, №4. - P. 692-724

APPROACHES TO DETERMINING THE INVOLVEMENT OF THE ORGANIZATION'S STAFF WITH ITS EFFECTIVENESS

Gladkikh Yu.V.

Scientific supervisor: Gumerova G.I.

Financial University under the Government of the Russian Federation

The article examines various approaches to determining the involvement of the organization's personnel, identifies the distinctive features and the main idea of each of them in comparison with each other. Comparative analysis helps to trace the interdependence of the essence of the definition with the factor of involvement. The combination of the found factors makes it possible for the author to present his vision of the analyzed phenomenon.

Keywords: personnel involvement, factors of involvement, essence of definition, efficiency, management, interest, relationship, potential, interdependence, management strategy, concepts, labor.

INTERNATIONAL BUSINESS IN A CHANGING WORLD: TO ADAPT NEW CHANGES

Chen Miao

Lomonosov Moscow State University

International business is changing the world in unprecedented ways. With the trend towards globalization and the deepening participation of countries in the international division of labour, it is necessary to have a comprehensive understanding of the international business environment, keep abreast of new changes and adapt to the new environment in order to be able to survive in the face of fierce competition.

Keywords: Covid-19, International business environment, Business environment, Economic situation.

The COVID-19 has caused a sharp downturn in the global economic and intensified the imbalance in economic development among countries, seriously hampering the development of the business environment in all countries. In 2019, due to the global spread of the public health crisis COVID-19, the rapid development of the global economy has slowed down. The World Bank and the International Monetary Fund (the IMF) have repeatedly downgraded their forecasts for world development prospects. Judging from the historical data published by World Bank, from 2011-2018, the world economy developed at a steady annual GDP growth rate of 3% on average, taking 2019 as a turning point, 90% of the world economies suffered economic losses, and in 2020 World GDP annual growth rate is -3.1%, which means there is an economic recession.

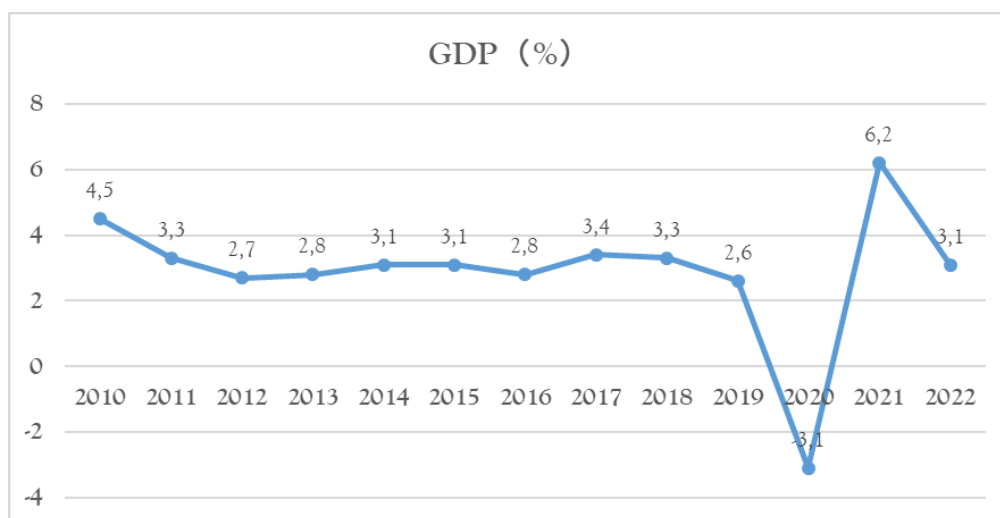

Figure 1, World GDP growth rate, 2010-2022, %, <https://data.worldbank.org.cn/indicator>

Changes in the world landscape have caused the balance of power to be upset, with the economic power of the East rising and the economic growth of the West slowing down, resulting in what we call the rise of the East and the fall of the West [1]. The "Double-speed growth" trend between emerging markets and developing countries and developed economies continues. Calculated based on the annual real GDP growth percentage published by the IMF for four consecutive years from 2019 to 2022, The world economy is growing at an average rate of 2.3%, with the developed economies growing at an average rate of 1.3% and the economies of emerging markets and developing countries growing at an average rate of 3.1%; the latter is 1.8 percentage points higher than the former; according to the International Monetary Fund's forecast of June 2023, the emerging

markets and developing economies will grow at a rate of 4% higher than that of the developed economies by 2.5 percentage points in 2023; the dual growth pattern relied on in 2000 will still continue in 2024, which means that the position of emerging and developing countries in the global economy will further increase[2][3][4][5]. 1.5 percent economic growth of 2.5 percentage points; 2024 will still continue the pattern of double growth formed in 2000, which means that the position of emerging economies and developing countries in the global economy will further increase and the world pattern will be profoundly adjusted. However, we should also see that developed economies are still in an important position in the global economy, and that developing countries still face many obstacles and challenges in catching up in the short term, and that they need to make sustained efforts in areas such as science and technology and finance.

Real GDP 2019-2022 (%)				
	2019	2020	2021	2022
World	2.8	-3.1	6.1	3.5
Developed Economies	1.7	-4.5	5.2	2.7
US	2.2	-3.4	5.7	2.1
Eurozone	1.3	-6.3	5.3	3.5
Other Developed Economies	1.7	-1.9	5.0	2.7
Emerging Economies & Developing Economies	3.7	-2.1	6.8	4.0
Asian Emerging Economies & Developing Economies	5.5	-0.8	7.3	4.5
China	6.1	2.3	8.1	3.0
India	4.2	-7.3	8.9	7.2
ASEAN	4.9	-3.4	3.4	
European Emerging Markets & Developing Economies	2.1	-2.0	6.7	0.8
Russia	1.3	-3.0	4.7	-2.1
Latin Caribbean	0.0	-7.0	6.8	3.9
Middle East and Central Asia	1.4	-2.8	5.7	5.4
Sub-Saharan Africa	3.2	-1.7	4.5	3.9
Emerging Market Middle-income Economies		-2.3	7.0	3.9
Low Income Developing Countries	5.3	0.1	4.0	5.0

Table 1, Annual real GDP growth rates for the world and individual economies, 2019-2022, %

On the macro-policy front, countries have provided more accommodative policy conditions for economic development, but the gloom from the COVID-19 epidemic still lingers. As shown in table 2, countries have promoted economic recovery through fiscal measures such as increased spending or foregone revenues (including temporary tax cuts), as well as liquidity support, including loans and public sector capital injections[6]. In 2020, government deficits as a ratio of GDP rose by an average of 9 percent, and the world is experiencing high inflation, rising interest rates, heightened uncertainty and continued subdued economic growth.

Country	Main financial support policies
United States	The U.S. Treasury Department will launch a stimulus package of about \$1 trillion (\$500 billion for tax cuts; \$200 billion for small and microenterprises; \$100 billion for aviation companies and related industries)
Canada	Disbursement 10 billion Canadian dollars in loans
Italy	7.5 billion euros disbursed to Italian residents
United Kingdom	The UK Treasury has proposed a £30 billion stimulus package (£7 billion for businesses and individuals, £5 billion for the NHS and other public services to fight the pandemic, and £18 billion for other additional stimulus measures)
France	Allow enterprises to defer social security contributions, reduce taxes
German	Approval of infrastructure investments totaling more than 12 billion euros over a four-year period

Table 2, Collated from Bloomberg News

Taking the US interest rates in Figure 2 as an example, the IMF forecasts a trend of higher US interest rates until 2024; in response to post epidemic inflation, the Federal Reserve has repeatedly foreshadowed the introduction of interest rate hikes, and although the pace of interest rate hikes has slowed down on the whole, the most aggressive monetary tightening in decades has taken place in 2022, and the economy is facing a great deal of uncertainty in the aftermath of the epidemic.

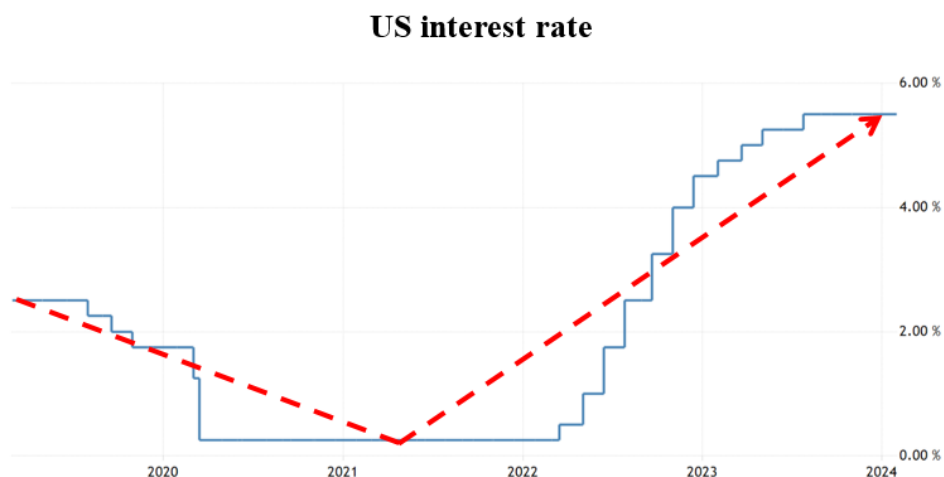

Figure 2, Fed 2024 Interest Rate Expectations

The current global economy is bleak, and although countries around the world have implemented proactive development policies, lifted restrictions related to the New Crown epidemic, and encouraged and supported business development, growth rates, while up, are still well below the 3.1 percent average growth rate of the two decades prior to the epidemic. Interest rates have risen, global financial conditions have tightened and the cost of credit has increased, and developing economies need to guard against falling into a vicious circle of low growth and high debt.

References

1. <http://www.taiheinstitute.org/Content/2020/09-28/0949138002.html>; China
2. <https://www.imf.org/zh/Publications/WEO/Issues/2019/03/28/world-economic-outlook-april-2019>, World Economic Outlook: Growth slows, recovery falters. April 2019
3. <https://www.imf.org/zh/Publications/WEO/Issues/2020/09/30/world-economic-outlook-october-2020>, World Economic Outlook. 2020 Oct.
4. <https://www.imf.org/zh/Publications/WEO/Issues/2021/10/12/world-economic-outlook-october-2021/>, World Economic Outlook: economic recovery during the epidemic. 2021 Oct.
5. <https://www.imf.org/zh/Publications/WEO/Issues/2022/04/19/world-economic-outlook-april-2022>, World economic outlook: war drags down recovery. April 2022
6. <https://openknowledge.worldbank.org/server/api/core/bitstreams/7fe97e0a-52c5-4655-9207-c176eb9fb66a/content>, Global economic outlook: subdued growth, multiple challenges. 2024 Jan.

CURRENT STATUS, EXISTING PROBLEMS AND COUNTERMEASURES OF SINO-RUSSIAN CROSS-BORDER E-COMMERCE

Chen Miao

Lomonosov Moscow State University

The Sino-Russian cross-border e-commerce trade is developing rapidly. As neighboring countries, cross-border e-commerce has played a decisive role in promoting the optimal allocation of resources between the two countries. However, there are still many difficulties that need to be solved in the fields of customs, transportation, payment, and e-commerce talents. Based on the above situation, the article puts forward several opinions, hoping to effectively promote the development of cross-border e-commerce between my country and Russia, and enable the Sino-Russian cross-border e-commerce to achieve faster, better, and more comprehensive development.

Keywords: Sino-Russian cross-border trade, Cross-border logistics, Cross-border payment, Cross-border business talent reserve

I. Current situation of Sino-Russian cross-border e-commerce

The scale of the Sino-Russian cross-border e-commerce market has a growing trend. China's cross-border e-commerce is developing rapidly. Now, according to the cross-border volume data released by China Customs in 2023, the transaction volume of China's cross-border e-commerce in 2022 has exceeded 2 trillion CNY. According to data from the Russian Internet Trading Companies Association (AKIT), Russia's cross-border e-commerce trade volume reached 478.6 billion rubles (approximately US\$6.56 billion) in 2021, and China is Russia's main trading partner in cross-border e-commerce. In 2022, Russia's e-commerce turnover will total 4.98 trillion rubles, and the proportion of e-commerce in retail turnover will increase by 2.4 percentage points year-on-year to 11.6%. Russia's e-commerce turnover in 2022 will increase by nearly 30% year-on-year. As of 2023, according to the Russian TASS news agency citing data provided by the Russian Internet Trading Companies Association, Russia's total online sales in 2023 will reach 6.4 trillion rubles, an increase of 28% compared with the previous year.



Figure 1, 2016-2021 Sino-Russian cross-border e-commerce trade volume, 2016-2021, \$ trillion, <http://www.mofcom.gov.cn/>

In recent years, Sino-Russian cross-border e-commerce has developed steadily. As can be seen from the figure, in 2016, the cross-border e-commerce trade volume between China and Russia was only US\$2.5 billion, but by 2021 it has exceeded US\$7 billion, nearly quadrupling, and the demand and scale are in Rapid development.

Sino-Russian cross-border e-commerce has great potential for future development. At present, the penetration rate of Russian e-commerce is about 10%, while the penetration rate of Chinese e-commerce has reached about 30%, so the Russian e-commerce market has the opportunity to double its growth in the future. As of 2022, there are approximately 129.8 million Internet users in Russia, with an Internet penetration rate of 90.5%, while the proportion of online shopping users is only 46%. It can be seen that the market share and capacity development of cross-border e-commerce have not yet been fully developed, and there is still a lot of room for development. In addition, since the Russo-Ukrainian War, many European and American brands have withdrawn from the Russian market, which has had an impact on the supply and demand balance of the Russian market. The lack of its supply chain and the greater demand for products also bring a golden development opportunity to the development of Sino-Russian cross-border e-commerce.

II.Existing problems

1. Logistics issues. The scale of cross-border electronic trade between China and Russia continues to expand, but there are still serious problems in logistics hardware, customs clearance and other aspects. First of all, as far as logistics is concerned, in terms of hardware, China has always been known as the "infrastructure maniac" and has maintained high-quality development in the construction of transportation facilities. Similarly, Russia has also achieved a certain degree of breakthrough. However, due to Russia's special geographical environment, basic transportation facilities need to be further strengthened. As far as land transportation is concerned, Russia is located in the northern hemisphere. It's cold most of the year. Road traffic is in poor condition. Moreover, most of the roads connecting China and Russia are under renovation, which seriously affects the reasonable planning of traffic. With the arrival of winter, water transportation cannot operate all year round, which greatly affects transportation capacity and speed. Moreover, the Sino-Russian treaty ports are mainly concentrated in Northeast China, which has certain limitations and cannot fully play its role. There is also a lack of large logistics companies. In recent years, only a few large cross-border e-commerce logistics companies have provided logistics services for cross-border e-commerce transactions between China and Russia. Most of them are interspersed in Sino-Russian cross-border e-commerce transactions in the form of small-scale freight forwarders. It is difficult to bear the increasing burden of cross-border e-commerce transactions between China and Russia. Increase cross-border e-commerce logistics business.

2.Cross-border payment issues. At this stage, China-Russia cross-border e-commerce still has the problem of imperfect payment methods, which requires a complete supply chain. Cross-border payments require a particularly complex and complete system. China has made very successful progress in online payments in recent years. Online payments such as Alipay and WeChat have entered thousands of households, and online payments have become very popular and common. But online payment needs further improvement for Russia. Most people in Russia still prefer to use cash, and their familiarity and confidence in online payments need to be further improved. The financial market in the banking industry has insufficient security problems, and credit card financing interest rates are too high, which has led to Chinese users' low trust in online payments. Moreover, China's foreign exchange settlement control measures are very strict in the customs declaration process, which in turn interferes with the return of capital. In order to facilitate capital turnover, underground financial markets similar to "underground banks" continue to expand, providing services such as foreign exchange transactions. This process enables cross-border payment exchange, but it also makes it impossible to guarantee the integrity of storage credit and other financial services, and it also involves serious legal risks. The risk cost of overseas payments is higher. Once funds are lost, the probability of recovery is greatly reduced, which affects the consumer demand of cross-border e-

commerce. And cross-border payments require a certain commission, which increases the cost of transactions again.

3. Lack of professional cross-border e-commerce talents. Russian consumers generally face the challenge of communicating in English when shopping cross-border online, which has led to a surge in demand for professionals who are not only proficient in Russian, but also proficient in online sales and foreign trade. Although China has achieved significant growth in cross-border e-commerce in recent years, this provides higher education institutions with the opportunity to cultivate practical talents with advanced English skills and international perspectives. Despite this, in the field of Sino-Russian cross-border e-commerce, the shortage of professional talents is currently very prominent, which has become a bottleneck restricting the development of this field and making it difficult to adapt to the ever-expanding demand for cross-border transactions between China and Russia.

III. Countermeasures

1. Strengthen the construction of logistics system. For cross-border trade between China and Russia, the current logistics situation needs to be improved. Now even shipments from neighboring border provinces such as Heilongjiang take dozens of days to reach Russia. In addition, after the goods arrive in Russia, they have to be sorted to various receiving points, and it takes two to three days to deliver the goods to the customer. In the hands of cross-border e-commerce, consumers' satisfaction with cross-border e-commerce has been greatly reduced. China and Russia should work together to strengthen and improve the logistics system. Encourage enterprises to establish "border warehouses" and "overseas warehouses", etc., and improve logistics management capabilities. How to sort goods more scientifically can make the flow of goods faster. This is all very important. China and Russia can encourage the establishment of overseas warehouses, overseas factories, etc. overseas. And we can set up physical stores or offline outlets in more important cities to facilitate consumers to collect goods and provide after-sales services.

2. Strengthen the management of cross-border payments. First of all, the most important issue in cross-border payment is the issue of safe payment. The security of payment can be guaranteed by strengthening the system. Countries can enact relevant laws to protect cross-border e-commerce payments. In addition, the support for payment technology can be improved, and the security wall protection technology in cross-border payments can reduce the possibility of being attacked by hackers in cross-border payments. In addition, more flexible payment methods can be adopted. Now more than half of Russians are still accustomed to paying in cash. The payment method is backward and they do not trust and dislike new payment methods. At this time, major banks should increase their cross-border payment services, play their role in cross-border payments, and ensure the flow of funds for cross-border payments.

3. Cultivate comprehensive Sino-Russian cross-border e-commerce talents. Talents can play a multiplier role in cross-border e-commerce. There is currently a lack of such talents for Sino-Russian trade. Compared with English, Russian has a low penetration rate and is difficult to learn. Therefore, there is a lack of talents who are proficient in Russian and understand the national conditions of trade between the two sides. Although many colleges and universities now have courses on economics and trade with Russia, they still remain at the theoretical level. More emphasis can be placed on practical teaching during the training process. Establish various e-commerce competitions, etc., integrating teaching and learning.

V. Conclusion

With the development of the economy, cross-border e-commerce has become a new situation in international trade and has gradually become a major trend in international trade. The economic and trade exchanges between China and Russia have always been very prosperous, and the scale of

cross-border e-commerce has continued to expand, and its share of international trade between the two countries has continued to expand. However, there are still many problems, so many measures need to be taken to promote the development of cross-border e-commerce between the two countries and better promote the development of the international economy.

References

1. Zhang Jinping, Zheng Wei. Problems and solutions in the China-Russia cross-border e-commerce logistics system [J]. *Business Economics*, 2021, (05): 61-63.
2. Li Dongrong. Research on the development of cross-border e-commerce trade between China and Russia [J]. *Farm Economic Management*, 2023, (02): 29-30.
3. Lanxi. Current status and optimization of China-Russia cross-border logistics system [J]. *Logistics Technology*, 2022, 45(18):16-19.
4. Wang Wenjuan. China's cross-border e-commerce development status and countermeasures [J]. *Marketing Industry*, 2023, (08): 14-16.
5. Yu Jiahui. New opportunities for Sino-Russian cross-border e-commerce under the changing situation [J]. *Service Outsourcing*, 2023, (09): 72-76.
6. <https://www.akit.ru/>
7. <http://www.mofcom.gov.cn/>

ИСПОЛЬЗОВАНИЕ AGILE-ПОДХОДА В РАМКАХ ПРОЕКТНОГО УПРАВЛЕНИЯ В УСЛОВИЯХ РЫНОЧНОЙ КОНКУРЕНЦИИ

Петров П.К.

Научный руководитель: Гумерова Г.И.

Финансовый университет при Правительстве РФ, Москва

tetshap@yandex.ru

Статья посвящена исследованию актуальных проблем при внедрении Agile-методологии. Автором рассматриваются вопросы, которые выявляют влияние использования Agile-подходов на эффективность процессов и конкурентоспособность организации. В результате исследования был разработан ряд последовательных рекомендаций по внедрению Agile-методологии.

Ключевые слова: Agile-методология, проектное управление, подходы к проектному управлению, внедрение Agile-методологии.

В современной экономике условия рыночной конкуренции постоянно меняются, что существенно влияет на подходы к управлению проектами. Компании стремятся к увеличению своей гибкости и адаптивности, чтобы оперативно реагировать на изменения в требованиях рынка и ожиданиях клиентов. Эффективное управление проектами в такой динамичной среде требует не только понимания стратегических целей компании, но и способности быстро перераспределять ресурсы в ответ на изменения.

Основная цель управления проектами заключается в достижении поставленных целей при сохранении высокого качества продукта. В то время как традиционные методологии предполагают последовательное выполнение этапов проекта, Agile-подходы открывают больше возможностей для пошагового развития продукта и его непрерывного улучшения. Гибкость этих подходов помогает командам более эффективно контролировать изменения и сокращать время до выхода продукта на рынок - что является ключевым фактором успеха в условиях острой конкуренции.

Agile методология является сводом различных подходов управления проектами, базирующимися на принципах итеративности процессов и приоритизации сотрудничества с потребителями, которые подробно изложены в манифесте «Agile Software Manifesto» 2001-го года [4]. Однако наличие манифеста и основных принципов работы Agile методологии не исключает возможности возникновения основных проблем при внедрении нового подхода в проектно-ориентированные организации, а именно несовместимость корпоративной культуры и принципов работы Agile методологии, проблема адаптации в крупных организациях, доля незавершенных проектов ввиду постоянных изменений и так далее [2].

Основные принципы Agile включают гибкость, вовлеченность заказчика в процесс разработки и адаптацию к изменяющимся требованиям.

Влияние Agile-методологий на эффективность и конкурентоспособность

Как уже было отмечено выше, в проектном менеджменте необходимо четко отслеживать ключевые метрики проекта. Каждая организация заинтересована в повышении своей производительности или в повышении производительности конкретного звена. Для решения этой задачи используются короткие циклы разработки элемента продукта (спринты). Использование Agile-методологии позволяет команде чаще доставлять результаты, оптимизировать рабочие процессы и быстро реагировать на обратную связь. Это уменьшает

количество времени, тратимого на переработку, и ускоряет процесс создания ценности для клиента.

Второй по важности метрикой является улучшение качества продукта. Благодаря вовлечению клиентов в процессы и постоянному тестированию на протяжении всего процесса разработки, Agile-подходы способствуют повышению качества конечного продукта и увеличивают ценностное предложение для конечного эксплуатанта.

Также Agile предоставляет инструменты для более эффективного управления рисками, такие как регулярные ретроспективы и спринт-ревью, которые помогают идентифицировать и устранять проблемы на ранних стадиях. Это снижает вероятность срыва проектов и позволяет более точно прогнозировать результаты.

Внедрение и масштабирование Agile-подхода

Наиболее актуальным является вопрос масштабирования Agile-подходов для крупных проектов, больших рабочих групп или большого притока клиентской базы. Первоочередно, для масштабирования Agile необходимо определить, какие из его инструментов и практик могут быть адаптированы для работы в более крупных масштабах. Иногда это требует создания новых ролей в команде, таких как Agile координаторы или коучи, которые смогут поддерживать связь между различными командами и уровнями управления.

Основная сложность масштабирования Agile заключается в том, чтобы сохранить его основные преимущества – гибкость и способность быстро реагировать на изменения – даже когда размер проекта увеличивается. Часто это достигается путем реорганизации больших команд в более мелкие подгруппы, которые сохраняют принципы гибкости в своей работе.

Важным аспектом масштабирования Agile является обеспечение эффективной координации между всеми участниками проекта. Это включает в себя регулярные совещания (например, скрам-собрания, ретроспективы), четкую и открытую коммуникацию, а также использование инструментов для совместной работы.

Существуют специализированные фреймворки, такие как SAFe (Scaled Agile Framework), LeSS (Large Scale Scrum) или DaD (Disciplined Agile Delivery), которые предоставляют рекомендации по масштабированию Agile-практик в больших организациях.

Рекомендации

В рамках исследования автором был разработан последовательный ряд рекомендаций при использовании Agile-подходов в проектном управлении, который представляет собой практико-ориентированный подход в направлении его масштабирования:

- Внедрение Agile в процессы компании должно происходить поэтапно. Оптимальным решением для старта будет внедрение Agile в рамках одного проекта или одной команды. Таким образом ключевые проблемы будут выявлены на этапе старта и сохранится возможность пересмотра бизнес-процессов без траты дополнительных ресурсов.

- Введение системы учета метрик для оценки эффективности. Оптимальными метриками на первых этапах будут: скорость команды, время цикла, качество продукта. Этого набора метрик будет достаточно для первичного анализа целесообразности масштабирования Agile-подхода.

- Внедрение Agile-инструментария. Используйте специализированные инструменты для управления проектами, которые поддерживают Agile-практики, такие как JIRA, Trello, ClickUp и др.

- Масштабирование. При отсутствии критических проблем в пунктах описанных выше, необходимо приступить к формированию кросс-функциональных команд. Эти команды

должны быть самодостаточными и способны вести проект (создавать продукт) от начала до конца

- Внедрение регулярного сбора обратной связи и ретроспективных мероприятий. Необходимо регулярно собирать и анализировать отзывы от команды, клиентов и заинтересованных сторон для непрерывного улучшения процессов и продукта. Необходимо проводить ретроспективу после каждого спринта и проекта для анализа, что было сделано хорошо, а что можно улучшить в следующем спринте.

В заключении хочется отметить, что Agile-подходы становятся все более важными для компаний, стремящихся сохранить и укрепить свои позиции на конкурентном рынке [6-7]. Они позволяют быстрее и эффективнее управлять изменениями, создавать продукты высокого качества и удовлетворять потребности клиентов в условиях постоянно меняющегося бизнес-окружения.

Список источников

1. Городецкий А. Э. (2017). Agile и Scrum: принципы и практики гибкой разработки. Москва: Издательство "ДМК Пресс".
2. Козлов С. В., & Беляков П. В. (2021). Проблемы применения методологии Agile при разработке программного обеспечения. Санкт-Петербург: Издательство «Гуманитарный национальный исследовательский институт «НАЦРАЗВИТИЕ».
3. Панькин А. А., & Панькина, М. В. (2018). Проектное управление в Agile-организациях. Санкт-Петербург: Издательство "БХВ-Петербург".
4. Прохоренко А. С. (2017). Проблемы внедрения и использования гибкой методологии Agile в организациях. Калининград: Издательство «Балтийский федеральный университет имени Иммануила Канта»
5. Светланова Н. В., & Тихомирова, Н. И. (2019). Agile-управление в проектной деятельности. Москва: Издательство "Альфа-М".
6. Шаймиева Э.Ш., Гумерова Г.И. (2023) Развитие «мягких навыков» в проектной работе сотрудников организаций на основе концепции дизайн-мышления, инициативы «клиентоцентричность»// Датасет Место архивирования: eLIBRARY ID: 59765150
7. Шеве Г., Хюзиг С., Гумерова Г.И., Шаймиева Э.Ш. (2023) Менеджмент организаций цифровой экономики(учебное пособие, 2-е изд., перераб. и доп.). Москва: Издательство КНОРУС.

USAGE OF AGILE APPROACH WITHIN PROJECT MANAGEMENT IN A COMPETITIVE MARKET ENVIRONMENT

Petrov P.K.

Scientific supervisor: Gumerova G.I.

*Financial University under the Government of the Russian Federation Moscow, Russia
tetshap@yandex.ru, gigumerova@fa.ru*

The article is devoted to the study of current problems in the implementation of Agile methodology. The author examines issues that reveal the impact of the use of Agile approaches on the efficiency of processes and the competitiveness of the organization. As a result of the study, a number of consistent recommendations for the implementation of Agile methodology were developed.

Keywords: Agile methodology, project management, approaches to project management, implementation of Agile methodology.

**УСЛОВИЯ, НЕОБХОДИМЫЕ ДЛЯ ПРИВЛЕЧЕНИЯ КОНТРОЛИРУЮЩИХ ЛИЦ
ДОЛЖНИКА К СУБСИДИАРНОЙ ОТВЕТСТВЕННОСТИ В ДЕЛЕ О БАНКРОТСТВЕ**
Панин А.Ю.

НОЧУ ВО Московский финансово-промышленный университет «Синергия»

В статье рассмотрены принципы и правила привлечения контролирующих лиц должника к субсидиарной ответственности, правовое регулирование этого вопроса в российском законодательстве. Акцент в работе сделан на исследование понятия контролирующих должника лиц в историко-правовой ретроспективе. Рассмотрены причины, приводящие к банкротству, основания и условия привлечения определенного круга лиц к субсидиарной ответственности, сделан вывод о схожести условий привлечения к субсидиарной и гражданско-правовой ответственности.

Ключевые слова: субсидиарная ответственность, кредитор, должник, контролирующие лица, принцип, банкротство.

Процедура банкротства является важным инструментом для регулирования финансовой сферы и защиты интересов кредиторов. В случаях, когда имущество должника не способно удовлетворить требования кредиторов, возникает необходимость в привлечении к ответственности контролирующих лиц должника. Для этого законодательством Российской Федерации предусмотрено применение субсидиарной ответственности.

Субсидиарная ответственность в деле о банкротстве связана с возможностью привлечения к такого вида ответственности более широкого круга лиц, основная цель - разделение ответственности контролирующих лиц с должником перед кредиторами.

В основе субсидиарной три основных принципа: добросовестность, разумность поведения и справедливости. Согласно взглядам ученых-юристов, принцип добросовестности и разумности будут означать осуществление деятельности, которая не приведет юридическое лицо к «невозможности осуществления хозяйственной деятельности в целом» [4, с. 137].

В свою очередь, принцип справедливости будет означать наличие определенных моментов, на основании которых можно сделать вывод, что соответствующие действия руководителя должника стали причиной, которая способствовала появлению неплатежеспособности должника. Из этого принципа вытекает признание презумпции вины руководителя, на который должен суметь доказать отсутствие своей собственной «вины по заявлению о привлечении к субсидиарной ответственности» [6, с. 19].

Вопросы, связанные с привлечением отдельных лиц к субсидиарной ответственности, урегулированы ст. 399 Гражданского Кодекса РФ, для привлечения лица необходимо, чтоб он соответствовал определенным правилам:

1) предъявление требований со стороны кредитора в первую очередь к основному должнику и во вторую очередь к лицам, несущим субсидиарную ответственность (контролирующим лицам);

2) в случае удовлетворения требований кредитора путем так называемого «зачета встречного требования к основному должнику» [5, с. 22].

Само понятие контролирующих лиц претерпело значительную эволюцию, так как менялось в соответствии с развитием законодательства о банкротстве. Рассмотрение этого понятия в историко-правовой ретроспективе позволит определить какие контролирующие лица и на каких условиях могут отвечать в рамках субсидиарной ответственности.

Федеральный закон № 127-ФЗ от 26.10.2002 «О несостоятельности (банкротстве)» трактует данное определение следующим образом: «лицо, дающее указания должнику, которые для него обязательны или же это лицо определяет действия должника» [7]. Внесенными Федеральным Законом № 73-ФЗ от 28.04.2009 г. изменениями, начиная с 5 июня 2009 года, к вышеназванному понятию добавилось лицо, такое право было ограничено двумя годами «до принятия арбитражным судом заявления о признании должника банкротом» [8]. Принятый 23 июня 2016 года Федеральный закон № 222-ФЗ увеличил продолжительность влияния на должника с двух до трех лет»[9].

Согласно Федеральному Закону № 266-ФЗ от 29.07.2017 г., в понятие «контролирующих лиц» внесены дополнения, которые связаны с моментом «возникновения признаков банкротства и до принятия арбитражным судом заявления о признании должника банкротом» [1, с. 253].

Причинами, приведшими к банкротству, могут стать такие противоправные деяния:

- принятие таких управленческих решений, которые непосредственным образом нарушают принципы добросовестности и разумности;
- одобрение сделок на заведомо невыгодных для предприятия или организации условиях;
- заключение подобного рода сделок с контрагентом, который не может их выполнить изначально;
- приказ о совершении заведомо убыточных банковских операций;
- назначение лиц, деятельность которых на соответствующих постах не только не будет способствовать интересам организации, но и в какой-то мере будет приносить им вред;
- создание системы управления под так называемое третье лицо, суть такой системы в выгоде для этого лица и в убытках для предприятия и его кредиторов.

Основанием для привлечения контролирующих должника лиц становится «причинение имущественного вреда юридическому лицу и невозможность полного погашения требований кредиторов» [3, с. 21]. Таким образом, условия привлечения к ответственности контролирующих должника лиц будут следующие:

1) причинение вреда, в основе которого лежит намерение причинить имущественный вред, что и будет являться основным признаком неправомерных деяний контролирующего лица;

2) наличие вины, если же она отсутствует контролирующие лица не могут быть привлечены к ответственности, так как наступление банкротства может быть связано с «обычными предпринимательскими рисками» [3, с. 21];

3) неправомерные поведением контролирующего лица напрямую способствовало наступлению неблагоприятных последствий.

Вред, причиненный имущественным правам кредиторов, может наступить в силу различных обстоятельств, среди которых могут иметь место:

- одобрения контролирующим лицом тех или иных сделок должника, включая сделки,
- искажение информации в документах бухгалтерского учета, приведших к «затруднению в формировании и реализации конкурсной массы» [2, с. 63].

Законодатель установил нижний и верхний предел срока подачи заявления о привлечении к субсидиарной ответственности контролирующего должника лица. Нижний предел установлен в течение года, начиная с того дня, когда лицо узнало или могло узнать о том, что есть определенные основания для привлечения контролирующего лица к

субсидиарной ответственности, верхний предел – не позднее трех лет со дня признания должника банкротом.

На основе проведенного исследования, автор полагает, что, условия привлечения контролирующих должника лиц к субсидиарной ответственности практически являются тождественными условиям гражданско-правовой ответственности и заключаются в противоправности действия и (или) бездействия контролирующего должника лица, наступлении для кредитора вредных последствий, наличие признака вины в их действиях и установлении причинно-следственной связи.

Список источников

1. Голубцов В. Г. Субсидиарная ответственность контролирующих должника лиц: эволюция законодательных подходов // Вестник Пермского университета. Юридические науки. 2020. Вып. 48. С. 248–273

2. Крахмалев Н.С. Основные условия, необходимые для привлечения контролирующих должника лиц к субсидиарной ответственности //Тенденции развития науки и образования. 2021. № 75-3. С. 61-64.

3. Мишкина К.С. Правовая природа субсидиарной ответственности контролирующих должника лиц // Меридиан. 2020. № 7 (41) С. 219-221

4. Петухов С.В. Субсидиарная ответственность контролирующих лиц в контексте осуществления должником хозяйственной деятельности // Legal Bulletin. 2023. Т. 8. № 4. С. 134-148.

5. Сивкова А.П. Субсидиарная ответственность руководителя должника и иных лиц в деле о банкротстве // Юридический факт. 2023. № 196. С. 20-27.

6. Тюньков В.А. Правовое регулирование субсидиарной ответственности руководителя должника в процедуре банкротства//Развитие территорий.2019.№4 (18) С.17-19.

7. Федеральный закон № 127-ФЗ от 26.10.2002 «О несостоятельности (банкротстве)»//URL.:https://www.consultant.ru/document/cons_doc_LAW_39331/?ysclid=ls1sggc5kr915031813 (дата обращения 30.01.2024)

8. Федеральный закон от 28.04.2009 N 73-ФЗ (ред. от 29.07.2017) "О внесении изменений в отдельные законодательные акты Российской Федерации"//URL.:https://www.consultant.ru/document/cons_doc_LAW_87214/30b3f8c55f65557c253227a65b908cc075ce114a/#dst100084 (дата обращения 30.01.2024)

9. Федеральный закон от 23.06.2016 N 222-ФЗ (ред. от 28.12.2017) "О внесении изменений в отдельные законодательные акты Российской Федерации" // URL.:https://www.consultant.ru/document/cons_doc_LAW_200006/ad890e68b83c920baeae9bb9fdc9b94feb1af0ad/#dst100093 (дата обращения 30.01.2024)

ИСТОЧНИКИ И МЕТОДЫ ФИНАНСИРОВАНИЯ ИНВЕСТИЦИЙ

Асылбекова Д.

Научный руководитель: Ашимова Ж. Р.

Алматинский технологический университет, Алматы, Республика Казахстан

danara.asylbekova@mail.ru, zhanna-ashimova@mail.ru

Инвестиции играют ключевую роль в развитии бизнеса и экономики. Для реализации инвестиционного проекта, необходимы финансовые ресурсы. В этой статье мы рассмотрим источники и методы финансирования инвестиций.

Источники финансирования могут быть внутренними и внешними. Внутренние источники финансирования включают в себя собственные средства предприятия, полученные от прибыли, амортизационные отчисления и дивиденды. Внутренние источники финансирования ограничены и обычно недостаточны для реализации крупномасштабных инвестиционных проектов.

Внешние источники финансирования включают в себя:

1. Банковское кредитование – получение ссуды у банков под проценты. Этот метод финансирования является наиболее распространенным и доступным для многих организаций. Прибегать к кредитам следует с осторожностью, так как процентные ставки и условия могут быть неприемлемыми.

2. Эмиссия облигаций – выпуск ценных бумаг, которые позволяют привлечь финансирование на рынке капитала. Облигации могут быть разной степени риска и доходности, и инвесторы могут приобретать их для получения процентов или с целью получения прибыли от их дальнейшей перепродажи.

3. Инвестиционные фонды – привлечение средств от инвесторов, которые планируют получить доход от роста стоимости активов фонда. Инвестиционные фонды бывают открытыми и закрытыми, и требуют управления со стороны профессионалов.

4. Венчурное финансирование – привлечение инвестиций от частных инвесторов (венчурных фондов, бизнес-ангелов) для финансирования стартапов или проектов с высоким потенциалом роста. Венчурное финансирование часто используется при разработке новых технологий или продуктов.

5. Государственное финансирование – получение инвестиций от государственных фондов или программ, нацеленных на развитие значимых секторов экономики или решение социальных задач.

Выбор метода финансирования инвестиций зависит от конкретной ситуации, целей и рисков проекта, а также доступности источников финансирования. Важно учитывать степень зависимости от внешних источников финансирования и возможные последствия для финансовой устойчивости организации [1].

Финансирование инвестиций является значимой частью роста и развития любого предприятия. Оно позволяет компаниям получить финансовые средства для вложения в новые проекты, приобретение активов или расширение бизнеса.

Одним из распространенных источников финансирования инвестиций является собственный капитал предприятия. Собственный капитал включает все вложения, сделанные в компанию ее владельцами или акционерами. Это может быть долевое участие в компании, акции или доли, а также нераспределенная прибыль. Собственный капитал является одним из

самых устойчивых источников финансирования, так как не требует выплаты процентов или дивидендов.

Банковское финансирование также активно используется для инвестиций. Компании могут обращаться в банки для получения долгосрочного или краткосрочного кредита на инвестиционные цели. Банки предоставляют средства под определенные условия, включая процентную ставку и срок погашения. Банковское финансирование требует гарантий и обеспечений со стороны заемщиков, но при правильном использовании может стать эффективным источником финансирования.

Выпуск ценных бумаг на рынке капитала является еще одним способом финансирования инвестиций. Компании могут выпускать акции или облигации, которые продаются инвесторам. Взамен инвесторы получают право на прибыль (дивиденды) или проценты по облигациям. Рынок капитала предоставляет компаниям доступ к большим объемам средств, однако требует соблюдения строгих регуляций и раскрытия информации □2□.

Новые технологии и цифровые платформы предоставляют новые возможности для финансирования инвестиций. Краудфандинг и краудинвестинг стали популярными способами сбора средств от множества людей. Эти платформы позволяют предпринимателям представить свои проекты и привлечь финансирование от общественности.

Выводы: источники и методы финансирования инвестиций многообразны и могут быть адаптированы под различные типы проектов и инвесторов. Выбор оптимального источника финансирования зависит от конкретной ситуации, доступных ресурсов и рисков, связанных с проектом. Независимо от выбранных методов, важно иметь четкий бизнес-план, обоснованные прогнозы и добросовестно провести исследования для привлечения финансирования и успешной реализации инвестиционных проектов.

Список источников

1. Аскинадзи, В. М. Инвестиционный анализ: учебник для академического бакалавриата: для студентов высших учебных заведений, обучающихся по экономическим направлениям / В. М. Аскинадзи, В. Ф. Максимова. – Москва: Юрайт, 2019. – 422 с.
2. Развитие предпринимательства: инновации, технологии, инвестиции: монография / [А. В. Шаркова и др.]. – 2-е изд. – Москва: Дашков и К°, 2021. – 351 с.

КОНЦЕПЦИИ, МОТИВЫ И МЕХАНИЗМЫ ОСУЩЕСТВЛЕНИЯ ПРЯМЫХ ИНОСТРАННЫХ ИНВЕСТИЦИЙ

Асылбекова Д.

Научный руководитель: Ашимова Ж. Р.

*Алматинский технологический университет, Алматы, Республика Казахстан
danara.asylbekova@mail.ru, zhanna-ashimova@mail.ru*

Прямые иностранные инвестиции (ПИИ) играют важную роль в развитии экономики государств. Они представляют собой вложения капитала компанией или физическим лицом из одной страны в предприятие в другой стране и являются одним из важных компонентов международных экономических отношений.

Концепция ПИИ основывается на привлечении иностранных инвесторов для развития экономического потенциала страны. Прямые инвестиции часто сопровождаются передачей технологий, знаний и опыта, что способствует модернизации и развитию экономики. Инвестиции также способствуют созданию дополнительных рабочих мест, развитию инфраструктуры и повышению уровня жизни населения.

Цели осуществления прямых иностранных инвестиций могут быть различными. Основными из них являются:

1. **Расширение рынков сбыта.** Инвесторы стремятся развивать свои бизнес-проекты в других странах для увеличения продаж и проникновения на новые рынки.
2. **Доступ к ресурсам.** Инвесторы ищут возможности для получения доступа к ресурсам, таким как сырье, энергия и трудовые ресурсы, что позволяет им улучшить свою конкурентоспособность на мировом рынке.
3. **Сокращение издержек производства.** Инвесторы ищут страны с более низкими затратами на производство, что позволяет им снизить стоимость своей продукции и повысить прибыль.
4. **Получение технологического прогресса.** Иностранные инвестиции могут помочь внедрить новые технологии и методы производства, что повышает эффективность и конкурентоспособность предприятий [1].

Осуществление прямых иностранных инвестиций предполагает использование определенных механизмов. Один из таких механизмов - это создание совместных предприятий с местными партнерами. Рассматриваемые партнерства позволяют иностранным инвесторам получить доступ к местному рынку и экспертизе, а местным компаниям - получить доступ к новым технологиям и ресурсам.

Другим механизмом осуществления ПИИ является приобретение контрольного пакета акций существующей компании. Это позволяет инвесторам получить контроль над бизнесом и управлять им в соответствии со своими стратегическими целями.

Осуществление прямых иностранных инвестиций связано с рядом рисков. Внешние факторы, такие как экономическая и политическая нестабильность, изменение правил и законов, а также валютные колебания, могут оказывать негативное влияние на инвестиции. Поэтому для успешного осуществления ПИИ необходимо проводить оценку рисков и применять соответствующие стратегии управления ими.

Инвесторы могут столкнуться с изменением законодательства или правительства, что может серьезно повлиять на их бизнес. К примеру, введение новых налогов или ограничений на перемещение капитала может существенно снизить доходность инвестиций. Чтобы

защититься от рисков, инвесторы должны заранее оценивать политическую стабильность страны, в которую они планируют инвестировать, и учитывать возможные изменения в законодательстве.

Финансовые кризисы, инфляция, рост безработицы - все это может отрицательно отразиться на инвестициях. Для снижения подобных рисков инвесторы должны оценивать макроэкономические условия страны, учитывать показатели экономического роста и прогнозы, и разрабатывать стратегии, которые позволят им адаптироваться к переменам в экономике.

Валютные колебания также могут быть значительным риском для иностранных инвесторов. Изменения курсов валют могут привести к значительным потерям или прибылям для инвесторов. Чтобы управлять этим риском, инвесторы могут использовать финансовые инструменты, такие как валютные форварды или опционы, для защиты от потерь в случае неблагоприятных колебаний курсов валют [2].

Также необходимо принять во внимание следующие факторы. Во-первых, важно учитывать политическую и экономическую стабильность в стране, в которую вы планируете вложить свои инвестиции. Нестабильность в этих областях может повлиять на вашу финансовую стабильность и способность получить прибыль.

Список источников

1. Липсиц, И.В. Инвестиционный анализ: подготовка и оценка инвестиций в реальные активы: учебник: учебное пособие для студентов высших учебных заведений / И. В. Липсиц, В. В. Коссов. – Москва: Инфра-М, 2019. – 319 с.

2. Чараева, М.В. Реальные инвестиции: учебное пособие / М. В. Чараева. – Москва: Инфра-М, 2018. – 263 с.

КРИМИНОЛОГИЧЕСКИЙ АСПЕКТ НЕЗАКОННОГО ПРЕДПРИНИМАТЕЛЬСТВА

Роматова Ю.К.

ФГАОУ ВО «Казанский Федеральный (Приволжский) Университет», Казань
romatova.yulya@mail.ru

В статье рассматриваются нормативно-правовые аспекты незаконного предпринимательства, а также особенности криминологического профиля лиц, занимающихся вышеуказанной деятельностью. Автор анализирует различные аспекты данного явления, включая его причины, последствия и способы борьбы с ним.

Ключевые слова: криминология, уголовное право, незаконное предпринимательство, борьба с преступностью, экономическая безопасность

В важных условиях для настоящего момента развития рыночной экономики ключевое значение приобретает рентабельность функционирования института предпринимательства. Учитывая интересы потребителей, предпринимательская деятельность является одним из доминирующих движущих сил экономического роста, предоставляя бизнес-среду для внедрения инноваций и обеспечивая экономическую стабильность, улучшение благосостояния различных сфер общественной жизни.

В применении статьи 171 УК РФ, под незаконным предпринимательством понимается осуществление предпринимательской деятельности без регистрации или без лицензии либо без аккредитации в национальной системе аккредитации или аккредитации в сфере технического осмотра транспортных средств в случаях, когда такие лицензия, аккредитация в национальной системе аккредитации или аккредитация в сфере технического осмотра транспортных средств обязательны [1]. Проблема борьбы с незаконной предпринимательской деятельностью служит одной из наиболее актуальных в социально-правовом аспекте в России.

Большинство лиц, причастных к незаконному предпринимательству, находятся в возрастной группе от 30 до 49 лет. Этот факт объясняется тем, что незаконное предпринимательство относится к категории «высокоинтеллектуальных» преступлений, требующих высокого уровня образования и навыков, полученных в результате профессионального обучения [2]. В данной возрастной группе присутствует устойчивый образ восприятия реальности, укрепленные деловые связи и отличное знание организации предпринимательства в России и за рубежом. Отсутствие несовершеннолетних лиц (от 14 до 17 лет) объясняется затруднительностью совершения исследуемых преступлений, недостаточным уровнем знаний и возможностей для осуществления преступных намерений.

Одним из важных аспектов, определяющих личность людей, занимающихся незаконной предпринимательской деятельностью, является уровень их образования и, конечно же, профессиональные навыки. Исследования показывают, что такие люди обладают высокой степенью образованности, поскольку постольку они обязаны отлично разбираться в специфических знаниях, определять свои приоритеты в жизни, использовать свои возможности и оценивать собственные жизненные цели. В дополнение, им необходимо обладать профессионализмом в области экономики [3].

Социальная природа преступности в экономической сфере проявляется, прежде всего, в том, что она представляет собой продукт общества, а значит, обусловлена сложными и противоречивыми обстоятельствами социально-экономического, политического, правового и организационного характера, действующими на различных уровнях общественного развития. С ростом народнохозяйственной ситуации, производства и производственного инвестирования, увеличивается количество предпринимательских структур в России. Однако

недостаточная совершенность законодательства и недейственные меры правоохранительных органов приводят к распространению правового нигилизма, что увеличивает количество незаконных предпринимательских деяний [3].

Подводя итог вышесказанному, образовательный уровень и профессионально-квалификационный потенциал играют важную роль в характеристике личности лиц, занимающихся незаконной предпринимательской деятельностью. Эти люди должны быть хорошо подготовлены к выполнению сложных задач и принятию решений в экономической сфере. Необходимо ужесточать законодательство в этой области, проводить профилактические мероприятия и повышать уровень осведомленности населения о вреде незаконного предпринимательства. Только так можно обеспечить безопасность граждан и устойчивое развитие экономики страны.

Список источников

1. Уголовный кодекс Российской Федерации. Официальный текст: текст Кодекса приводится по состоянию на 13.02.2024 г.- М.: Омега-Л, 2024.- 193 с.
2. Абрамовская О.Р., Майоров О.В. Криминологические особенности личности коррупционного преступника / Вестник Челябинского государственного университета, выпуск № 37(291) / 2012. С. 54-57.
3. Бешуков А. Г. Криминологическая характеристика и уголовно-правовые меры противодействия незаконному предпринимательству//Современная научная мысль. 2012. № 1.

The article examines the regulatory and legal aspects of illegal entrepreneurship, as well as the features of the criminological profile of persons engaged in the above-mentioned activities. The author analyzes various aspects of this phenomenon, including its causes, consequences and ways to combat it.

Keywords: criminology, criminal law, illegal entrepreneurship, crime control, economic security

В статье рассматриваются современные особенности административной ответственности в области азартных игр на примере различных стран. Новизна заключается в том, что на базе данного анализа (систематизации зарубежных наработок) формулируется вывод относительно целесообразности использования в России опыта зарубежных государств в рассматриваемой сфере. При написании работы использовались следующие методы: сравнение, анализ научных публикаций, синтез, обобщение.

Ключевые слова: административная ответственность, административное право, азартная игра, государство, законодательство, игорное заведение.

В современном понимании азартные игры представляют собой такие механики, результат которых находится в прямой зависимости от удачи или случайных обстоятельств, и в которых участвующие ставят деньги на свой выигрыш [5, с. 811]. Данный род деятельности формирует готовность человека к риску и желание разбогатеть, однако в конечном итоге, образует зависимость в виде влечения к игре, вытесняя социальные, профессиональные, материальные и семейные ценности. Вполне очевидно, что данная область функционирования нуждается в грамотном регулировании. Поэтому государства стремятся к выработке оптимального и продуманного правового инструментария. В рамках статьи нами будет обращено внимание на опыт таких стран, как РФ, ФРГ, Франция, Великобритания, Китай, Япония и США.

Так, в России в административном аспекте рассмотрения проблемы следует ориентироваться на содержание статьи 14.1.1 КоАП [1, ст. 14.1.1], в которой отражены нормы, связанные как с организацией, так и с проведением азартных игр.

В КоАП РФ зафиксированы условия касательно наложения штрафов, конфискации оборудования, повторных случаев нарушений. Особое внимание законодателем уделено деятельности букмекерских контор и тотализаторов, а также нахождению несовершеннолетних лиц в игорных заведениях [4, с. 99].

Стоит уточнить, что Федеральным законом Российской Федерации № 244-ФЗ установлено всего пять зон, в которых допускается легальное распространение азартных услуг: на Алтае, в республике Крым, в Калининградской области, в Краснодарском и в Приморском крае [3, ст.9].

В свою очередь, в Германии административное регулирование азартных игр реализуется на уровне земель, и соответствующее законодательство существенно варьируется в разных регионах. Что касается федерального звена, то 1 января 2023 года в Германии начал действовать федеральный орган по азартным играм: Gliecksspiel (GGL), рассматривающий дела против нелегальных операторов. Необходимо добавить, что в стране так же был либерализован немецкий закон об азартных играх. Изменения означают, что частным операторам азартных игр было разрешено предлагать свои услуги на немецком рынке, но через соответствующее лицензирование.

В ФРГ за нарушение положений нормативно-правовой документации в данной сфере предусматривается система взысканий в виде административных штрафов или даже уголовная ответственность, так же предполагается действие правил, посредством которых контролируется организация и проведение таких игр и наказываются нарушители [6, с. 43].

Во Франции рассматриваемая нами область подлежит регулированию со стороны Национальной игровой администрации (ARJEL) [6, с. 43].

Следует отметить, что данная структура осуществляет контроль за лицензированием, а также организацией анализируемых игр в режиме онлайн, в центре внимания находится и функционирование физических казино. Нарушения предусмотренных правил влекут за собой разного рода административные санкции (наиболее частыми являются штрафы и отзыв лицензии).

В Великобритании азартные игры регулируются соответствующей Комиссией (Gambling Commission). Ею контролируются и лицензируются операторы и разрабатывается политика в анализируемой области [6, с. 44]. Нарушения законодательства о рассматриваемых нами играх в этой стране сопровождаются административной ответственностью, действует механизм:

- штрафов;
- отзыва лицензий;
- ограничения операторской деятельности.

В Китае азартные игры, за исключением государственного лотерейного билета, причисляются к категории незаконных. Организаторы и участники подпольных заведений, функционирующих в данной сфере, подвергаются административному наказанию. Правонарушители могут быть оштрафованы на сумму до 30 000 юаней [3, с. 77]. В дополнение к отмеченному, органы правопорядка обладают полномочиями конфисковать доходы от незаконной деятельности (речь идёт о выигрышах и прочих материальных ценностях, сопряжённых с рассматриваемыми играми).

В Японии также предусматриваются механизмы ограничений. В стране разработаны специальные нормативные правовые акты, с помощью которых регулируется игорная индустрия. Например, Акт о контроле этих игр содержит в себе запрет на большинство их форм, в том числе, в рамках казино, однако существует несколько исключений, включая публичные спортивные ставки, общегородские лотереи (такаракудзи) и пачинко. При этом в стране запрещены денежные призы в азартных играх, поэтому выигрыши обмениваются на сигареты, шоколадные батончики, карандаши, зажигалки и т.д. [3, с. 78].

Однако уместно уточнить и подчеркнуть, что в 2018 году в данном государстве был принят закон, в соответствии с которым разрешается создавать интегрированные курорты с игорными заведениями. Предоставляется возможность в конкретных регионах страны лицензировать казино.

Нарушители законодательства в Японии подлежат административной и уголовной ответственности. Конкретные санкции варьируются достаточно широко, что находится в прямой зависимости от специфики нарушения, и могут быть представлены:

- штрафами;
- забором имущества;
- сроками лишения свободы и прочими мерами.

В США ответственность в области азартных игр сопровождается действием штрафных механизмов и санкций, предусматриваемых в отношении лиц, нарушающих соответствующие положения законов. В центре особого внимания - незаконная продажа лотерейных билетов и нелегально организованное игорное предприятие [4, с. 100]. Разного рода взыскания существенно варьируются, что зависит от тяжести нарушения и штата, в котором оно зафиксировано. Некоторые штрафы оказываются весьма высокими, а в ряде случаев

отступления от нормативно-правовых предписаний действительно серьезны и влекут за собой уголовное преследование.

На основании проведенных исследований, можно сделать вывод, что относительно административной ответственности за азартные игры опыт других государств показывает схожий результат, ведь незаконная деятельность в большинстве случаев регулируется штрафами и отзывами лицензии. Тем не менее, данный обзор в области азартных игр оказывается очень полезен для России - в контексте разработки более эффективной системы контроля и наказания за нарушения соответствующего законодательства. Например, в трех из рассмотренных стран, существует отдельный орган или же комиссия, которые занимаются регулированием деятельности организаций осуществляющих азартную деятельность, так же, в некоторых странах ограничен перечень азартных игр. Данная практика в России способна ощутимо помочь в модернизации механизмов надзора за казино и игровыми автоматами, выстраивании системы штрафов для нелегальных операторов, а также в оптимизации процедур лицензирования и регулирования данной отрасли. Интересна и практика Японии в области нормативного регулирования выигрыша за азартные игры. Ведь основная цель человека, в подобном роде деятельности - это получение обогащения именно в денежной форме, исходя из чего замена приза на материальные объекты существенно снизит спрос, и как следствие предложение.

Список источников

1. Кодекс Российской Федерации об административных правонарушениях: федер. закон от 30.12.2001 № 195–ФЗ // Собр. законодательства Рос. Федерации. -2002. - № 1 (ч. 1). - ст. 1.
2. О государственном регулировании деятельности по организации и проведению азартных игр и о внесении изменений в некоторые законодательные акты Российской Федерации: федер. закон от 27.07.2006 № 152–ФЗ (ред. от 19.10.2023) // Собр. законодательства Рос. Федерации. - 2007. - № 1 (ч. 1) - ст. 7.
3. Бородкина Т.Н. Индустрия азартных игр: проблемы законного регулирования деятельности / Т.Н. Бородкина, Е.Ю. Самолаева // Вестник экономической безопасности. - 2021. - № 2. - С. 75-78.
4. Кирпичникова И.А. Правовые основы деятельности по организации и проведению азартных игр и пари / И.А. Кирпичникова, А.В. Захарчук // Молодежь и системная модернизация страны. Сборник научных статей 4-й Международной научной конференции. - Курск: 2019. - С. 99-102.
5. Рыжкова Я.П. Государство и азартные игры: новая глава в административно-правовой борьбе с нарушениями в области азартных игр / Я.П. Рыжкова // Вопросы российской юстиции. - 2019. - № 1. - С. 810- 820.
6. Семенов В.Р. Незаконные организация и проведение азартных игр: иностранный исторический опыт / В.Р. Семенов // Виктимология. - 2019. - № 3 (21). - С. 42-46.

ADMINISTRATIVE RESPONSIBILITY IN THE FIELD OF GAMBLING

Kanunnikova V.A., Kuznetsova D.R.

The article discusses modern features of administrative responsibility in the field of gambling using the example of various countries. The novelty lies in the fact that on the basis of this analysis (systematization of foreign developments) a conclusion is formulated regarding the advisability of using the experience of foreign countries in Russia in the area under consideration. When writing the work, the following methods were used: comparison, analysis of scientific publications, synthesis, generalization.

Keywords: administrative responsibility, administrative law, gambling, state, legislation, gambling establishment

ВВЕДЕНИЕ КАДРОВОГО ЭЛЕКТРОННОГО ДОКУМЕНТООБОРОТА ДЛЯ ГОСУДАРСТВЕННЫХ СЛУЖАЩИХ

Андреева Н.Ю.

ОГУ имени И.С. Тургенева, Орел

nataliandreeva-93@yandex.ru

Рассматривается введение кадрового электронного документооборота для государственных служащих.

Ключевые слова: кадровый электронный документооборот, усиленная квалифицированная электронная подпись.

В соответствии с Указом Президента Российской Федерации от 31 августа 2020 г. №536 «Об утверждении Положения о порядке организации экспериментов, направленных на развитие федеральной государственной гражданской службы» в целях апробации и внедрения новых методов осуществления кадровой работы с использованием информационно-коммуникационных технологий Правительство Российской Федерации проводит эксперимент по использованию электронных документов в кадровой работе отдельных федеральных органов исполнительной власти. [1]

Данный эксперимент проводится в период с 1 июня 2023 г. по 31 мая 2024 г. В эксперименте принимают участие следующие ведомства:

- Министерство цифрового развития, связи и массовых коммуникаций Российской Федерации;
- Федеральное казначейство;
- Федеральная налоговая служба;
- федеральные государственные гражданские служащие указанных органов (на добровольной основе);
- граждане Российской Федерации, претендующие на замещение должностей федеральной государственной гражданской службы или поступающие на федеральную государственную гражданскую службу в указанные органы (на добровольной основе).

В ходе эксперимента документы, используемые в кадровой работе, в отношении которых предусмотрено их оформление на бумажном носителе и (или) ознакомление с ними в письменной форме, формируются в виде электронных документов (далее - электронный кадровый документ).

Создание, подписание и хранение в период проведения эксперимента электронных кадровых документов без их дублирования на бумажном носителе, а также ознакомление с ними (далее - электронный кадровый документооборот) федеральных государственных гражданских служащих (далее - гражданские служащие) и граждан Российской Федерации (далее - граждане), участвующих в эксперименте, осуществляются с использованием федеральной государственной информационной системы «Единая информационная система управления кадровым составом государственной гражданской службы Российской Федерации» (далее - Единая система). [2]

Подписание электронных кадровых документов гражданскими служащими от собственного имени в качестве стороны служебного контракта осуществляется с применением усиленной квалифицированной электронной подписи (далее – УКЭП), квалифицированный сертификат ключа проверки которой создан и выдан удостоверяющим центром Федерального казначейства.

Документы, подписанные УКЭП признаются равнозначными документам на бумажном носителе, подписанным собственноручной подписью.

Ознакомление гражданского служащего с электронными кадровыми документами, предметом которых являются правоотношения с указанным гражданским служащим, или с выписками из них допускается путем размещения этих документов в его личном кабинете в Единой системе.

Таким образом, Закон разделяет понятия электронного документооборота и взаимодействия с работодателем посредством электронного документооборота. Под таким взаимодействием понимается создание, подписание и представление работодателю электронных документов, а также получение от работодателя электронных документов и ознакомление с ними путем использования Единой системы. Подписание документов осуществляется с применением УКЭП.

Список источников

1. Постановление Правительства Российской Федерации от 18.03.2023 №413 «О проведении эксперимента по использованию электронных документов в кадровой работе отдельных федеральных органов исполнительной власти».

2. Федеральный закон от 22.11.2021 №377-ФЗ «О внесении изменений в Трудовой кодекс российской Федерации».

The introduction of personnel electronic document management for civil servants is being considered.

Keywords: personnel electronic document management, enhanced qualified electronic signature.

КОММЕРЧЕСКАЯ ТАЙНА В ПРЕДПРИНИМАТЕЛЬСКОЙ ДЕЯТЕЛЬНОСТИ

Андреева Н.Ю., Зайка Д.О.

Российский государственный университет правосудия, Ростовский филиал

В статье рассматривается институт коммерческой тайны в предпринимательской деятельности. Раскрыты основные понятия данного института.

Ключевые слова: информация, тайна, коммерческая тайна, ответственность.

Основная цель коммерческих компаний заключается в получении прибыли, которая достигается благодаря различным факторам. Среди них особое значение имеет информация, позволяющая компаниям эффективно конкурировать на рынке, особенно в отраслях, где нет монополии. Такая информация, известная как коммерческая тайна, является ключевым элементом успешной деятельности. [1] В данной статье мы рассмотрим понятие коммерческой тайны, определим, какая информация относится к ней, а также обсудим меры по защите коммерческой тайны и ответственность за её разглашение.

Законодательство, начиная с 1991 года, регулирует понятие коммерческой тайны, определяя её как информацию, имеющую коммерческую ценность, недоступную третьим лицам и защищаемую правовыми мерами. С 2004 по 2006 годы приняты соответствующие законы, утвердившие статус коммерческой тайны в условиях рыночных отношений и конкуренции. [2]

Исторический процесс развития института коммерческой тайны позволяет выделить её современное определение в действующих законодательных актах:

- 1) Конституция Российской Федерации (статья 51);
- 2) Федеральный закон от 29.07.2004 г. № 98-ФЗ «О коммерческой тайне»;
- 3) Федеральный закон от 27.07.2006 г. № 149-ФЗ «Об информации, информационных технологиях и о защите информации»;
- 4) Гражданский кодекс Российской Федерации (часть четвёртая) от 18.12.2006 г. № 230-ФЗ.

Согласно ФЗ «О коммерческой тайне», это режим конфиденциальности информации, приносящий выгоду обладателю за счет ограничения доступа к ней. [6] Информация включает производственные, технические, экономические и другие данные, имеющие коммерческую ценность из-за их неизвестности третьим лицам. Характеристики включают: коммерческую ценность, отсутствие легального доступа и меры по охране конфиденциальности. Закон определяет меры защиты информации, включая ограничение доступа, ведение учета лиц с доступом, регулирование использования информации и нанесение грифа «Коммерческая тайна». Разглашение может повлечь различные виды ответственности, включая дисциплинарную, гражданско-правовую, административную или уголовную. Получивший доступ к такой информации сотрудник также несет ответственность. Государственные органы, получившие доступ, также несут ответственность. Использование информации без достаточных оснований не допускается.

Подводя итог, можно сказать, что концепция «коммерческой тайны» прошла длительный процесс становления. На данный момент, это понятие закреплено в Федеральном законе «О коммерческой тайне», который определяет её как режим конфиденциальности информации, способствующий увеличению доходов, избеганию ненужных расходов и обеспечению конкурентоспособности на рынке. Различные виды информации могут быть

защищены законодательством, если они имеют коммерческую ценность, ограничен доступ к ним и предпринимаются соответствующие меры по их защите.

Список источников

1. Федоров, П. Г. Коммерческая тайна в современном бизнесе: монография / П. Г. Федоров. - Москва: Юстицинформ, 2022. - 160 с.

Статья из журнала:

2. Андреев, А. А. Становление и развитие института коммерческой тайны в российском праве / А. А. Андреев. - Текст: непосредственный // Молодой ученый. – 2023. – № 34 (481). – С. 65-69.

Нормативные документы:

3. Конституция Российской Федерации (принята всенародным голосованием 12 декабря 1993 г.) // Официальный интернет-портал правовой информации, 6 октября 2022 г., № 0001202210060013.

4. Гражданский кодекс Российской Федерации (часть первая) от 30.11.1994 № 51-ФЗ (ред. от 24.07.2023г.) // Собрание законодательства РФ от 5 декабря 1994 г. – № 32. – Ст. 3301.

5. Гражданский кодекс Российской Федерации (часть четвёртая) от 18.12.2006г. № 230-ФЗ (ред. от 30.01.2024г.) // Собрание законодательства РФ от 25.12.2006г. – № 52 (ч. 1). – Ст. 5496.

6. Федеральный закон от 29 июля 2004 г. № 98-ФЗ «О коммерческой тайне» // Собрание законодательства Российской Федерации от 9 августа 2004 г. № 32 ст. 3283.

The article considers the institute of commercial secret in entrepreneurial activity. The basic concepts of this institute are disclosed.

Keywords: information, secret, trade secret, responsibility.

К ВОПРОСУ О СУЩНОСТИ ДИСЦИПЛИНАРНОЙ ОТВЕТСТВЕННОСТИ ГОСУДАРСТВЕННЫХ СЛУЖАЩИХ

Фонякина П.А.

ФГБОУВО «Российский государственный университет правосудия», Москва

На сегодняшний день в теории права встречаются различные подходы к определению сущности дисциплинарной ответственности государственных служащих. В рамках настоящей статьи автором осуществлён анализ подходов к определению дисциплинарной ответственности государственных служащих, обозначена сущность данного вида ответственности.

Ключевые слова: юридическая ответственность, дисциплинарная ответственность, государственный служащий, нарушение, должностные обязанности.

С учетом специфики дисциплинарной ответственности, в первую очередь, представляется необходимым обратиться к родовому понятию «юридическая ответственность». Так, С.Н. Братановский рассматривает юридическую ответственность в качестве формы реакции на совершенное нарушение [2, с. 78]. В свою очередь В.Л. Кулапов рассматривает юридическую ответственность в качестве особого правового института в правовой системе, который исполняет функцию наказания для лиц, нарушивших законодательство [3, с. 103]. Наиболее часто встречается определение юридической ответственности через такие категории, как «правонарушение», «мера государственного принуждения», «наказания».

В качестве основы для ответственности государственных служащих возможно рассматривать наличие у должностного лица обязанности соблюдать и исполнять должностные обязанности, что установлено правовыми нормами, что предполагает правомерное поведение. В том случае, когда государственный служащий, не наступает установленные для него требования и ограничения, он должен подвергнуться взысканию.

При этом представляется возможным выделить специфические признаки, которые конкретизируют ответственность государственных служащих. Они проявляются в следующем: предполагает возможность привлечения государственного служащего к различным видам юридической ответственности, включая дисциплинарную; предполагает единый предмет регулирования – отношения между государством и государственными служащими; привлечение к ответственности в дисциплинарном порядке не исключает того, что деяние может быть квалифицировано и как иной вид правонарушения или преступления; основана на необходимости обеспечения соблюдения распорядка государственной службы; до применения дисциплинарного взыскания требуется получить письменное объяснение от должностного лица и провести служебную проверку [4, с. 318].

Соответственно, мы можем говорить о дисциплинарной ответственности, как об обязанности специальных субъектов (государственных служащих) понести наказание. Такая обязанность возникает из установленного факта совершения дисциплинарного проступка.

Следует отметить, что российское законодательство предусматривает специфику соотношения дисциплинарной и административной ответственности. Так, ст. 2.4 Кодекса РФ об административных правонарушениях [1] определяет, что государственные служащие могут привлекаться к административной ответственности в ситуациях, когда ими совершаются деяния, содержащие признаки административных правонарушений, посягающие на порядок осуществления государственной службы. Соответственно, основанием для административной

ответственности государственного служащего будет административное правонарушение, выраженное в дисциплинарном проступке.

Таким образом, можно говорить о дисциплинарной ответственности, как об обязанности специальных субъектов (государственных служащих) понести наказание. Такая обязанность возникает из установленного факта совершения дисциплинарного проступка. В качестве же наказания к государственным служащим может применяться любое установленное законом дисциплинарное взыскание, которое отражает государственное осуждение противоправного поведения, связанного с нарушением дисциплины государственной службы. При этом наиболее близкой дисциплинарная ответственность является по отношению к административной ответственности, предполагающая негативные последствия для государственного служащего в случаях, когда ими совершено административное правонарушение, связанное с неисполнением (ненадлежащим исполнением) обязанностей государственной службы.

Список источников

1. Кодекс Российской Федерации об административных правонарушениях // Собрание законодательства РФ. 2002. – № 1 (ч. 1). Ст. 1.
2. Братановский С.Н. Теория государства и права: учебник / С. Н. Братановский. М.: Русайнс, 2023. 270 с.
3. Кулапов В.Л. Теория государства и права: учебник / В. Л. Кулапов. М.: КноРус, 2023. 380 с.
4. Осинцев Д.В. Административное право: учебник для вузов / Д. В. Осинцев. М.: Издательство Юрайт, 2024. 617 с.

ON THE ISSUE OF THE ESSENCE OF THE DISCIPLINARY RESPONSIBILITY OF CIVIL SERVANTS

Today, in the theory of law, there are various approaches to determining the essence of disciplinary responsibility of civil servants. Within the framework of this article, the author analyzes approaches to determining the disciplinary responsibility of civil servants, and identifies the essence of this type of responsibility.

Keywords: legal responsibility, disciplinary responsibility, civil servant, violation, job responsibilities.

ПРОБЛЕМЫ НЕДЕЙСТВИТЕЛЬНОСТИ И НЕЗАКЛЮЧЕННОСТИ СДЕЛОК

Токушева Э. Б.

ТОО «Ploshadki.kz»,

Университет СИНЕРГИЯ»

eltokusheva@gmail.com

Введение. Определение недействительности или незаключенности сделки может быть произведено судом на основании иска стороны, доказывающей фактическое наличие недействительности или незаключенности исследуемой сделки.

Эти понятия играют важную роль в гражданском обороте, поскольку они служат для обеспечения правовой защиты сторон в случаях, когда сделка совершена с нарушением законодательства или вопреки воле сторон.

Недействительность сделки означает, что она не имеет юридической силы и не производит правовых последствий. Сделка может быть признана недействительной по разным причинам, таким как нарушение требований закона или отсутствие необходимого согласия сторон.

Незаключенность сделки означает, что она не была заключена в соответствии с требованиями, установленными законом или договором. Например, для заключения некоторых сделок может потребоваться письменная форма или участие нотариуса. Если эти требования не выполняются, сделка может быть признана незаключенной.

Обе эти ситуации могут иметь серьезные правовые последствия для сторон сделки. Недействительная или незаключенная сделка может быть оспорена в суде, и стороны могут потерять свои права и интересы, связанные с данной сделкой. Поэтому важно обратить внимание на соответствие закону при заключении и осуществлении сделок.

Проблема недействительности и незаключенности сделок имеет большое значение, поскольку она связана с юридическими аспектами и влияет на доверие участников рынка, стабильность экономики и защиту прав потребителей.

1. Защита прав потребителей: Недействительные и незаключенные сделки могут привести к нарушению прав потребителей, они могут получить товары или услуги, несоответствующие ожиданиям или качеству. Данная проблема может привести к недоверию потребителей к рынку и ухудшению их защиты.

2. Привлекательность инвестиций и стабильность экономики: Недействительные и незаключенные сделки влияют на юридическую стабильность и имеют отрицательное влияние на инвестиционную привлекательность страны. Инвесторы будут опасаться использовать свои ресурсы в странах, где сделки могут быть недействительными или незаключенными. Это может привести к сокращению инвестиций и ухудшению экономической ситуации.

3. Ущерб для бизнеса: Недействительные и незаключенные сделки могут причинить ущерб бизнесам. Компании могут терять свои ресурсы, время, усилия и денежные средства, они могут столкнуться с невыплатами долгов или отказом клиентов от покупок. Это может негативно повлиять на финансовую устойчивость и развитие предприятий.

4. Влияние на репутацию и доверие: Недействительные и незаключенные сделки наносят вред репутации и доверию к участникам рынка. Повторные случаи недействительности или незаключенности сделок могут привести к уменьшению доверия и репутации отдельных компаний или даже целых отраслей. Это может повлечь за собой утрату клиентов, партнеров и ухудшение деловых отношений.

Таким образом, проблема недействительности и незаключенности сделок имеет важное значение для обеспечения защиты прав потребителей, стабильности экономики, привлекательности инвестиций и сохранения доверия участников рынка. Регуляторы, компании и потребители должны работать вместе для устранения этой проблемы и обеспечения справедливости и юридической стабильности в сфере сделок.

Цель исследования проблемы недействительности и незаключенности сделок заключается в выявлении и анализе основных причин и последствий таких проблем в различных ситуациях.

Обзор литературы

Существует множество предыдущих исследований, которые рассматривали проблемы недействительности и незаключенности сделок. В этих исследованиях были предложены различные взгляды и подходы к анализу данных проблем.

Некоторые исследования сосредоточены на анализе юридических аспектов недействительности и незаключенности сделок. В этих работах авторы исследуют правовые нормы и прецеденты, чтобы определить, какие условия могут привести к недействительности или незаключенности сделки. Они также исследуют влияние различных видов обмана, угроз и неверного представления на действительность и заключенность сделок.

Другие исследования сосредоточены на экономических аспектах проблем недействительности и незаключенности сделок. В этих работах авторы исследуют рыночные условия, которые могут привести к недействительности или незаключенности сделки, а также исследуют экономическую рациональность участников сделки при принятии решения о заключении или отказе от нее. Они также могут анализировать влияние информационной асимметрии, альтернативных стоимостей и других микроэкономических факторов на действительность и заключенность сделок.

Некоторые исследования сосредоточены на социологических и психологических аспектах недействительности и незаключенности сделок. В этих работах авторы исследуют поведение участников сделки и их мотивы, чтобы определить, какие факторы могут привести к недействительности или незаключенности сделки. Они также могут исследовать роль культурных и социальных норм, которые могут повлиять на решение участников сделки.

Однако невозможно отметить все различные взгляды и подходы, использованные в предыдущих исследованиях, так как эти работы могут быть очень разнообразными. Однако в целом эти исследования стремятся к пониманию и выявлению факторов, которые способствуют недействительности и незаключенности сделок, а также позволяют предложить решения или рекомендации для их предотвращения или минимизации.

Методология

Методы исследования, используемые при рассмотрении проблем недействительности и незаключенности сделок, включают анализ судебной практики, интервью с юристами и экспертами, анализ законодательства и договоров.

Анализ судебной практики:

Этот метод включает исследование предыдущих решений судов по аналогичным или схожим делам. Анализ судебной практики позволяет выявить прецеденты, которые могут быть применены к текущему делу. Он позволяет понять, какие критерии и принципы были использованы судами при решении подобных споров.

2. Интервью с юристами и экспертами:

Данный метод включает беседы с опытными юристами и экспертами в соответствующей области права. Юристы и эксперты могут предоставить ценные сведения о

прецедентах, изменениях в законодательстве, толковании норм и другие полезные сведения, которые могут помочь в решении проблем недействительности и незаключенности сделок.

3. Анализ законодательства и договоров:

Данный метод включает тщательное изучение соответствующих норм законодательства и установление их применимости к конкретной ситуации. Кроме того, анализ договоров, заключенных сторонами, помогает определить, были ли соблюдены необходимые формальности и условия для заключения сделки. Анализ законодательства и договоров позволяет наличие или отсутствие юридической силы сделки.

В итоге, все эти методы исследования позволяют юристам исследовать факты, обстоятельства и права сторон в спорной ситуации, а также выработать наиболее эффективную стратегию защиты интересов клиента. Они обеспечивают обширное понимание проблемы недействительности и незаключенности сделок и помогают разработать наиболее соответствующее правовое решение.

Теоритический анализ

Вот некоторые причины, вызывающие недействительность и незаключенность сделок:

1. Недостаточная информированность: Если одна из сторон не получила достаточной информации о предмете сделки или была введена в заблуждение относительно каких-либо важных фактов, сделка может быть признана недействительной.

2. Ошибки: Если сделка содержит существенные ошибки в существенных условиях (например, ошибка в цене), она может быть признана недействительной или может потребовать исправления.

3. Обман: Если одна из сторон вводит другую в заблуждение или скрывает существенные факты, это может привести к недействительности сделки.

4. Нарушение формы: Некоторые сделки могут подлежать определенным формальностям, если эти формальности не соблюдены, сделка может быть признана недействительной. Например, некоторые сделки должны быть заключены в письменной форме или требуют нотариального заверения.

5. Отсутствие согласия: Для того чтобы сделка была действительной, все стороны должны добровольно и однозначно выразить свое согласие. Если одна из сторон вынуждена или подвергается воздействию незаконного принуждения, сделка может быть недействительной.

6. Неспособность: Если одна из сторон не обладает такой юридической способностью, которая необходима для заключения данного вида сделки, она может быть недействительной. Например, сделка с лицом, несовершеннолетним или лицом с ограниченными правами дееспособности, может быть недействительной.

7. Нарушение закона: Если сделка противоречит закону или моральным нормам, она может быть недействительной.

Это лишь некоторые из возможных причин, которые могут привести к недействительности и незаключенности сделок. Признание сделки недействительной или незаключенной может быть обусловлено различными факторами, и каждый случай требует особого рассмотрения и анализа со стороны юристов или суда.

Проблемы недействительности и незаключенности сделок являются одним из основных вопросов в области гражданского права РФ. Законодательство РФ устанавливает определенные требования к проведению сделок, и несоблюдение этих требований может привести к их недействительности или незаключенности.

Сделка может быть недействительной в следующих случаях:

1. Нарушение формы сделки. Сделки, для которых закон требует письменной формы, несоблюдение которой может привести к их недействительности. Например, купля-продажа недвижимости должна быть оформлена письменным договором.

2. Нарушение закона или моральных норм. Некоторые сделки могут быть признаны недействительными, если они противоречат закону или общественному порядку. Например, договор о продаже наркотиков будет недействителен.

3. Недействительность в силу решения суда. В некоторых случаях суд может признать сделку недействительной на основании определенных обстоятельств. Например, если одна из сторон была вынуждена заключить сделку под давлением.

Сделка может быть незаключенной, если не соблюдаются требования к ее заключению, о которых говорит закон или само соглашение сторон.

Анализ законодательства и договоров РФ позволяет выявить проблемы с действительностью и заключением сделок, определить их причины и предложить решения для их устранения. Например, если закон требует письменной формы для сделки, можно предложить усилить контроль за ее соблюдением и установить более строгую ответственность за нарушение. Также можно анализировать судебную практику для выявления случаев, когда суды признали сделки недействительными или незаключенными, и на основе этого делать выводы о недостатках законодательства.

В целом, анализ законодательства и договоров РФ по проблемам недействительности и незаключенности сделок позволяет совершенствовать гражданское законодательство, устранять недостатки в правовом регулировании и повышать эффективность правоприменения.

Анализ практики:

Анализ судебной практики и случаев, связанных с недействительностью и незаключенностью сделок, позволяет выявить ряд общих тенденций, сложностей и проблем, с которыми сталкиваются стороны при совершении сделок.

Одной из основных тенденций является то, что в большинстве случаев недействительность или незаключенность сделки обусловлена нарушением законодательства либо его неправильным применением. Недостаточная компетентность участников сделок, а также непонимание ими юридических нюансов, часто приводят к нарушению требований закона и, соответственно, к недействительности или незаключенности сделок.

Среди сложностей и проблем, возникающих в области недействительности и незаключенности сделок, можно выделить следующие:

1. Отсутствие необходимых формальностей при совершении сделки. Некоторые сделки требуют определенной формы для своего заключения, например, письменной формы или нотариального удостоверения. Нарушение таких формальностей может привести к незаключенности сделки.

2. Нарушение требований закона при представлении доверенности. Для заключения сделки от имени другого лица часто требуется наличие доверенности. Однако в практике часто встречаются случаи, когда представитель совершает сделку без правомерного полномочия, что делает ее недействительной.

3. Недееспособность стороны сделки. Лица, не достигшие определенного возраста (например, несовершеннолетние), неспособные понимать значение своих действий или лица с ограниченной правоспособностью, не могут заключать действительные сделки. Однако в практике встречаются случаи, когда такие лица принимают участие в сделках, что приводит к их незаключенности.

4. Нарушения существенных условий сделки. Если одна из сторон нарушает существенные условия сделки, например, не выполняет свои обязательства или изменяет их без согласия другой стороны, то сделка может быть признана недействительной.

5. Противоречие сделки общественному порядку или закону. Если сделка противоречит принципам общественного порядка или является незаконной, то она может быть признана недействительной.

Одной из главных проблем в данной области является сложность доказательства недействительности или незаключенности сделки. Часто стороны сделки борются за свои интересы, оспаривая действительность совершенных сделок. Это требует доказательства нарушений или неправомерных действий с привлечением свидетелей, экспертов и других доказательств.

Также стоит отметить, что сложность и проблемы, связанные с недействительностью и незаключенностью сделок, могут варьироваться в зависимости от отрасли права. Коммерческие сделки могут подвергаться большему контролю и требованиям, чем гражданско-правовые сделки.

В целом, анализ судебной практики и случаев в области недействительности и незаключенности сделок позволяет выявить общие тенденции, сложности и проблемы. Важно правильно применять законодательство и соблюдать все требования при совершении сделок, чтобы избежать возможных правовых проблем в будущем.

Судебная практика в России по вопросам недействительности и незаключенности сделок разнообразна и часто зависит от конкретных обстоятельств каждого отдельного случая. Однако, можно выделить несколько типичных ситуаций, связанных с недействительностью и незаключенностью сделок в РФ.

1. Когда сторона не имеет необходимых полномочий или неспособна заключить сделку. Например, если юридическое лицо действует без участия своего уполномоченного органа или когда лицо, имеющее ограниченные права дееспособности (например, несовершеннолетние или недееспособные), пытается заключить сделку самостоятельно.

2. Когда сделка заключена под влиянием обмана, насилия, угрозы или злоупотребления доверием. Если одна из сторон была обманута, вынуждена совершить сделку под угрозой или под воздействием насилия, суд может признать ее недействительной.

3. Когда сделка заключена без необходимого согласия сторон или в нарушение требований законодательства. Например, если сделка совершена без согласия одной из сторон, без учета формальных требований (например, письменной формы или нотариального удостоверения), или если она противоречит нормам общественного порядка или морали.

4. Когда сделка является сделкой, направленной на обход закона или недобросовестное использование законных прав. Например, если стороны заключают фиктивную сделку или используют договорную конструкцию для скрытия фактической ситуации или обхода налогов или других правовых обязательств.

В каждом конкретном случае суд будет анализировать обстоятельства дела и доказательства, представленные сторонами, для принятия решения о недействительности или незаключенности сделки. Определение недействительности или незаключенности сделки имеет серьезные последствия и может повлечь за собой отмену или изменение последствий сделки, компенсацию убытков или другие санкции в зависимости от характера нарушения.

Правовое регулирование:

Для исследования существующих правовых норм и положений, регулирующих вопросы недействительности и незаключенности сделок, необходимо провести анализ

соответствующих законов и нормативных актов, а также юридической практики, связанной с рассмотрением споров по данной теме.

Одним из основных источников правовых норм, регулирующих недействительность и незаключенность сделок, является гражданский кодекс (ГК) либо аналогичные законы для отдельных стран. В них определены основания, по которым сделка может быть признана недействительной или незаключенной, а также правовые последствия таких решений.

Среди оснований, ведущих к недействительности сделки, могут быть недобросовестность одной из сторон, основные ошибки, обман, угрозы либо нарушение требований закона или моральных норм. Незаключенность сделки может произойти из-за наличия существенных ошибок, отсутствия согласия сторон или несоблюдения формальных требований.

Оценка эффективности данных норм и их соответствия требованиям современного рыночного общества требует рассмотрения нескольких аспектов. Нормы и положения должны обеспечивать защиту прав и интересов сторон сделок, способствовать стабильности правоотношений и обеспечивать справедливость при рассмотрении споров. Они также должны быть адаптированы к изменяющимся условиям и требованиям рыночной экономики.

Важно также учесть международные нормы и стандарты, касающиеся недействительности и незаключенности сделок. Например, Конвенция ООН о международной купле-продаже товаров содержит нормы, касающиеся недействительности и незаключенности сделок, которые являются основными принципами в данной области.

Оценка эффективности и соответствия норм требованиям современного рыночного общества может быть выполнена путем сравнения существующих норм с опытом других стран или регионов, а также с мнением экспертов и представителей бизнеса.

Для исследования существующих правовых норм и положений, регулирующих вопросы недействительности и незаключенности сделок, необходимо провести анализ соответствующих законов и составить апробированный нормативный акт. Ниже представлены несколько основных законодательных актов, регулирующих эти вопросы в различных странах:

1. Гражданский кодекс Российской Федерации:

- Статья 168. Недействительность сделок;
- Статья 166. Отказ от совершения сделки;
- Статья 174. Основания незаключения договора.

2. Общее право Германии:

- Вторая книга Гражданского кодекса Германии. О недействительности и справедливости сделок.

3. Общее право США:

- Нью-Йоркский общий коммерческий закон. Глава 6. О недействительности сделок.

4. Общее право Франции:

- Гражданский кодекс Франции. Книга третья. О недействительности и сделках.

Эффективность и соответствие данных норм требованиям современного рыночного общества могут быть оценены на основе следующих критериев:

1. Защита прав потребителей: правовые нормы и положения должны гарантировать защиту интересов потребителей перед мощными коммерческими организациями и обеспечивать возможность обжалования недействительных и незаключенных сделок.

2. Гибкость и адаптивность законодательства: нормы должны быть податливыми и способными адаптироваться к быстро меняющейся среде рынка, чтобы обеспечить устойчивую и справедливую сделку.

3. Защита интересов сторон: правовые нормы должны обеспечивать равные возможности, справедливый доступ к информации, защиту от нечестных практик и обеспечение возможности обжалования недействительных сделок.

4. Международная гармонизация: нормы должны быть согласованы и сопоставимы с международными стандартами, чтобы обеспечить гармоничное взаимодействие между участниками различных рынков.

5. Прозрачность и доступность: законодательство должно быть легко доступным и понятным для всех заинтересованных сторон, чтобы обеспечить справедливое применение.

В целом, эффективность и соответствие правовых норм требованиям современного рыночного общества могут быть оценены и сравнены на основе анализа указанных законодательных актов и учета вышеуказанных критериев.

Вывод:

Проведенное исследование посвящено проблемам недействительности и незаключенности сделок, исследованы факторы, влияющие на возникновение этих проблем, а также предложены рекомендации для улучшения правового регулирования и практики.

Выводы исследования указывают на необходимость улучшения правового регулирования и практики в сфере заключения сделок. Одной из основных проблем является недействительность сделок, вызванная отсутствием полной и достоверной информации о ее сторонах и условиях. Недействительность сделок может иметь серьезные последствия для сторон, а также для экономики в целом.

Другой проблемой, выявленной в исследовании, является незаключенность сделок, связанная с несоответствием правовых требований и практики заключения сделок. Это может быть вызвано непониманием или нежеланием сторон соблюдать правовые нормы, а также несовершенством законодательства.

Для улучшения правового регулирования и практики в данной сфере, рекомендуется:

1. Усиление контроля за соблюдением правовых требований при заключении сделок. Это может включать проведение аудитов и проверок, обучение сотрудников и специалистов, а также привлечение ответственности за нарушения правил.

2. Улучшение информационной базы о сторонах и условиях сделок. Это может быть достигнуто установлением требований к предоставлению полной и достоверной информации о сторонах, проверкой соответствия документов и использованием современных информационных технологий.

3. Совершенствование законодательства и его согласованность с реальными потребностями рынка. Это может быть достигнуто путем анализа и учета опыта других стран, проведением общественного обсуждения и привлечения экспертов в процесс разработки законов.

4. Обучение и просвещение сторон о правилах и требованиях при заключении сделок. Это может включать проведение обучающих программ, кампаний по просвещению и распространению информации о законодательных требованиях.

В целом, реализация данных рекомендаций поможет снизить проблемы недействительности и незаключенности сделок, повысить степень доверия между сторонами и улучшить качество заключаемых сделок. Это будет способствовать развитию бизнеса и экономического роста в стране.

Заключение: Исследование о проблемах недействительности и несостоятельности сделок позволяет понять основные причины и последствия этих проблем, а также предложить

возможные решения. В ходе исследования было выявлено несколько основных факторов, влияющих на недействительность и несостоятельность сделок:

1. Различные виды обмана и мошенничества. Часто стороны сделки используют различные способы обмана, такие как предоставление ложной информации или скрытие существенных фактов.

2. Несоответствие формальным требованиям. Некоторые сделки могут быть недействительными из-за несоблюдения определенных требований, таких как письменная форма или наличие правильных подписей.

3. Нарушение законодательства. В некоторых случаях сделки могут быть противоречащими закону и, следовательно, недействительными.

4. Несостоятельность сторон. Если одна из сторон не способна выполнить свои обязательства по сделке, она может быть признана несостоятельной.

На основе этих проблем можно развить несколько направлений для будущих исследований:

1. Разработка и совершенствование методов и технологий для проверки достоверности информации о сторонах сделки, а также их финансовой состоятельности.

2. Исследование вопросов связанных с правом и законодательством, в частности, улучшение законодательства в области сделок, а также разработка механизмов для регулирования рынка сделок.

3. Изучение практических аспектов сделок, например, анализ технических средств для предотвращения мошенничества и разработка рекомендаций по обеспечению безопасности сделок.

4. Анализ причин и последствий недействительности и несостоятельности сделок в различных отраслях и секторах экономики.

В целом, исследование проблем недействительности и несостоятельности сделок имеет большое значение для бизнеса и правовой сферы. Понимание этих проблем и поиск решений помогут предотвратить потери и повысить эффективность сделок. Будущие исследования в данной области позволят разработать новые методы и подходы для решения этих проблем и обеспечения надежности сделок.

Список источников

1. Гражданский кодекс Российской Федерации (Статьи 168-187)
2. Шпаргалка по недействительности и несостоятельности сделок. Автор: И. В. Максимов
3. Институт недействительности и несостоятельности сделок в российском гражданском праве. Автор: Ю. Н. Василишин
4. Правовая природа недействительности и несостоятельности сделок. Автор: Т. В. Шапара
5. Актуальные проблемы недействительности и несостоятельности сделок. Автор: В. В. Пономарев
6. Комментарий к Гражданскому кодексу Российской Федерации. Том 2. Глава 10 "Недействительность сделок". Автор: В. В. Комаров
7. Основы гражданского права. Часть 3. Глава 15 "Недействительность сделок". Автор: А. П. Сергеев
8. Судебная практика по делам о недействительности сделок. Автор: В. Ф. Прилепин
9. Недействительность и несостоятельность сделок. Автор: Е. В. Залеская
10. Раздел "Недействительность сделок" в учебнике "Гражданское право" под редакцией О. Е. Латышевой

ПРОБЛЕМЫ И ПРАКТИКА ВНЕДРЕНИЯ ЕДИНОГО НАЛОГОВОГО СЧЁТА И ЕДИНОГО НАЛОГОВОГО ПЛАТЕЖА

Ронинсон О.В.

*Санкт-Петербургский государственный экономический университет, Санкт-Петербург
olga.roninson@mail.ru*

Ключевым аспектом, направленным на упрощение и оптимизацию налоговой системы, является введение единого налогового платежа и единого налогового счета. Данные инновации направлены на минимизацию бюрократических процедур, сокращение времени и ресурсов, затрачиваемых на налоговые расчеты и платежи, а также на повышение прозрачности и контроля за выполнением налоговых обязательств.

Ключевые слова: единый налоговый счет, единый налоговый платеж, налоговое право, система налогообложения, налоги.

На основании приказа Министерства финансов Российской Федерации от 29 декабря 2022 года № 198н, «Об утверждении Порядка учета поступлений в бюджетную систему Российской Федерации Федеральным казначейством и распределения этих средств между бюджетами бюджетной системы», был внедрен новый механизм учета и распределения доходов Федеральным казначейством в рамках бюджетной системы Российской Федерации [1].2

Система налогообложения играет важную роль в поддержании экономической устойчивости и прогресса страны, будучи центральным элементом структуры государственного управления. Согласно действующему налоговому законодательству, индивидуальные налогоплательщики обязаны вносить налоговые отчисления в государственную казну при наличии у них доходов или собственности. В рамках мировых инициатив по упрощению налоговых процедур и повышению их эффективности особое внимание акцентируется на реализации концепции Единого налогового платежа (далее ЕНП) и Единого налогового счета (далее ЕНС). Эта новаторская модель предполагает уменьшение бюрократической нагрузки на налогоплательщиков и усиление эффективности налогового сбора за счет возможности исполнения нескольких налоговых обязательств через одну банковскую операцию.

Переход на новую систему налогообложения сразу после испытательного периода может быть преждевременным. Системное противоречие концепции ЕНС особенно заметно в контексте деятельности налоговых агентов. Согласно налоговому законодательству РФ, налоговые агенты обязаны корректно рассчитывать, удерживать и перечислять в бюджетную систему Российской Федерации налоги из выплачиваемых налогоплательщикам средств (согласно подпункту 1 пункта 3 статьи 24 Налогового кодекса РФ). Налоговый агент выполняет налоговые обязательства не за себя, а за налогоплательщика. Например, работодатель в роли налогового агента удерживает налог на доходы физических лиц (далее НДФЛ) из заработной платы работника, то есть из средств, причитающихся налогоплательщику.

На первый взгляд может показаться, что данная проблема не столь существенна, поскольку с ЕНС в первую очередь списывается недоимка по НДФЛ, а затем текущие платежи по НДФЛ, так что средства, уплаченные налоговым агентом, будут зачтены в счет налога на доходы физических лиц, дальнейший анализ выявляет более глубокие противоречия. Сложность усугубляется, когда налоговый агент выполняет обязанности по удержанию и перечислению налогов не только по налогу на доходы физических лиц (далее НДФЛ), но и по

другим налогам, таким как налог на добавленную стоимость (далее НДС) и налог на прибыль организаций, согласно статьям 174.2 и 309 Налогового кодекса РФ (далее НК РФ) соответственно. В таких случаях перечисления, осуществленные налоговым агентом, могут быть зачтены не в счет налоговых обязательств, а в счет других налоговых платежей налогового агента, что приводит к нецелевому использованию средств налогоплательщика.

Система ЕНС вносит системное противоречие в российское налоговое законодательство, поскольку не позволяет четко разграничивать финансовые потоки между налогоплательщиками и налоговыми агентами, что может привести к непреднамеренным нарушениям налоговой дисциплины и возникновению конфликтных ситуаций.

Переход к системе ЕНС требует от участников налоговых отношений существенного пересмотра привычных методов работы, что неизбежно связано с дополнительными временными и трудовыми затратами. Несмотря на то, что налоговое законодательство и ранее подвергалось изменениям, внедрение ЕНС предполагает более фундаментальные корректировки, выходящие за рамки простых технических модификаций в интерфейсе личного кабинета налогоплательщика. ЕНС вносит комплексные изменения, касающиеся сроков уплаты налогов и форм отчетности, вводя новые инструменты, такие как уведомления о перечислении средств, при этом сохраняя требование о предоставлении налоговых деклараций.

Внедрение ЕНС совпало по времени с другими реформами, в частности, с объединением Пенсионного фонда и Фонда социального страхования, что также влечет за собой изменения в отчетности и управленческих процессах.

Издержки перехода к новой системе ощущают как предприниматели, так и сотрудники налоговых органов, которым также необходимо приспособиваться к изменениям. В бюджетной системе изменяется распорядок поступления налоговых доходов: теперь сосредоточится в конце месяца, что может повлиять на финансовое планирование и управление бюджетными средствами [1].

Список источников

1. Дмитриева Д.А., Петров Е.А. Единый налоговый платёж стал гигантской проблемой для бизнеса // Деловой Петербург. 2024. Т.6. № 2. С. 4-6.
2. Приказ Минфина России от 29.12.2022 № 198н (ред. от 30.06.2023) «Об утверждении Порядка учета Федеральным казначейством поступлений в бюджетную систему Российской Федерации и их распределения между бюджетами бюджетной системы Российской Федерации» // Официальный интернет-портал правовой информации <http://pravo.gov.ru>, 31.01.2023. (дата обращения: 10.02.2024)

PROBLEMS AND PRACTICE OF IMPLEMENTING A SINGLE TAX ACCOUNT AND A SINGLE TAX PAYMENT

Roninson O. V.

*St. Petersburg State University of Economics, St. Petersburg,
olga.roninson@mail.ru
TEL.+7-911-991-54-14*

The key aspect aimed at simplifying and optimizing the tax system is the introduction of a single tax payment and a single tax account. These innovations are aimed at minimizing bureaucratic procedures, reducing the time and resources spent on tax calculations and payments, as well as increasing transparency and control over the fulfillment of tax obligations.

Keywords: single tax account, single tax payment, tax law, taxation system, taxes.

АНАЛИЗ ПРИРОДЫ ПРАВОВЫХ ПОЗИЦИЙ КОНСТИТУЦИОННОГО СУДА РФ: ТЕОРЕТИКО-ПРАВОВЫЕ КОНЦЕПЦИИ

Цветков Г.Э.

СПбГЭУ, Санкт-Петербург

Вопрос об источниках права занимает важную роль в теории государства и права на сегодняшний день. Данная статья рассматривает проблему признания правовых позиций Конституционного Суда РФ в качестве источника права. В публикации затрагивается тема не только основных взглядов по указанной проблеме, но и соотношение понятия «правовая позиция» с иными явлениями, например, с решениями КС РФ. Проблема о которой идет речь, пока изучена мало, поэтому требует более тщательных исследований, так как несмотря на сложившееся понимание того, какие из указанных источников преобладают и признаются в той или иной правовой системе, существуют споры, касающиеся возможности отнесения некоторых правовых явлений к источникам права, как таковым. В публикации приведен тщательный и детальный анализ вопросов природы нормативно-правовых актов и различных подходов к толкованию таких актов, которые позволят выявить действительную природу результата деятельности КС РФ, а также сформулировать авторское понимание сущности правовой позиции и ее места в системе источников права в РФ.

Ключевые слова: конституционное право, источники права, публичное право, правовая позиция Конституционного суда Российской Федерации, толкование права, теория нормативности.

Вопрос об источниках права занимает важную роль в теории государства и права на сегодняшний день. В теории государства и права источник (форма) права – это официально определенные формы внешнего выражения содержания права. В целом, известны следующие основные виды источников (форм) права: правовой обычай, судебный прецедент, нормативно-правовой договор, нормативно-правовой акт, религиозный памятник [18]. Так, каждая система права имеет свои конкретно определенные источники права. Например, в странах англосаксонской правовой семьи основной особенностью является признание и широкое использование судебного прецедента, в то время как, в странах континентальной Европы основным видом источников права являются нормативно-правовые акты.

Однако, несмотря на сложившееся понимание того, какие из указанных источников преобладают и признаются в той или иной правовой системе, существуют споры, касающиеся возможности отнесения некоторых правовых явлений к источникам права, как таковым. В частности, одним из наиболее дискуссионных вопросов для российского правопонимания является возможность признания правовых позиций Конституционного Суда РФ в качестве источника права.

В рамках данного исследования следует рассмотреть не только основные взгляды по указанной проблеме, но и соотнести понятие «правовая позиция» с иными явлениями, например, с решениями КС РФ. Видится, что лишь комплексное рассмотрение указанных вопросов позволит выявить действительную природу результата деятельности КС РФ, а также сформулировать авторское понимание сущности правовой позиции и ее места в системе источников права в РФ.

Так, прежде всего, необходимо отметить, что в современной науке существует позиция, согласно которой решения Конституционного Суда являются источником российского права. Например, Н.С. Волкова утверждает, что сформулированные Конституционным Судом РФ

правовые позиции в связи с их общеобязательностью, официальностью, общим характером могут рассматриваться в качестве источников не только конституционного, но и других отраслей российского права [5]. При этом, данный автор, как мы видим, не разграничивает решения КС РФ и правовые позиции КС РФ, что, как видится, неверно.

Отсутствие законодательного определения понятия правовой позиции породило многочисленные точки зрения на этот счет в правовой литературе. Среди ученых, высказывавшихся относительно правовых позиций, нет однозначного их понимания, определения признаков, соотношения данного феномена с решением Конституционного суда. Однако, при анализе доктринальных источников и отдельно взятых норм права, можно заметить тенденцию к разграничению понятий «правовая позиция» и «решение».

Следует отметить, что разграничение правовой позиции и решения характерно не только лишь для российского правопонимания. Так, в ряде зарубежных источников можно увидеть, что понятия «правовые позиции» и сами по себе «решения» ни есть одно и то же. Например, в Норвегии в Законе об изменениях в законодательстве о Верховном суде 1926 г. говорится о выраженном правосознании в решении суда [11]. Центральная часть итогового акта Верховного суда должна выражать правовое воззрение судей, на котором основывается их решение.

Что касается российского правопорядка, то несмотря на отсутствие законодательно закрепленного определения правовой позиции Конституционного суда РФ, ее содержание и место в системе российского права активно разрабатывается на доктринальном уровне.

Понятие «правовая позиция Конституционного Суда Российской Федерации» появилось в отечественном конституционном праве сравнительно недавно. Вопрос о выделении «правовой позиции» в отдельную категорию стал подниматься в период разработки в 1993-1994 гг. проекта, действующего Федерального конституционного закона «О Конституционном Суде Российской Федерации». Так, члены рабочей группы Конституционного Суда по подготовке законопроекта указывали, что правовая позиция - это не само решение, а то, что лежит в основе его принятия: правопонимание, истолкование права по какому-либо вопросу, конституционно-правовая доктрина, толкование Конституции [12].

Указание на правовую позицию прослеживается как в отношении позиции всего суда в целом, так и в отношении позиции отдельных судей. Термин «правовая позиция» содержалась ранее в ст. 73 Федерального конституционного закона от 21 июля 1994 г. N 1-ФКЗ «О Конституционном Суде Российской Федерации», которая была признана утратившей силу. В ней было сказано, что в случае, если большинство участвующих в заседании палаты судей склоняются к необходимости принять решение, не соответствующее правовой позиции, выраженной в ранее принятых решениях Конституционного Суда Российской Федерации, дело передается на рассмотрение в пленарное заседание. В свою очередь, часть 3 статьи 29 данного закона определяет, что решения и другие акты Конституционного Суда Российской Федерации выражают соответствующую Конституции Российской Федерации правовую позицию судей, свободную от политических пристрастий.

Таким образом, при анализе указанных норм можно прийти к выводу о том, что данные явления не были идентичны, а совокупность правовых позиций судей Конституционного суда составляет правовую позицию самого Суда [12].

Вопрос возможности признания правовой позиции Конституционного суда РФ в качестве источника права напрямую зависит от того, что мы понимаем под данным понятием. На сегодняшний день, в теории государства и права, а также в конституционно-правовых

учениях представлены разные, порой противоположные позиции, касающиеся определения сущности рассматриваемого явления.

Так, следует отметить, что в большинстве рассмотренных доктринальных позиций акцентируется внимание на аспекте толкования.

Например, Г. А. Гаджиев и С. Г. Пепеляев понимают правовые позиции Конституционного Суда как «отношение суда к содержанию конституционной нормы в результате ее истолкования» и говорят, что «правовая позиция КС РФ – это прежде всего выявление тех многочисленных потенциальных возможностей, тех богатых юридическим потенциалом пластов, которые в концентрированном виде содержатся в конституционных нормах.

В свою очередь, О. В. Романова утверждает, что правовая позиция Конституционного Суда РФ представляет собой интерпретацию Конституционным Судом какого-либо явления конституционно-правовой действительности (правового принципа, нормы, понятия), проведенную при рассмотрении конкретного вопроса (дела) и выраженную в тексте итогового решения Суда. Однако, с данной точки зрения не соглашается О. Н. Кряжкова, говоря о том, что правовая позиция в таком случае представляется не как итог рассмотрения какого-либо дела, а как сам процесс интерпретации. Поэтому правовая позиция, как говорит О. Н. Кряжкова – это всегда результат, что подчеркивает в своем определении и Н. В. Витрук.

Отдельно следует рассмотреть признаки правовых позиций Конституционного Суда, выработанные О. Н. Кряжковой. Она утверждает, что, во-первых, выработке той или иной правовой позиции предшествует процедура толкования Конституции или процедура определения содержания конкретных нормативных актов, исследовавшийся в ходе конституционного судопроизводства. То есть, правовые позиции являются результатом истолкования Конституционным Судом норм Конституции РФ и отраслевого законодательства.

Во-вторых, правовые позиции выражают отношение Конституционного Суда к конкретной норме Конституции либо норме федеральных законов. В процессе конституционного судопроизводства по итогам анализа правовых норм Судом вырабатываются определенные выводы, носящие конкретный характер, учитывающие мнения и суждения участвующих в разбирательстве лиц и отражающие собственное видение Судом позиции законодателя.

В-третьих, правовые позиции служат правовым основанием итоговых решений Конституционного Суда. Как подчеркивала В. И. Анишина, это понятие не совпадает по объему с решением Суда, поскольку в нем могут быть высказаны правовые позиции как по одной, так и по нескольким значимым проблемам. Правовые позиции лежат в основе решений Конституционного Суда, ими Суд руководствуется при вынесении таких решений [1].

В-четвертых, правовым позициям присущ установительный характер. На них нельзя распространить термин «норма права», но фактически они приравнены по юридической силе к норме права.

В-пятых, правовые позиции являются юридически обязательными как для самого Суда, так и для всех остальных субъектов права на всей территории России. Сам Конституционный Суд при принятии решения руководствуется позициями, выработанными им по другим вопросам.

Обобщая все вышеизложенные признаки О. Н. Кряжкова делает вывод о том, что правовые позиции Конституционного Суда – это результат истолкования Конституционным Судом норм Конституции РФ и отраслевого законодательства, выражающий его отношение к

конкретной норме Конституции либо норме федерального закона, которые служат правовым основанием итоговых решений (постановлений, определений) Конституционного суда и носят установительный и общеобязательный характер [25].

Таким образом, анализируя рассмотренные позиции, видится, что не всякое решение КС РФ содержит правовые позиции Суда. Например, решения по вопросам организации его деятельности не могут включать в себя правовые позиции. Такие решения прежде всего касаются непосредственно «внутренней» деятельности Суда и по своей сути носят управленческий характер.

Переходя к вопросу о природе правовых позиций КС РФ, следует последовательно рассмотреть различные теории, первой из которых будет теория нормативности. Сторонники данной концепции придерживаются мнения о том, что судебные решения могут носить и нередко носят нормативный характер и, следовательно, представляют собой источник права, притом не только в странах англосаксонской правовой системы, но и в странах континентальной Европы[22].

Так, в отношении КС РФ, ряд авторов придерживается объективно-правового подхода к пониманию правовых позиций Конституционного Суда, который заключается в том, что это правовое явление рассматривается как общеобязательное предписание для законодателя и правоприменителя. Однако, как отмечается, и такой подход требует развития и исследования именно в этом ключе. Прежде чем дать определение данному правовому явлению сторонники данного подхода выделяют несколько признаков присущих правовой позиции Конституционного Суда:

1. Правовая позиция Конституционного Суда характеризуется своей нормативностью. Она представляет собой выработанное Судом правило поведения, обладающее регулятивным потенциалом.

2. Правовая позиция является результатом интерпретационной деятельности Суда, объектом которой выступает Конституция России. В ходе этой деятельности Конституционный Суд по обращениям уполномоченных субъектов и в пределах, обозначенных в данных обращениях, осуществляет вытекающее из ее положений правило поведения.

3. Правовая позиция Суда обладает вторичной нормативностью по отношению к нормам и принципам, закрепленным в Конституции.

При этом авторы исходят из того, что Конституция есть общеправовой феномен, закрепляющий основополагающие, наиболее емкие по содержанию правовые нормы и принципы, пределы регулятивного воздействия которых на общественные отношения совпадают с пределами национального регулирования. Поэтому все правовые нормы, сформулированные вне конституционного текста, в том числе и правовые позиции Конституционного Суда РФ, являются по отношению к нормам и принципам Конституции вторичными, т.е. вытекающими из их содержания. Но при этом содержание вторичных норм значительно беднее содержания положений Конституции, поскольку во вторичных нормах реализуется один из множества предусмотренных конституционным положением вариантов его нормативной конкретизации.

4. Правовая позиция Конституционного Суда общезначима и общеобязательна. Она имеет общесоциальное значение, обязательна для всех участников регулируемых ею общественных отношений и подлежит неоднократному применению. Юридическим потенциалом правовой позиции Суда охватывается вся территория страны.

5. Правовая позиция Суда характеризуется новизной и исключительностью. Выраженные в решении Суда аргументы и выводы приобретают значение правовых позиций, если образуют не установленное в правовой действительности до принятия этого решения правило поведения.

Учитывая все вышеизложенные признаки, авторы дают следующее определение: правовая позиция Конституционного Суда – это новое в правовой действительности общезначимое и общеобязательное правило поведения, выявленное из содержания принципов и норм Конституции в результате интерпретационной деятельности Суда.

При этом сам Конституционный Суд Российской Федерации в своих решениях сформулировал ряд правовых позиций о характере принимаемых им решений, правовых последствиях их принятия и юридических свойствах содержащихся в них правовых позициях Конституционного суда Российской Федерации. В соответствии с правовой позицией Конституционного Суда Российской Федерации, выраженной в Постановлении от 16 июня 1998 года № 19-П, решения Конституционного Суда Российской Федерации, в результате которых неконституционные нормативные акты утрачивают юридическую силу, имеют такую же сферу действия во времени, пространстве и по кругу лиц, как решения нормотворческого органа, и, следовательно, такое же, как нормативные акты, общее значение, не присущее правоприменительным по своей природе актам судов общей юрисдикции и арбитражных судов.

Анализируя структуру решения Конституционного Суда РФ исследователи приходят к выводу, что, что нормативным характером могут обладать только правовые позиции этого органа. Как отмечают приверженцы данной точки зрения, решения Конституционного суда имеют нормативный характер и являются источником норм современного отечественного права. Но, в конечном счете именно правовые позиции придают решениям Конституционного Суда РФ нормативно-правовые качества источников права [2] и выступают в качестве специфических норм в решениях Конституционного Суда РФ, а также наполняют решения Конституционного Суда нормативным содержанием.

Н. С. Бондарь, говорит и об общем характере правовых позиций Конституционного Суда. Это свойство состоит не только в том, что выраженная в решении Суда правовая позиция распространяется на всех субъектов права на всей территории России, но и в том плане, что она распространяется не только на тот конкретный случай, который стал предметом рассмотрения в Конституционном Суде РФ, но и на все аналогичные случаи, имеющие место в правовой практике. Внешне это сближает правовую позицию с судебным прецедентом. Но при этом, Н. С. Бондарь подчеркивает, что это лишь внешнее сходство, т.к. под «аналогичными случаями» в конституционном правосудии имеются в виду, по его мнению, прежде всего, аналогичные правовые нормы, получившие оценку в рамках правовой позиции Конституционного Суда РФ.

Соответственно, он делает вывод, в дефинитивном плане правовые позиции Конституционного Суда РФ могут быть представлены как аргументированные, получающие обоснование в процедуре конституционного правосудия нормативно-доктринальные выводы, установки и оценки по вопросам права в рамках решения Конституционного Суда, принятого по итогам рассмотрения конкретного дела [2].

Как видится, нормативно-правовой акт – это письменный правоустановительный акт государства, содержащий новые нормы действующего права [18]. Главным признаком данного определения, существующего в теории государства и права является то, что актом должны устанавливаться новые нормы права. Стоит не согласиться с авторами,

придерживающимися точки зрения относящими решения и содержащиеся в них правовые позиции Конституционного Суда Российской Федерации к нормативно-правовым. Правовые позиции, содержащиеся в решениях Конституционного Суда таковые новые нормы не создают, а потому отнести их к нормативно-правовым актам не представляется возможным.

Переходя к рассмотрению следующей концепции, необходимо отметить, что нередко в научной литературе решения Конституционного Суда РФ и содержащиеся в них правовые позиции рассматриваются как судебные прецеденты. Такой подход можно увидеть в трудах В. В. Лазарева, Г. А. Гаджиева, и т.д. [7].

Л. В. Лазарев, отмечает, что у решения Конституционного Суда немало общего с судебным прецедентом. При этом прецедентный характер акта конституционной юрисдикции можно усмотреть в том, что выраженная в нем правовая позиция является образцом (правилом), которым должны руководствоваться законодательные, судебные и иные органы, должностные лица при решении вопросов в рамках своей компетенции применительно к аналогичным по содержанию актам, нормам [14].

В качестве обоснования возможности рассмотрения правовых позиций Конституционного Суда в качестве источника права, судебного прецедента, Н. Д. Железнова указывает на довольно распространенные признаки, выделяемые исследователями, придерживающимися данной теории:

- во-первых, большинство авторов подчеркивает, что правовая позиция распространяется ни на один конкретный случай, ставший предметом рассмотрения в Конституционном Суде, а на все аналогичные случаи, имеющие место в правовой практике;
- во-вторых, то, что правовая позиция имеет официальный, общеобязательный характер, такую же юридическую силу, как и решения Конституционного Суда и обязательны на всей территории Российской Федерации для всех субъектов права.

Так, например, и по мнению В. Д. Зорькина, некоторые существенные признаки решений Конституционного Суда сближают их с прецедентом. Так его решения распространяются не только на конкретный случай, но и на все аналогичные случаи и имеют официальный характер, делающий их реализацию обязательной на всей территории страны. Поскольку Конституционный Суд обладает самостоятельной правотворческой функцией, следует признать, что его решения приобретают прецедентный характер и становятся источниками права. Создание прецедентных решений в ходе осуществления конституционного судопроизводства – один из основных механизмов правовой модернизации. Именно в рамках такого подхода правовые позиции Конституционного Суда (отраженные в его решениях) можно сопоставить с *ratio decidendi*.

Прецеденты в деятельности Конституционного Суда, по сути своей, являются необходимым регулятором в условиях, когда проводятся радикальные реформы, а значит, коренным образом меняется законодательство, и в тоже время обеспечивают стабильность права. Тем самым посредством практики Конституционного Суда право одновременно выполняет как функцию стабилизации (консервативная функция), так и функцию развития (динамики) [10].

Сторонники отрицания правотворческой роли Конституционного Суда РФ, как и иных судов (В. С. Нерсесянц [17] и др.) признания судебного прецедента в качестве источника ссылаются прежде всего на особенности романо-германской правовой семьи, к которой обычно относят и правовую систему России и в которой, как многие полагают, отсутствует судебное правотворчество (судебный прецедент) т.к. в отличие от англосаксонского, романо-

германское право является статутным, кодифицированным при верховенстве основного источника – закона.

Судебная практика представляет собой не правотворческую, а лишь правоприменительную (и соответствующую правотолковательную) деятельность. Это, как отмечает В. С. Нерсесянц, однозначно следует из конституционной концепции российской правовой государственности и конституционной регламентации принципа разделения властей на законодательную, исполнительную и судебную. В русле данной концепции в Конституции РФ закреплены и основы формирующейся российской правовой системы, которая продолжает оставаться в рамках романо-германской семьи правовых систем [18].

Представляется, со сторонниками прецедентной теории согласиться нельзя. В теории права судебный прецедент понимается как судебное решение по конкретному делу, имеющее значение общеобязательного правила для такого же рода решения всех аналогичных дел. При прецедентной форме права судебные органы фактически обладают властью создавать новые правовые нормы [26]. В данной ситуации новые правовые нормы не создаются в связи с чем, судебным прецедентом, таковым как общепринято его понимание в теории права, правовые позиции Конституционного Суда Российской Федерации считать нельзя. В связи с этим стоит отметить, что, несмотря на наличие возможно схожих черт правовых позиций, содержащихся в решениях Конституционного Суда с судебным прецедентом в части их общеобязательности для законодательных, судебных и иных органов, должностных лиц при решении вопросов в рамках своей компетенции применительно к во всех аналогичным правовым ситуациям.

Отдельно следует рассмотреть и теорию преюдициального характера правовых позиций Конституционного Суда РФ. О. Н. Кряжкова, отмечает, что при характеристике правовых позиций Конституционного Суда РФ с учетом необходимой и закономерной связи правовой позиции Конституционного Суда РФ с Конституцией РФ существует аргументационная возможность применения по отношению к позиции понятия «юридическая конструкция» в смысле, в котором оно используется в конституционном праве США – как результат особого толкования конституции органом конституционного контроля, отталкивающегося от истинных намерений создателя конституции, принимающего во внимание связанный смысл отдельных конституционных норм, природу органов власти, государственный суверенитет, а также объективные условия меняющейся действительности. Автор считает, что деятельность Конституционного Суда Российской Федерации по формированию правовых позиций вполне подпадает под данное значение юридической конструкции. Определяя же роль правовой позиции для самого Конституционного Суда РФ и для иных органов судебной власти, соглашается с точкой зрения, согласно которой правовая позиция Конституционного Суда РФ является особым видом преюдиции, т.е. установленного судом юридического факта или правоотношения, поскольку решение Конституционного Суда обязательно применяется ко всем другим аналогичным случаям. Безусловно решение Конституционного Суда обязательно применяется ко всем другим случаям, касающимся актов с аналогичным содержанием. Конституционный Суд, и только он, может установить, что содержание какого-то документа не соответствует Конституции. Позиция, высказанная Конституционным Судом, в дальнейшем связывает и сам Конституционный Суд. Его подход должен определять также действия других органов. Например, те органы, которые издали акт обязаны внести в него изменения, потому что содержание каких-то (или всех) его норм оценено Конституционным Судом как не соответствующее Конституции. С точки зрения Т. Г. Морщаковой, такая правовая позиция Конституционного Суда является особым видом преюдиции, а не прецедента. Термин «преюдиция» означает, что факт, установленный одним

судом, не может установиться еще раз другим судом. Он должен расцениваться другими органами как уже установленный [27].

По иному пути при определении юридической природы правовой позиции Конституционного Суда РФ движутся авторы, которые предлагают рассматривать ее как самостоятельную форму права [23], либо ввести для ее обозначения в употребление новые научные категории. Так, например, Е. А. Николаев полагает, что правовые позиции являются «категорией так называемого «мягкого права» и не могут претендовать на то, чтобы функционировать как императивные нормы, обязательные для исполнения всеми субъектами права» [19].

Правовые положения Конституционного Суда Российской Федерации, делает вывод, В.Н.Витрук, самодостаточные, занимают самостоятельное место в правовой системе и служат источниками конституционного и иных отраслей российского права.

Как видится, стоит согласиться с Н. В. Витруком, в том, что правовые позиции в определенной мере содержат признаки правовых нормативных актов, преюдиций и судебных precedентов, но таковыми по своей сути не являются. Следует отдавать предпочтение той позиции, что требуется совершенно новое определение места данного правового явления, и правовым позициям Конституционного Суда Российской Федерации следует отвести самостоятельное место в нашей правовой системе.

Список источников

1. Анишина В.И. Правовые позиции Конституционного Суда России // Российская юстиция. 2000. N 7. С. 11.
2. Бондарь Н.С. Нормативно-доктринальная природа решений Конституционного Суда РФ как источников права // Журнал российского права. 2007. №4 (124).
3. Конституционное правосудие в России (1991 - 2001 гг.). Очерки теории и практики / Витрук Н.В. - М.: Городец-издат, 2001. - 508 с.
4. Витрук, Н. В. Правовые позиции Конституционного Суда Российской Федерации: понятие, природа, юридическая сила и значение / Н. В. Витрук // Конституционное право: восточно-европейское обозрение. – 1999. – № 3. – С. 95-102.
5. Волкова Н.С. Правовые позиции Конституционного Суда Российской Федерации по вопросам парламентского права: Автореф. дис. ... канд. юрид. наук. М., 2002.
6. Гуцан Н. Ф. К вопросу о понятии «правовая позиция Конституционного суда Российской Федерации»//Конституционное и муниципальное право. 2007. № 11. Стр. 24.
7. Гаджиев Г. А., Пепеляев С. Г. Предприниматель – налогоплательщик – государство: Правовые позиции Конституционного Суда Российской Федерации. М., 1998.
8. Гаджиев, Г. А. Ratio decidendi в постановлениях Конституционного Суда Российской Федерации / Г. А. Гаджиев // Конституционное правосудие. – 1999. – № 2. – С. 4-7.
9. Железнова Н. Д. Правовые позиции Конституционного Суда как источник права//Российский судья, №7, 2001.
10. Зорькин В. Д. Прецедентный характер решений Конституционного Суда Российской Федерации//Журнал российского права, 2004. №12.
11. Исаев М. А. Основы конституционного строя Норвегии. М. 2001. Стр.156.
12. Кряжкова, О. Н. К вопросу об истории возникновения понятия «правовая позиция Конституционного Суда Российской Федерации» / О. Н. Кряжкова // Право и политика. – 2003. – № 1 (37). – С. 30-35.
13. Кряжкова, О. Н. О месте правовых позиций Конституционного Суда РФ в правовой системе России / О. Н. Кряжкова // Правовые проблемы укрепления российской государственности / Под ред. В.Ф. Воловича. – Томск: Изд-во ТГУ, 2005. – С. 96-102.
14. Лазарев Л. В. Правовые позиции Конституционного Суда России. М.: Формула права, 2008.

15. Лазарев, Л. В. Конституционный Суд России и развитие конституционного права / Л. В. Лазарев // Журнал российского права. – 1997. – № 11. – С. 3-13.
16. Лазарев, В. В. Решения Конституционного Суда РФ как источник права / В. В. Лазарев // Актуальные проблемы гражданского права и процесса. Сборник материалов Международной научно-практической конференции. – М.: Статут, 2006. – Вып. 1. – С. 25-30.
17. Нерсисянц В. С. Суд не законодательствует и не управляет, а применяет право// Судебная практика как источник права. М.: Институт государства и права Российской Академии наук, 1997.
18. Нерсисянц, В.С. Общая теория государства и права. М.:Издательство НОРМА. 2001.
19. Николаев Е. А. Правовые позиции Конституционного Суда Российской Федерации: определение, юридическая природа, имплементация в правовую систему // Право и политика. № 3. 2002.
20. Романова О. В. К вопросу о понятии и правовой природе правовых позиций Конституционного суда РФ//Государство и право. 2001.№7.
21. Саликов, М. С. Правовые позиции Конституционного Суда Российской Федерации :Понятие и система//Правоведение. -2003. - № 5.
22. Страшун Б. Решения Конституционного суда Российской Федерации как источник права// Конституционное правосудие на рубеже веков. Материалы международной конференции, посвященной 10-летию Конституционного Суда Российской Федерации (1-2 ноября 2001г., г.Москва). М.: Издательство НОРМА, 2002.
23. Тихомиров Ю. А. Закон: притязания, стабильность, коллизии // Законодательство России в XXI веке. По материалам научно-практической конференции. Москва, 17 октября 200 г. М.: Городец-издат. 2002.
24. Теория государства и права. Под ред. проф. В. М. Корельского и проф. В. Д. Перевалова. М.: издательство НОРМА, 2001.
25. Кряжкова О. Н. Правовые позиции Конституционного Суда РФ: понятие и место в Российской системе права// Стр.135.
26. Теория государства и права: Учебник/под.ред. В.К. Бабичева. М.: Юристъ, 2006. Стр.593.
27. Интервью с заместителем Председателя Конституционного Суда Российской Федерации Т. Г. Морщаковой//Законодательство. №5. 1999. Стр.3,5.

The question of the sources of rights plays a decisive role in the concepts of state and rights today. This article discusses the issue of recognizing the legal positions of the Constitutional Court of the Russian Federation as a source of rights. The publication addresses not only the main issues on this issue, but also the correlation of the concept of “view of the right position” with other phenomena, for example, with decisions of the Constitutional Court of the Russian Federation. The problem in question has so far been little studied, and therefore requires more serious research, since, despite the existing understanding of which of these sources predominate and are recognized in a particular system of consideration, there are disputes, wide possibilities for attributing some legal consequences to sources of rights as such. The above provides a detailed and detailed analysis of the issues of the nature of regulatory legal acts and various approaches to the interpretation of such acts, which give preference to determining the actual nature of the consequences of the activities of the Constitutional Court of the Russian Federation, as well as to formulate the author’s understanding of the reasons explaining the position and place in the system of its sources of law in the Russian Federation.

Keywords: constitutional law, source of law, public law, right position of the Constitutional Court of the Russian Federation, interpretation of law, theory of normativity.

О НЕКОТОРЫХ АСПЕКТАХ ВЕДЕНИЯ РЕЕСТРА НЕДОБРОСОВЕСТНЫХ ПОСТАВЩИКОВ

Мороз Е.В.

Санкт-Петербургский УФАС России, Санкт-Петербург

Настоящая статья посвящена актуальным вопросам ведения Реестра недобросовестных поставщиков (подрядчиков, исполнителей) в рамках Федеральной контрактной системы. Автором анализируется существующая нормативно-правовая база, а также судебная практика споров государственных заказчиков с Управлением Федеральной антимонопольной службы по Санкт-Петербургу в рамках обжалования решений УФАС об отказе во включении сведений в РНП об участниках закупочных процедур. Автором делается вывод об отсутствии правовых механизмов включения сведений в Реестр на основании решения суда, а также повторного рассмотрения представленных заказчиком сведений, что создает ситуацию правовой неопределенности. Автором также делается вывод о необходимости совершенствования существующей нормативно-правовой базы и расширении полномочий УФАС.

Ключевые слова: государственные закупки, ФАС России, Реестр недобросовестных поставщиков, судебная практика, Закон о контрактной системе

В современной России государственные закупки являются одним из важнейших секторов отечественной экономики – только за 9 месяцев 2023 года было заключено 2,4 млн. государственных контрактов на сумму свыше 8,5 трлн. рублей[1].

На сегодняшний день государственные закупки в Российской Федерации осуществляются в рамках Федеральной контрактной системе в в сфере закупок товаров, работ, услуг для обеспечения государственных и муниципальных нужд (далее – Федеральная контрактная система). Основным нормативно-правовым актом, регулирующим отношения в рамках Федеральной контрактной системы является Федеральный закон "О контрактной системе в сфере закупок товаров, работ, услуг для обеспечения государственных и муниципальных нужд" от 05.04.2013 N 44-ФЗ (далее – Закон о контрактной системе, 44ФЗ)[2].

Базовый сценарий взаимодействия в рамках Федеральной контрактной системы предполагает, что государственный/муниципальный заказчик заключает договор на поставку товаров, выполнение работ или оказание услуг, а исполнитель со своей стороны исполняет принятые на себя обязательства в соответствии с условиями, установленными в рамках закупочной документации. Вместе с тем, как показывает практика, на сегодняшний день такой сценарий реализуется далеко не во всех случаях.

В тех ситуациях, когда участник закупочной процедуры не смог надлежащим образом исполнить взятые на себя обязательства, в отношении него применяется специальная мера ответственности в виде включения сведений о нем в Реестр недобросовестных поставщиков (подрядчиков, исполнителей) (далее также – Реестр недобросовестных поставщиков, РНП, Реестр).

Вопросы включения сведений в Реестр недобросовестных поставщиков регулируются ст. 104 Закона о контрактной системе, а также Правилами ведения Реестра [3]. Функции по ведению Реестра недобросовестных поставщиков – рассмотрение сведений, принятие решения о внесении сведений в Реестр, включение и исключение из РНП указанной информации – возложено на Федеральную антимонопольную службу и ее территориальные органы [3].

Согласно ч.7 ст. 104 Закона о контрактной системе, по итогам рассмотрения обращения о включении сведений в отношении юридического лица в Реестр недобросовестных поставщиков комиссия антимонопольного органа принимает решение о включении, или не включении сведений в РНП. По общим правилам, указанное решение может быть обжаловано заинтересованными сторонами в порядке ст. 197 Арбитражно-процессуального кодекса Российской Федерации.

Действующим законодательством подробно расписан механизм исключения сведений из Реестра недобросовестных поставщиков в тех случаях, если Арбитражный суд признает недействительным решение Комиссии ФАС России или ее территориальных органов о включении сведений в РНП [2] [3]. Вместе с тем, анализ нормативно-правовых актов позволяет сделать вывод, что на сегодняшний день законодательством не предусмотрен порядок действий в тех случаях, если при обжаловании решения комиссии антимонопольного органа об отказе во включении сведений в РНП суд встает на сторону государственного/муниципального заказчика и возлагает на ФАС России обязанность по внесению сведений о недобросовестном участнике закупки в Реестр.

Таким образом, можно говорить о возникновении ситуации, при которой с одной стороны, признается право государственного/муниципального заказчика на обжалование решения антимонопольного органа об отказе во включении сведений в РНП [4], но при этом сам механизм реализации такого права остается нераскрытым.

Анализируя судебную практику, сложившуюся в ходе обжалования заказчиками решений Комиссии Санкт-Петербургского УФАС России, можно сделать отметить, что суды, удовлетворяя иски, использовали для восстановления нарушенных прав две основные формулировки: «Обязать Управление включить сведения в Реестр недобросовестных поставщиков»[5] и «Обязать УФАС повторно рассмотреть сведения, представленные заказчиком» [6].

С нашей точки зрения, обе приводимые формулировки являются несовершенными с точки зрения действующего законодательства.

Как следует из буквального толкования ч. 7 ст. 104 Закона о контрактной системе, единственным основанием для включения сведений в Реестр недобросовестных поставщиков является решение Комиссии антимонопольного органа. Таким образом, указывая УФАС на необходимость включения сведений в Реестр, арбитражный суд тем самым подменяет собой Комиссию УФАС, чем явно выходит за пределы полномочий, установленных АПК РФ.

В то же время, необходимо отметить, что системное толкование положений п. 9 Порядка направления сведений в Реестр недобросовестных поставщиков [7] и ст. 104 Закона о контрактной системе позволяет сделать вывод, что при проведении электронной закупочной процедуры основанием для рассмотрения вопроса о включении информации в Реестр недобросовестных поставщиков является поступление сведений, которые направляются заказчиком с использованием функционала Единой информационной системы в сфере закупок (далее – ЕИС). При этом, законодательством не предусмотрена возможность проведения заседания Комиссии антимонопольного органа по данному вопросу в отсутствие сведений, поступивших от заказчика и более того – подобная процедура не предусмотрена функционалом ЕИС. Таким образом, исполнение решения суда неизбежно столкнется не только с отсутствием четкого правового механизма, но и с затруднениями технического характера.

Отдельной проблемой является то обстоятельство, что срок нахождения сведений в Реестре недобросовестных поставщиков ограничен двумя годами. При этом, как и всякая мера

публичной ответственности, нахождение сведений в РНП должно отвечать принципам справедливости, соразмерности и пропорциональности совершенному правонарушению [8]. В то же время, из системного толкования положений Порядка направления сведений в Реестр недобросовестных поставщиков и ст. 104 Закона о контрактной системе можно заключить, что обязанность по включению информации в РНП возникает у антимонопольного органа с даты рассмотрения поступившего обращения заказчика. При этом, процесс судебного обжалования решения антимонопольной службы в трех инстанциях может быть достаточно протяжен во времени, в связи с чем необходимость исполнения Решения суда о внесении сведений в РНП может возникнуть на последних месяцах или за пределами двухлетнего срока с момента возникновения у ФАС России обязанности по включению сведений, что в свою очередь, трактуется судами, как нарушение прав участника закупочной процедуры [9].

Таким образом, на сегодняшний день можно говорить о существовании ситуации правовой неопределенности, оказывающей негативное влияние на работу антимонопольного органа и не позволяющей государственным заказчикам эффективно восстанавливать нарушенные права. Наиболее логичным вариантом преодоления данной проблемы представляется доработка существующей законодательной базы, и разработка технической и правовой возможности для антимонопольного органа осуществлять пересмотр обращения о включении сведений в РНП с учетом позиции арбитражных судов.

Список источников

1. Объем госзакупок в РФ за девять месяцев 2023 года вырос на 11%// INTERFAX.RU, Москва, 30 октября 2023, URL : <https://www.interfax.ru/business/928337> (Дата обращения: 28.02.2024)
2. Федеральный закон "О контрактной системе в сфере закупок товаров, работ, услуг для обеспечения государственных и муниципальных нужд" от 05.04.2013 N 44-ФЗ [эл. ресурс] URL: https://www.consultant.ru/document/cons_doc_LAW_144624/(Дата обращения: 28.02.2024)
3. Правила ведения Реестра недобросовестных поставщиков. Утверждены постановлением Правительства Российской Федерации от 22 ноября 2012 г. N 1211. [эл. ресурс]URL:https://www.consultant.ru/document/cons_doc_LAW_138311/efe54ef8ced7c9f038dcе895с04а21d47d1е7d2b/ (Дата обращения: 28.02.2024)
4. Обзор судебной практики применения законодательства Российской Федерации о контрактной системе в сфере закупок товаров, работ, услуг для обеспечения государственных и муниципальных нужд" (утв. Президиумом Верховного Суда РФ 28.06.2017) [эл. ресурс] URL : https://www.consultant.ru/document/cons_doc_LAW_218867/ (Дата обращения: 28.02.2024)
5. Решение Арбитражного города Санкт-Петербурга и Ленинградской области от 23.04.2021 по делу А56-19347/2021 [эл. ресурс] URL : <https://kad.arbitr.ru/Card/ae413a08-4c93-4679-b7c5-997a2bc806bd> (Дата обращения: 28.02.2024)
6. Решение Арбитражного города Санкт-Петербурга и Ленинградской области от 05.12.2023 по делу А56-100369/2023 [эл. ресурс] URL : <https://kad.arbitr.ru/card/277ae494-2dbd-4fbc-9e0c-45d37b107c34>(Дата обращения: 28.02.2024)
7. Правила направления заказчиками сведений о недобросовестных участниках закупки и поставщиках (исполнителях, подрядчиках) в федеральный орган исполнительной власти, уполномоченный на ведение Реестра недобросовестных поставщиков. Утверждены постановлением Правительства Российской Федерации от 22 ноября 2012 г. N 1211 [эл.

ресурс]URL:https://www.consultant.ru/document/cons_doc_LAW_138311/ce5c0a9c7fd5a0408e2225c386ad442f2558a218/ (Дата обращения: 28.02.2024)

8. Конституция Российской Федерации [эл. ресурс] URL: https://www.consultant.ru/document/cons_doc_LAW_28399/1a17ce42ccf66a8cdc73524a84798f90e9f7b63a/#:~:text=3.,обороны%2520страны%2520и%2520безопасности%2520государства. (Дата обращения: 28.02.2024)

9. Постановление Арбитражного суда Северо-Западного округа от 31.08.2021 по делу А56-19574/2020 [эл. ресурс] URL : <https://kad.arbitr.ru/Card/e7bd7dad-85f5-4821-94f7-2cf374d42ca1> (Дата обращения: 28.02.2024)

Российская наука в современном мире
Сборник статей LX международной
научно-практической конференции.
Компьютерная верстка О. В. Соловьева
Научно-издательский центр «Актуальность.РФ»
105005, Москва, ул. Ладожская, д. 8
<http://актуальность.рф/>
actualscience@mail.ru
Подписано в печать 11.03.2024
Усл. п. л. 20. Тираж 500 экз. Заказ № 240311.